

Technische Daten

Die T60C

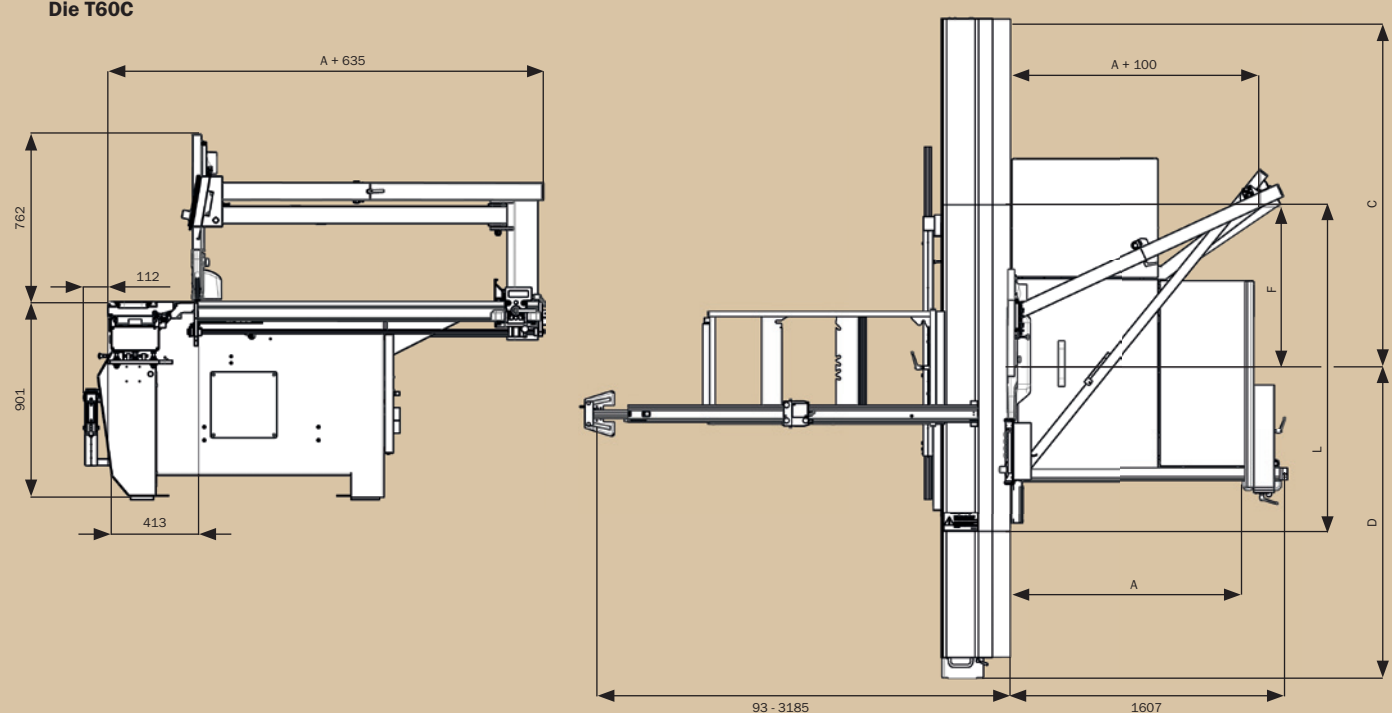

| A = Schnittbreite | F = Durchgangsmaß | Besäutischlänge L | Formatschnitt | Verfahrbereich C / D |
|-------------------|-------------------|-------------------|---------------|----------------------|
| 850 | 790 | 1.900 | 1.900 x 1.900 | 2.400 / 2.300 |
| 1.350 | 990 | 3.000 | 3.000 x 3.000 | 3.600 / 3.500 |
| | | 3.300 | 3.220 x 3.300 | 3.900 / 3.800 |
| | | 3.700 | 3.310 x 3.700 | 4.300 / 4.200 |

| | |
|---------------------------------------|---|
| Motorstärke | 5,5 kW |
| optional | 7,5 kW |
| Schnitthöhe | max. 130 mm mit Sägeblatt Ø 400 mm |
| Sägeblatt-Schwenkung | 0° bis -46° |
| Sägeblattdurchmesser | 250 - 400 mm |
| Drehzahl | 4.000 / 4.800 / 6.000 U/min |
| Hauptsägeblattwechsel | ProLock |
| Blattdicke | max. 6 mm / Sonderwerkzeuge max. 15,3 mm |
| Schnittbreite | 1.350 mm |
| Schnittlänge am Längenanschlag | 95 - 3.220 mm |
| Besäutischlänge | 3,0 m |
| optional | 1,9 / 3,3 / 3,7 m |
| Schnittwinkel / -höhe | elektronisch gesteuert, vollständige Integration von Schnitthöhe und Schnittwinkel in der Steuerung |
| Schnittbreite | digitale Anzeige in der Steuerung, Einstellung per Handrad aus Bedienposition |
| optional | elektromotorische Positionierung |
| Gewicht | ca. 1.500 kg |

Staubgemindert nach BGI 739-1, Anhang 1. Die verbindlichen technischen Merkmale und Ausstattungen entnehmen Sie bitte der gültigen Preisliste. Alle Maßangaben in Millimeter. Hergestellt in Deutschland. Geräuschwerte nach EN ISO 11. 202: Arbeitsplatzemission / Leerlauf: 83 dB(A), Bearbeitung: 84 dB(A)



MARTIN

Sägen

MARTIN

Hobeln

Fräsen

Formatkreissäge T60C

Otto Martin Maschinenbau GmbH & Co. KG
Langenberger Str. 6
87724 Ottobeuren / Germany

Verkauf und Beratung
Telefon +49 (0) 8332 911-111
sales@martin.info

Technische Fragen
Telefon +49 (0) 8332 911-222
service@martin.info

Fax +49 (0) 8332 911-180
www.martin.info

made
in
Germany

1000_Laener_02/15

Deutsch

Die T60C: der kompakte Allrounder für Ihre Werkstatt

Wir bei MARTIN geben Ihnen mit unseren innovativen Maschinen perfekte Werkzeuge an die Hand. Werkzeuge, die einfach und sicher zu bedienen sind, die höchste Bearbeitungsqualität sicherstellen und so dazu beitragen, Ihr Unternehmen dauerhaft florieren zu lassen. Und das alles zu einem überzeugenden Preis – wie die T60C von MARTIN.

Perfektes Zusammenspiel

Die moderne Steuerung der T60C sorgt für ein perfektes Zusammenspiel von Mensch und Maschine. Das Bedienpult auf Augenhöhe liefert alle Informationen, die Ihnen die effiziente Bedienung der Formatkreissäge erleichtern. Höhe und Winkel des Sägeblatts sind in Sekunden exakt positioniert, die Schnittbreite wird präzise digital angezeigt. Zahlreiche Assistenten lassen Ihnen auch komplexe Arbeitsgänge leicht, schnell und ergebnissicher von der Hand gehen. Für die exakte Berechnung Ihrer Schnitte und einen raschen Werkzeugwechsel können im Werkzeugmenü die Abmessungen und Daten von bis zu 50 Sägeblättern gespeichert werden.

Präzise Schnitte

An der T60C können Sie den kugelgelagerten Parallelanschlag per Handrad direkt aus der Bedienposition ausrichten. Die in die Steuerung integrierte Anzeige sorgt für schnelle Maßeinstellung aufs Zehntel genau. Optional kann der Parallelanschlag auch motorisiert und damit vollständig in die Steuerung integriert werden - die T60C Automatik wird damit zu einer 3-Achsen gesteuerten Kreissäge.

Ein unverzichtbares Qualitätsmerkmal eines guten Längenschlags sind die leicht laufenden Anschlagelemente, die beide mit einer Feineinstellung ausgestattet sind. Denn oft muss das Schnittmaß nur um eine Kleinigkeit geändert werden, was ohne Feineinstellung nahezu unmöglich ist.

Hochwertige Konstruktion

Der Ständer ist eine solide, schwere Stahlblechkonstruktion und bietet jeder T60C eine ideale Grundlage. Das ausgereifte, seit mehr als 45 Jahren bewährte Besäumtisch-Führungssystem, sichert Ihnen langfristig einen

exakten und zugleich leichten Lauf des Tisches. Die Führung arbeitet prinzipbedingt spielfrei und dadurch äußerst präzise. Pfiffige Details, wie etwa die auswechselbare Tischlippe oder die Arretierung des Besäumtisches an beliebiger Stelle sind da schon fast Nebensache.

Winkelschnitte komfortabel

Jede T60C bietet umfassende Unterstützung bei Winkelschnitten. Fixe Rastpunkte für oft benötigte Winkel sind hierbei ebenso selbstverständlich, wie die elektronische Unterstützung beim Längenausgleich für präzise Winkelschnitte am Längenschlag. Der optionale Parallelogrammquertisch baut Ihre T60C zum echten Winkelschnittzentrum aus.

Highlights:

Verstellung der Schnittbreite durch Handrad inklusive

Digitale Anzeige der Schnittbreite in der Steuerung inklusive

Feineinstellung der Schnittbreite inklusive

3,5" TFT-Farbbildschirm auf Augenhöhe inklusive

Schnitthöhe und -winkel elektronisch gesteuert inklusive

Schnittbreite 1.350 mm inklusive

Besäumtischlänge 3.000 mm inklusive

Maximale Schnitthöhe 130 mm inklusive

Feineinstellung an beiden Längenschlagelementen inklusive

Individuelle Anpassung durch vielfältige Optionen möglich

motorisierter Parallelanschlag optional

Zubehör



Zweite Auflage T60A68

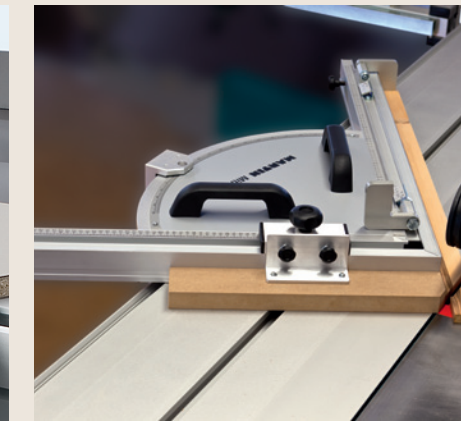

Mitrex Doppelgehrungsanschlag T60A28



Vordertisch T60A67

Zweite Auflage und Parallelanschlag zum Besäumtisch

Die zweite Auflage unterstützt Sie im wahrsten Sinne des Wortes. Einfach am Besäumtisch eingehängt, vereinfacht sie den Zuschnitt von größeren Platten ganz entscheidend. Die Werkstücke werden durch die 600 mm lange Auflage sicher unterstützt und können so perfekt geschnitten werden.

Mit der Option T60A55 ergänzt, wird aus der Auflage ein perfekter Parallelanschlag, der Sie etwa bei Besäumarbeiten unterstützt.

Mitrex

Der analog arbeitende Anschlag zeichnet sich dank einer großen Winkelskala durch eine hohe Einstellpräzision aus, die Gehrungen können von zwei Seiten aus geschnitten werden. Neben dem exakten Winkelschnitt ist in den meisten Anwendungsfällen auch eine exakte Länge am Werkstück erforderlich. Daher wurde ein Längenausgleich für zehn Vorzugswinkel zwischen 0° und 67,5° vorgesehen. Die Anschläge können wechselseitig eingesetzt werden und erlauben Schnittlängen von 90 – 1.375 mm.

Vordertisch

Längere, schmale Werkstücke schneiden Sie am besten mit entsprechender Unterstützung. Der abklappbare Vordertisch ist eine gute Hilfe, wenn das Werkstück sicher an das Kreissägeineal geführt werden soll.



Handradverstellung für Parallelanschlag



Die Kommandozentrale der T60C

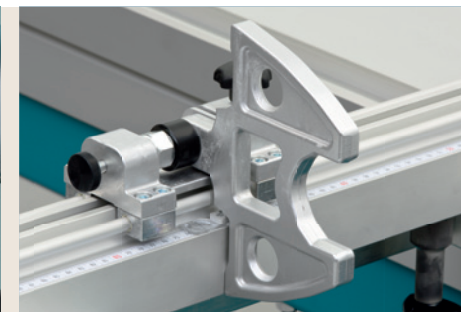

Feineinstellung und Lupe am Standardlängenschlag

T60C



T60C mit Zubehör

T60A20

Elektrisch verstellbares Vorritzaggregat (2-Achsen)

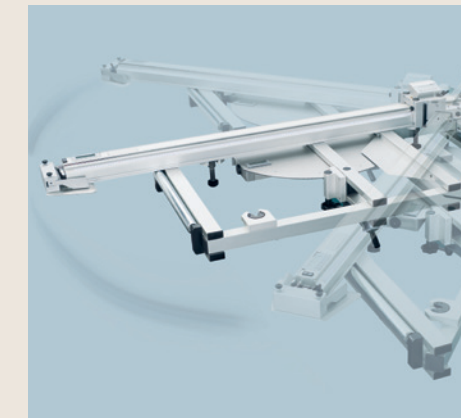

Parallelogrammquertisch T60A35 mit Längenschlag T60A40

Parallelogrammquertisch

Seit mehr als 50 Jahren setzt der Parallelogrammquertisch von MARTIN Maßstäbe für Flexibilität. Ob Sie exakte, passgenaue Winkelschnitte an großen Platten oder kleinen Leisten durchführen möchten, der Parallelogrammquertisch bietet eine perfekte Auflage immer genau dort, wo Sie es brauchen. Mit einem Handgriff lösen Sie die robuste 0°-Arretierung und stellen den Tisch nach LCD-Anzeige im Bereich von ± 46° ein.



Digitaler Längenschlag mit durchgehender Anlage T60A41

Digitaler Längenschlag mit durchgehender Anlage

Wenn Sie Wert auf digitale Genauigkeit am Längenschlag legen, stehen Ihnen zwei Varianten des digitalen Längenschlags zur Wahl. Der bewährte MARTIN-2-Punkt-Längenschlag, an dem Sie das Werkstück an zwei Punkten anlegen oder der Anschlag mit durchgehender Anlage. Innerer und äußerer Anschlag arbeiten mit getrennten Messeinrichtungen und lassen sich unabhängig voneinander einstellen.

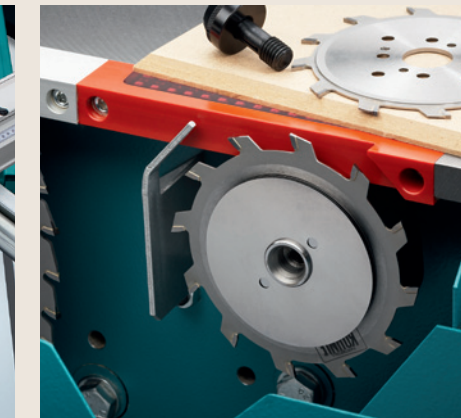

Vorritzer (2-Achsen) mit SafeLight T60C20

Elektrisch einstellbares Vorritzaggregat

Die Vorritzsäge der T60C lässt sich werkzeuglos, schnell und einfach in 2 Achsen über Drucktaster einstellen. Mit ihnen definieren Sie Ritzlage und -höhe, die Ritzbreite wird traditionell mit Distanzscheiben reguliert. Das Anheben und Absenken des Systems erfolgt schnell und einfach pneumatisch. So kann das System ohne Zeitverlust je nach Arbeitssituation an- bzw. ausgeschaltet werden und alle Einstellungen bleiben erhalten.