

Technische Daten Technical Data

... EIN STARKES KONZEPT
... A STRONG CONCEPT

STORM STORM



EDGEBANDING KANTENLEIMEN

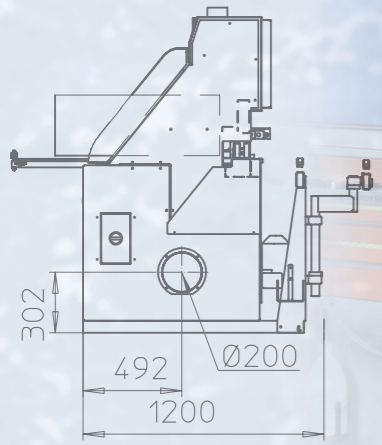

Kantenstärke	0,4 - 15 mm	Edge thickness
Plattenstärke	8 - 60 mm	Panel thickness
Vorschub	14 - 20 m/min stufenlos - variable	Feed speed
Plattenlänge	min 150 mm	Panel length
Plattenbreite	min 70 mm	Panel width
Kleberauftrag	Auftragswalze Glue roller	Glue application

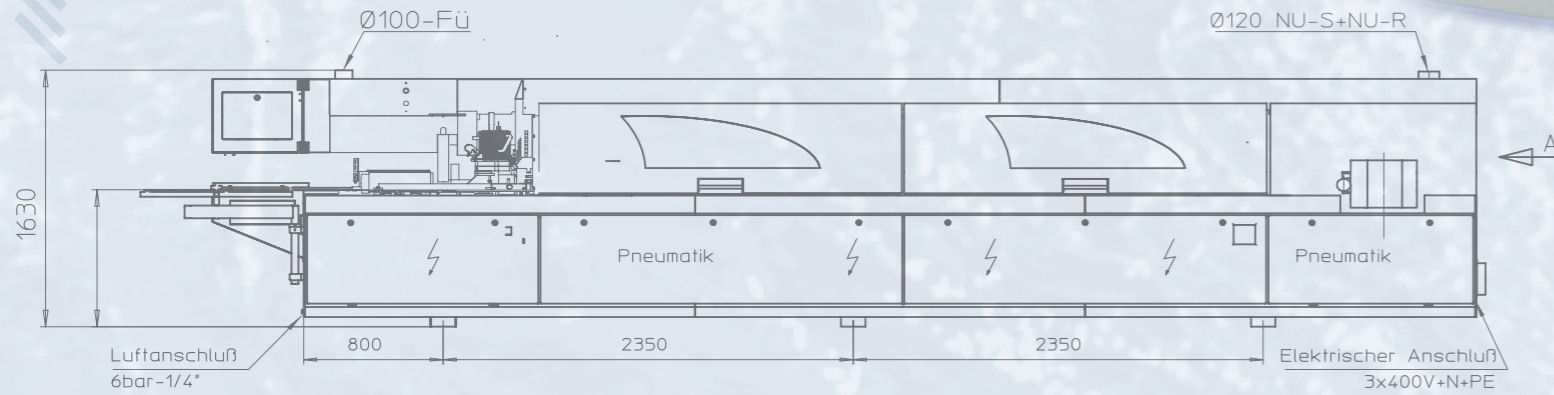

... EIN STARKES KONZEPT

... A STRONG CONCEPT

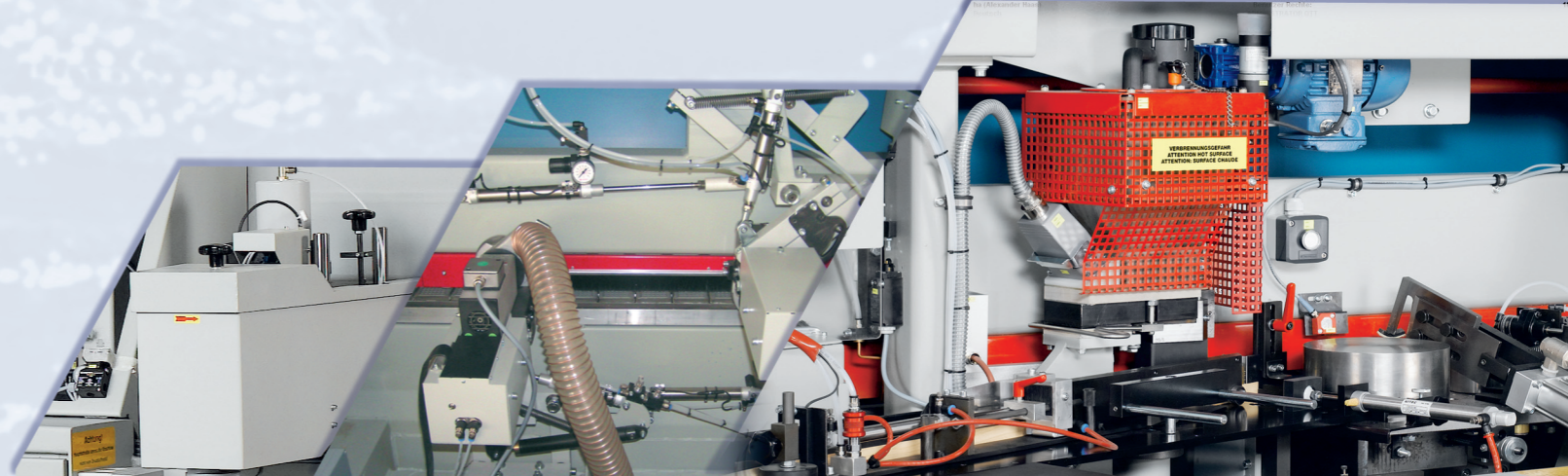
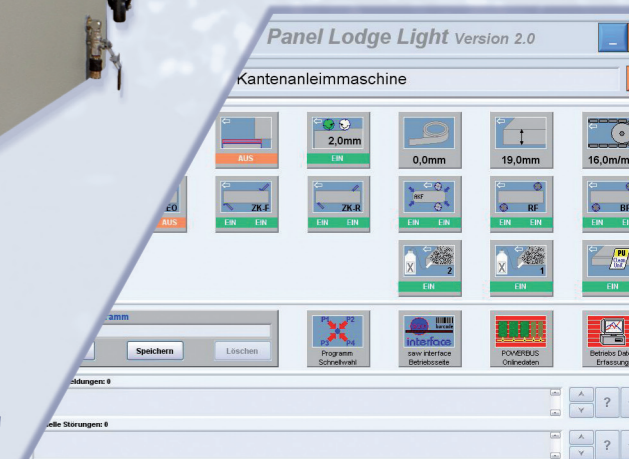

Paul OTT GmbH - Maschinenfabrik
Carl-von-Linde-Str. 12
A 4650 Lambach, AUSTRIA
Tel: +43/ 7245/ 230 - 0 Fax: -133
E-mail: office@ottpaul.com

www.ottpaul.com

STORM

FÜGEN

Zum Anfügen von Spanplatten. Mit 2 HF-Motoren 2,2 kW, 12.000 n. Das Aggregat arbeitet im Gleich- und Gegenlauf, streckengesteuert. Werkzeug: DIA-Fügesatz Ø 85 x 45 x 30, z 3, für Plattenstärken bis 42 mm

PREMILLING

For premilling of panels. With 2 HF motors 2.2 kW, 12.000 n. Unit working with or against the feed, line controlled; Tools: diamond tools Ø 85 x 45 x 30, Z 3, for panel thickness up to 42 mm

KANTENMAGAZIN

Für automat. Zufuhr von Streifenkanten, mit Stachelwalzenvorschub, optischer Kantenüberwachung.

EDGE MAGAZINE

for automatic supply of strip edges, with spiked roller and optical edge control.

ROLLENMAGAZIN

Abschneidevorrichtung für Kanten von der Rolle, Kantenstärke 0,4 - 3,0 mm mit autom. Luftdruckanpassung der Kappschere auf die unterschiedlichen Kantenstärken.

COIL MAGAZINE

Pneumatic cutting device for edges from the coil. Edge thickness 0,4 - 3 mm with automatic adjustment of the pneumatic guillotine to different edge thicknesses.

VERLEIMSYSTEM

Modulare Bauweise für einfache Wechsellmöglichkeit der Voschmelzbehälter. Verarbeitet EVA- und PUR-Kleber sowie alle gängigen Reinigungsgranulate. Beliebige Kleberarten mit sämtlichen Parametern in Arbeitsprogrammen verarbeitbar. Behälter: 2,5 lt

GLUEING SYSTEM

for quick and easy exchange of hoppers. Designed to process all commercially available EVA and PUR hot melts and cleaners. With individual programs incl. working parameters for each type of glue. Container: 2,5 lt.

KAPPGERÄT

mit 2 HF-Motoren 0,6 kW, 12000 n, Motoren und Sägeblätter pneumatisch schwenkbar 0/ 5°

DOUBLE END TRIM

2 HF motors, 0,6 kW, 12000 n, pneumatically controlled, saw blades tilttable. Positions: 0/5°

BÜNDIGFRÄSEN

zum Vorfräsen der aufgeleimten Kanten im Gegenlauf. Einseitig tastend, Zustellung über Programmsteuerung. 2 HF-Motore 1,1 kW, 12.000 n

ROUGH TRIMMING

For rough trimming of glued edges; against the feed. One side tracing, automatic positioning. With 2 HF-Motors, 1,1 kW, 12.000 n

FEINFRÄSEN

zum Radiusfräsen der aufgeleimten Kanten. Zweiseitig tastend, automat. über Programmsteuerung auf Kantenstärke zusteuern. Mit 2 HF-Motoren 0,3 kW, 12.000 n

FINE TRIMMING

For radius trimming of glued edges. Two side tracing, automatic positioning according to edge thickness. With 2 HF-Motors 0,3 kW, 12.000 n

ECKENRUNDEN

mit zwei getrennten Arbeitsspindeln für oben bzw. unten. Fräsköpfe ausgestattet mit zwei automatisierten Verstellachsen für Tiefen- und Stirnseitenverstellung und mit automat. Kantenstärkenverstellung. Detaileinstellungen in Arbeitsprogrammen hinterlegbar. 2 HF-Motore 0,37 kW, 12.000 n. Mit integrierter Absaugung.

CORNER ROUNDING

With two individual top and bottom working stations. For radius trimming of front and rear ends. Trimming heads are equipped with two controlled axes for automat. adjustment of cutting depth, front and rear ends, and edge thickness. Settings can be stored in working programs. 2 HF-Motors 0,37 kW, 12.000 n. Integrated dust collection.

RADIUSZIEHKLINGE

zweiseitig tastend, automatisch zusteuern. Zum Abziehen von abgerundeten Kunststoffkanten.

FLÄCHENZIEHKLINGE

mit Feintasteinrichtung zur Restschmelzkleberentfernung im Fugenbereich. Mit Absaugung.

RADIUS SCRAPER

Two-side tracing, automatic positioning. For the finish work on PVC and plastic edges.

FLAT SCRAPER

with fine tracing unit for removal of glue residues, with dust collection.

für Freiplatz

OPTIONAL

for spare space



SE - Schleifen

zum Schleifen von geraden Furnier- und Massivholzkanten, MDF, pneumat. gesteuert, mit Drehstrommotor 1,8 kW, Schleifbandgröße 2030 x 140 mm, Inklusive Lackzwischen-schliffeinrichtung inkl:
- Bandausblausung
- stufenloser Bandantrieb
- Moosgummischleifschuh

SE - Sanding

For sanding of straight solid wood, veneer edges and MDF. Pneumatically controlled. With 1 Motor 1.8 kW, Sanding belt dimensions: 2030 x 140 mm. including special laquer sanding unit :
- belt exhaust
- variable belt control
- rubber sanding pad



Nu-S - Nuten

mit 1 HF-Motor 2,7 kW, 150 Hz, 7000-8500n, Spindel-durchmesser 30mm, Aggregat nicht schwenkbar, Zum kantenseitigen Nuten. Ohne Werkzeug

Nu-S - Grooving

with 1 HF-Motor 2,7 kW, 150 Hz, 7000-8500n, spindle diameter 30mm, for grooving on edge side, without tools



NU-R - Nuten

mit 1 HF-Motor 2,7 kW, 150 Hz, 7000-8500n, Spindel-durchmesser 30 mm, Aggregat nicht schwenkbar, Von unten arbeitend zum durchgehenden Nuten von Rückwänden. Ohne Werkzeug

NU-R - Grooving

with 1 HF-Motor 2,7 kW, 150 Hz, 7000-8500n, spindle diameter 30mm, unit not tilttable, works from bottom to panel (for back side grooving), without tools

Weitere Möglichkeiten:

Zweite Radiusziehklinge, Reinigungsset, Gleitmittelsprüheinrichtung usw.

Other possibilities:

Second radius scraper, cleaning set, spray mist device for release agent and more

