

PANHANG

Abricht- und Fügehobelmaschine

**Surface Planing,
Jointing and Rebating Machine**

**Dégauchisseuse lourde
avec dispositif de feuillure**

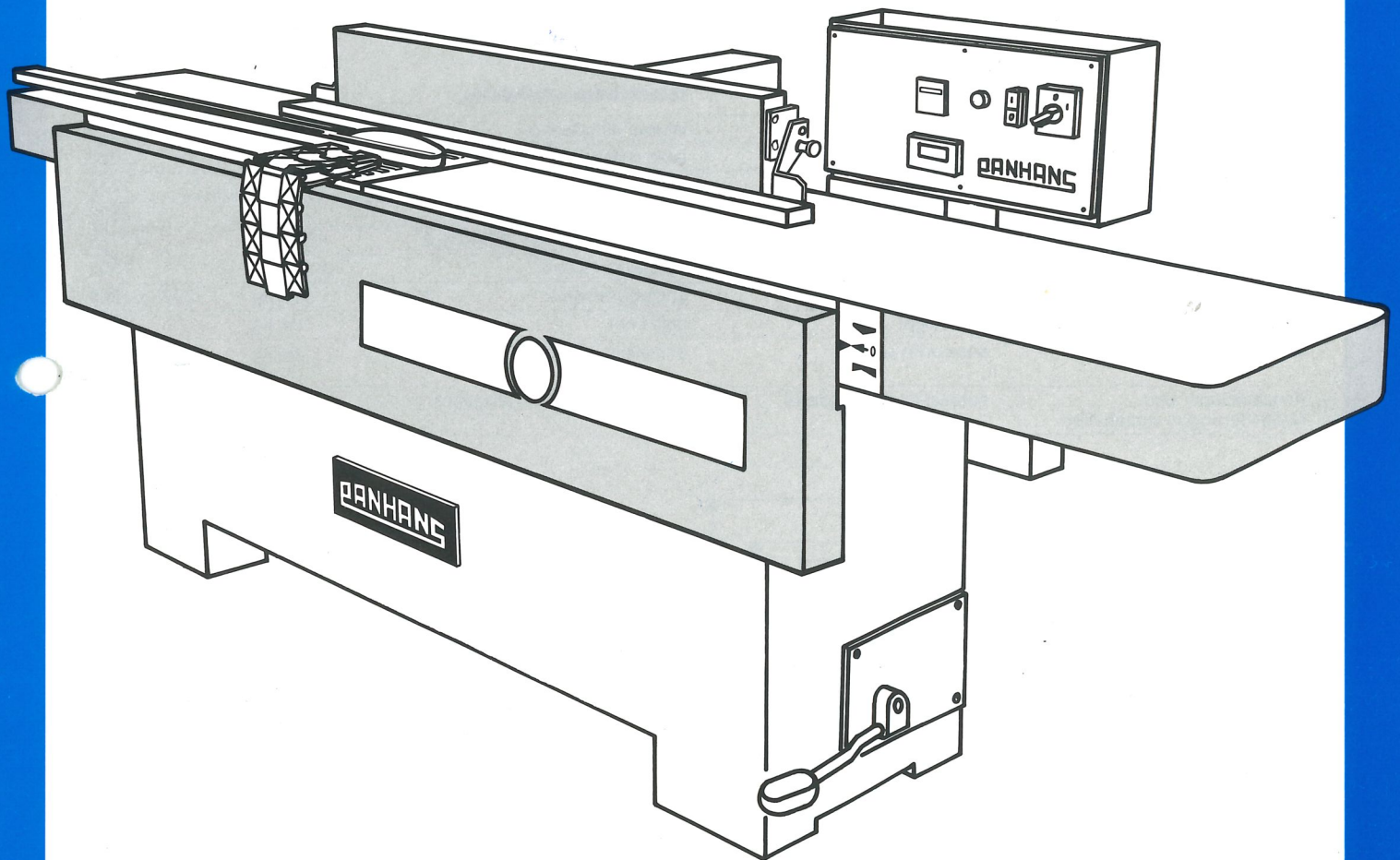

TYP 335

Abricht- und Fügehobelmaschine Typ 335

Der Ständer: großflächig, an der Vorderseite glatt und eingezogen zum störungsfreien Arbeiten.

Die Tische: lang und unsymmetrisch, mit gezahnten Tischlippen. Der Aufgabetisch hat hydraulische Schnellverstellung. Digitale Anzeige der Spanabnahme. Hohl- und Spitzfugeneinstellung am Aufgabetisch.

Der Anschlag: läuft in Prismenführung und ist mit Einhandhebel 0 – 45° schrägstellbar.

Die 4-Messerwelle: ist dynamisch gewuchtet. Im Sonderzubehör sind andere Messerwellentypen erhältlich. Falzeinrichtung bis 16 mm.

Der Antrieb: Drehstrommotor mit automatischer Bremse. Zentrale Schaltung.

Die Schutzvorrichtungen: entsprechen den Vorschriften der Holzberufsgenossenschaft. Die Maschinen sind gebaut gemäß den Vorschriften für Lärm- und Staubemissionen.

Surface Planing Machine Type 335

The base: of large dimensions, with flat front and without projections for troublefree working.

The tables: are long and asymmetric, with toothed table lips. The input table is equipped with hydraulic quick setting. Planing thickness digitally indicated. Hollow and tapered jointing device on the infeed table.

The fence: is running in prismatic guidance and may be tilted 0 – 45° with lever for one-hand operation.

The 4-knives shaft: is dynamically balanced. Other types of knife shafts are available on option. Rebating device up to 16 mm.

The drive: Three-phase motor with automatic brake. Central switchboard.

The protecting devices: comply with the prescriptions of Holz-Berufsgenossenschaft. The machines are designed in accordance with the regulations concerning noise level and dust emission.

Dégauchisseuse Type 335

Le bâti: de grandes dimensions, lisse sur le front et sans projections pour travailler sans problèmes.

Les tables: sont longues et asymétriques, avec lèvres de table dentées. La table d'entrée est équipée d'un réglage rapide hydraulique. Affichage numérique de l'épaisseur de rabotage. Réglage de jointure creuse et biseauté sur la table d'entrée.

Le guide: marche dans un guidage prismatique et peut être incliné 0 – 45° par un levier à une main.

L'arbre porte-fers: à 4 fers est équilibré dynamiquement. Autres types d'arbres porte-fers sont disponibles en option. Dispositif pour feuillurer jusqu'à 16 mm.

L'entraînement: Moteur triphasé avec frein automatique. Commande centrale.

Les dispositifs de protection: correspondent aux prescriptions de Holz-Berufsgenossenschaft. Les machines sont dessinées selon les prescriptions concernant le niveau sonore et l'émission poussière.

Technische Daten

Technical Data

Caractéristiques techniques

Hobelbreite	planing width	largeur de rabotage	mm	510
Aufgabetisch	infeed table	table d'entrée	mm	1620
Abgabetisch	outfeed table	table de sortie	mm	1170
Gesamt Tischlänge	total length of tables	longueur totale de tables	mm	2850
Drehstrommotor	drive motor threephase	moteur d'entraînement triphasé	kW / PS	4 / 5,5
Messerwellendrehzahl	shaft speed	vitesse de l'arbre	ca. U/min	5500
Platzbedarf	space required	encombrement	ca. mm	2975 x 1360
Gewicht, netto	net weight	poids net	ca. kg	1100
seemäßig verpackt	seaworthy packed	emballage maritime	ca. kg	1330
			ca. m³	3,7
Konstruktions- und Maßänderungen vorbehalten	subject to modifications	sous réserve de modifications		

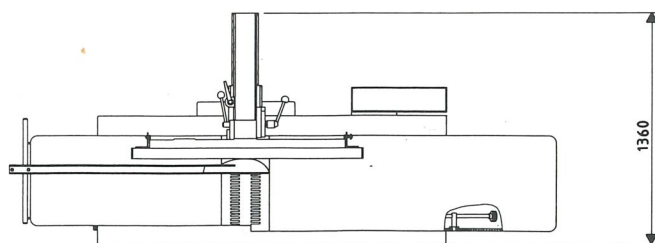
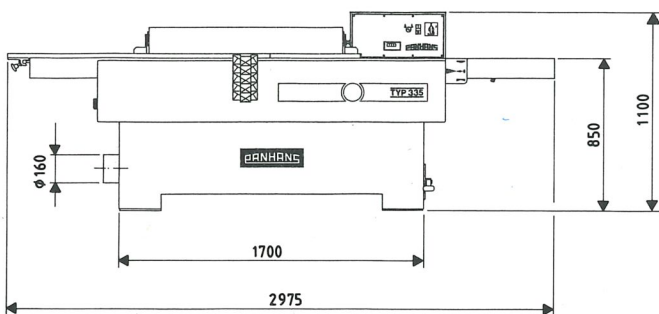

PANHANS

ANT. PANHANS GMBH · D-7480 SIGMARINGEN
Werkzeug- und Maschinenfabrik · Postfach 140
Telefon 075 71/1621 · Telex 732519 · Telefax 07571/12277