

One side opened sanding and brusching machine

TORNADO LINE

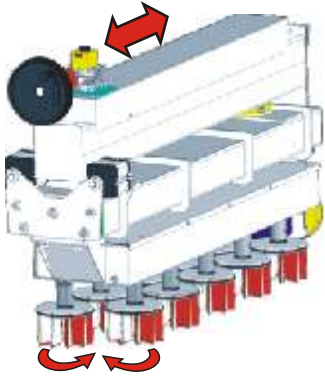



D Disk brush sanding unit

- Disc brushing unit with brush diameter 150 mm with exchangeable inserts for polishing of solid wood, MDF and lacquered materials.
- Disk Bürsten mit Durchmesser 150 mm mit Auswechslung Futer für endgültige schleifen.
- Diskové brousící kartáče o průměru 150 mm s vyměnitelnými brusnými vložkami pro broušení profilovaných dílců z masívu, MDF a lakovaných dílců
- Dyskowa szczotka o średnicy 150 mm z wymiennymi segmentami listkowymi do finalnego polerowania drewna litego, płyt wiórowych i lakierowanych materialow
- Дисковые щетки диаметром 150 мм со сменными обрзовивными сегментами для полерования массива, деревостружечных плит и лакованных материалов

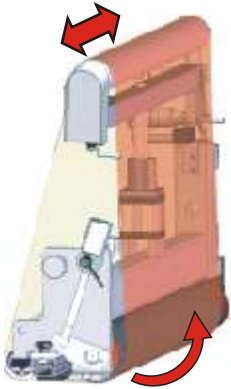

P Sanding unit

- Calibrating or sanding roller and pad. Universal version for calibrating or sanding of solid wood and veneered panels.
- Kalibration-Gummiwalze und Fuss. Universale Ausführung für Kalibrierung und Schleifen des Massivwerkstückes, Spanplatten und Furnierplatten.
- Kalibrační nebo brousící pogumovaný válec a patka. Universální provedení pro kalibrování a broušení masívu, dřevotřísky MDF a dýhovaných desek.
- Agregat kalibrujący lub szlifujący z listwa dociskowa. Uniwersalny model do kalibrowania i szlifowania elementów z drewna litego, płyt wiórowych i płyt okleinowanych.
- Калибровочный прорезиненный вал и пятка. Универсальный станок для калибрования и шлифования массивной древесины, деревостружечных плит и фанерных поверхностей.



400P



400D



Disc brushing unit – exchange of insersts
 Disk Bürsten – die Futer Auswechslung
 Diskový kartáč- výměna insertu
 Dyskowa szczotka – wymiana segmentow listkowych
 Дисковые щетки – сменна оброзивных сегментов



Vertical brush
 Die Vertikal Bürste
 Vertikální kartáč
 Pionowa szczotka
 Вертикальная щетка



	BSO 400P	BSO 400D
Working width • Max. Arbeitsbreite • Max. šířka obráběného dílce • Max. szerokość użytkowa • Макс. рабочая ширина		400 mm
Max/min. working thickness • Max/min. Arbeitshöhe • Pracovní výška (síla mat.) • Max/min. wysokość użytkowa • Макс. / мин. рабочая высота		160 / 3 mm
Sanding belt size • Abmessungen der Schleifbänder • Délka brusných pásů • Wymiary taśm szlifujących • Размеры шлифовальной ленты		400 x 1900 mm
Sanding belt speed • Schleifbandgeschwindigkeit • Rychlost brousících pásů • Prędkość szlifowania • Скорость шлифовальной ленты		18 m/s
Feed belt speeds • Teppichtransport • Podávací rychlost • Prędkość posuwu transportera • Скорость перемещения		4,5 ; 9 m/min.
Main motor power • Leistung des Hauptmotors • Výkon hlavního elektromotoru • Moc silnika głównego • Мощность главного двигателя		4 kW
Working pressure • Pneumatischer Betriebsdruck • Pracovní tlak • Ciśnienie • Пнеуматическое эксплуатационное давление		0,6 Mpa
Compressed air consumption • Druckluftverbrauch • Spotřeba vzduchu • Zużycie powietrza • Потребление давления воздуха		10 l/min.
Extracted air flow rate • Absaugluftverbrauch Kapazität • Odsávací kapacita • Zdolność odciągów ruży • Производительность отсасывающего		1500 m3
Roller φ • Walze φ • Válec φ • Wałek φ • Валик φ Disc φ • Disk φ • Disk φ • Dysk φ • Диск φ		180 mm 150 mm
1. Rubber roller • 1. Gummibeschichteter Walze • Tvrdost gummy 1. válce • Twardość gummy 1. wałka • Твердость 1-ого вала		90 Sh
Weight • Gewicht • Váha stroje • Masa • Масса		620 kg
Min. length of mat. • Min. Länge Matr. • Min. délka materiálu • Minimalna długość użytkowa • Мин. длина материала		350 mm
Noise level with technology • Geräuschpegel mit Tech. • Hluk na pracovním místě • Poziom hałasu • Шум	LpAeq	84,4 dB
Total sizes • Abmessungen • Rozměry stroje • Rozmiar maszyny • Общ. размеры станка		1400 x 1100 x 1950 mm



Factory - Das Werk - Výrobní závod - Fabryka - Производство



Exhibition - Die Ausstellung - Veletrh - Targi - Выставка



Assemblage - Die Montage - Montáž - Montaż - Сборка

RWT s.r.o., Jiráskova 899/2
 516 01 Rychnov nad Kněžnou
 Czech republic
 e-mail: rwt@rwt.cz
<http://www.rwt.cz>



fax: +420 - 494 - 534 119
 tel.: +420 - 494 - 534 229
 +420 - 494 - 534 238
 +420 - 494 - 534 239