

minimax Is

Schleifmaschine



Alles "Made in Italy, by SCM"

*Vom Gußteil bis zur Endabnahme und
Qualitätskontrolle.*

Erleben Sie modernste Maschinenfertigung live vor Ort. Besuchen Sie unsere Produktionsstätten/Werke. SCM-Qualität zum Anfassen.





minimax

Eine Leidenschaft, die Professionalität erfordert.

minimax ist die professionelle Produktlinie für das Tischlereihandwerk und den Hobbyschreiner. Über 40 Jahre ein zuverlässiger Partner auf hohem Niveau.

Das Ziel von SCM ist es, den Kunden Technologien von hoher Qualität zuzusichern, die ihren Bedürfnissen entsprechen. Damit wird SCM zu dem wichtigsten Bezugspartner für jeden Bedarf.

minimax Is

Extrem Einfach und Langfristig zuverlässig.

Bandschleifmaschine und Schleifscheibe für Kanten und Oberflächen, extrem einfach und langfristig zuverlässig, für anspruchsvolle Handwerker und Handwerksbetriebe.

Schleifmaschine Is



		Is
Arbeitstischabmessungen	mm	2500 x 1100 / 3000 x 1100
Schleifbandbreite	mm	150
Bandumlaufgeschwindigkeit	m/sec	18
Vertikallauf des Arbeitstisches	mm	580
Tiefe des Schwanhalses	mm	820
Dreiphasenmotor (S1) ab	kW/Hz	3 (3,6) / 50 (60)
<i>Für die vollständigen technischen Daten siehe Seite 7</i>		

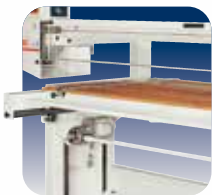

Struktur
Präzision ohne
Vibrationen

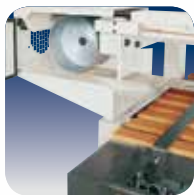

Riemenscheiben
Geschwindigkeit unter
Kontrolle



**Schleifband-
Spannvorrichtung**
Äußerst praktisch

Bandschleifmaschine und Schleifscheibe für Kanten und Oberflächen, extrem einfach und langfristig zuverlässig, für anspruchsvolle Handwerker und Handwerksbetriebe.

Is Arbeitsaggregate

Präzision ohne Vibrationen

Struktur.

Die besonders robuste Struktur gewährleistet hohe Stabilität und Präzision ohne Vibrationen. Das perfekte Vorschubsystem des Schlittens gewährleistet ein optimales Arbeitsergebnis. Alle Bedienungselemente befinden sich in Reichweite des Maschinenführers.



Geschwindigkeit unter Kontrolle

Riemenscheiben.

Die Riemenscheiben, mit 250 mm Durchmesser, ermöglichen die passende Bandumlaufgeschwindigkeit um Verstopfungen bei der Bearbeitung von holzhaltigen Hölzern zu vermeiden.



Äußerst praktisch

Schleifband-Spannvorrichtung.

Die Vorrichtung ist äußerst praktisch und erleichtert das Austauschen des Schleifbands.



Is Abmessungen und Technische Daten

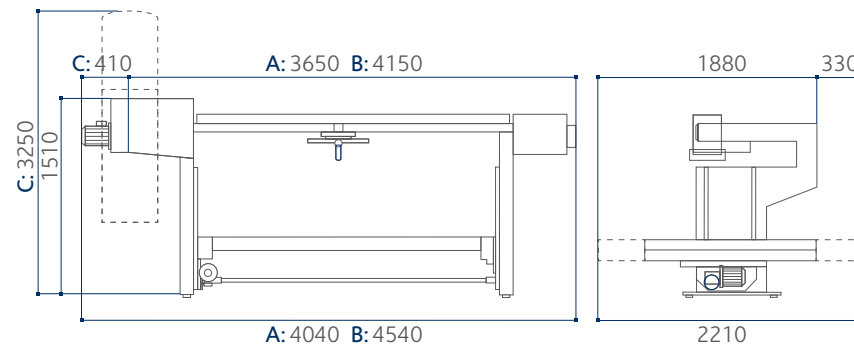

- A** ls 2500
- B** ls 3000
- C** mit Absaughaube und Absackfilter

		Is
Arbeitstischlänge	mm	2500 ÷ 3000
Arbeitstischbreite	mm	1100
Vertikallauf des Arbeitstisches	mm	580
Schleifbandbreite	mm	150
Schleifbandlänge	mm	7100
Bandumlaufgeschwindigkeit (CE)	m/sek	18
Absaugstutzen Durchmesser	mm	140
Ausladung Schwanenhals	mm	820
Rollendurchmesser	mm	250
Schleifschuh Abmessung	mm	150 x 360
Bandmotor mit Rechts-Linkslauf (S1)	kW/Hz	3 (3,6) / 50 (60)
Tischhubmotor (S1)	kW/Hz	0,3 (0,4) / 50 (60)

WE'LL GO THE EXTRA MILE FOR YOU



SERVICE AND MAINTENANCE



TRAINING SERVICE



SPARE PARTS



DIGITAL SERVICES

SCM BIETET EINE KOMPLETTE PALETTE AN **HOCH SPEZIALISIERTEN SERVICELEISTUNGEN** MIT DER QUALITÄT UND DER ZUVERLÄSSIGKEIT AN, DIE UNS SEIT 70 JAHREN IN DIESEM BEREICH AUSZEICHNEN.

Von der Installation und dem Produktionsstart bis zum Kundendienst und der Wartung. Von der Schulung bis zur Lieferung von speziellen Original-Ersatzteilen: **bei uns erhalten Sie maßgeschneiderte Lösungen für Ihre Anforderungen!**

KONTAKT

SCM SERVICE
via Emilia 77 - 47921 Rimini - Italy
tel. +39 0541 700100
scmservice@scmgroup.com
www.scmwood.com

SCM SPAREPARTS
Via Casale, 450 - 47826 - Villa Verucchio (RN) - Italy
tel. +39 0541 674111
spareparts@scmgroup.com
www.scmwood.com

My Scm



KUNDENDIENST UND WARTUNG

- Remote-Support per Telefon
- Wartungsvertrag
- Garantieverlängerung



TRAINING

- Kurse für Maschinenbediener
- Kurse Software und Programmierung
- Schulung für den Produktionsstart



ERSATZTEILE

- Liste empfohlene Ersatzteile
- E-Shop
- Interaktive Ersatzteilkataloge
- Reparatur von elektronischen Bauteilen, Leimwannen und Elektrospondeln



DIGITALE SERVICES

- Maestro Connect - IoT-Plattform für eine konstante direkte Verbindung mit der Maschine
- Smartech - Kundendienst mit Augmented Reality
- Portal My Scm - Eröffnung von Kundendienst-Tickets und einheitlicher Zugriff auf die Apps und Instrumente des Service-Bereichs.

DIE ENTSCHEIDENSTEN HOLZBEARBEITUNGSTECHNOLOGIEN SIND BESTANDTEIL UNSERER DNA

SCM – EINE ENORME KOMPETENZ VEREINT ZU EINER EINZIGARTIGEN MARKE

Mit 70 Jahre Erfahrung ist SCM einer der unangefochtenen Marktführer im Bereich der Holzbearbeitungstechnologien und ein Innovationsmotor auf dem Feld der Holzbearbeitungsmaschinen und modernen Fertigungsanlagen mit einer weltweiten Präsenz und dem dichtesten Vertriebs- und Servicenetzwerk auf diesem Sektor.

70 Jahre Erfahrung

3 Hauptproduktionsstandorte in Italien

300.000 m² Produktionsfläche

20.000 Produzierte Maschinen pro Jahr

90% Exportanteil

20 Tochtergesellschaften

400 Vertretungen und Vertriebspartner

500 Servicetechniker

500 Eingetragene Patente

Unsere DNA ist geprägt von der Stärke und Sicherheit einer großen Firmengruppe. Die Marke SCM ist Teil der SCM-Group, dem führenden Hersteller industrieller Maschinen und Komponenten zur Verarbeitung einer enormen Bandbreite an Materialien.

SCM GROUP, EIN HOCHQUALIFIZIERTES TEAM AUF DEM AKTUELLESTEN WISSENSSTAND IN BEZUG AUF INDUSTRIELLE MASCHINEN UND KOMPONENTEN

INDUSTRIAL MACHINERY

Einzelmaschinen, integrierte Systeme und Dienstleistungen für die Verarbeitung einer großen Bandbreite von Materialien.



HOLZBEARBEITUNGSTECHNOLOGIE



TECHNOLOGIEN FÜR DIE VERARBEITUNG VON KOMPOSITMATERIALIEN, ALUMINIUM, KUNSTSTOFF, GLAS, STEIN, METALL

INDUSTRIAL COMPONENTS

Technische Bauteile für die Maschinen und Systeme der Gruppe, Drittparteien und die Maschinenbauindustrie.



SPINDELN UND TECHNISCHE BAUTEILE



SCHALTSCHRÄNKE



METALLVERARBEITUNG



GUSSEISEN



is more



Tochtergesellschaft von Scm Group

Hauptsitz:

via Emilia, 77
47921 Rimini, Italia
T. +39 0541 700111
F. +39 0541 700232

Verkaufsbüros:

via Casale, 450
47826 Villa Verucchio, Rimini, Italia
T. +39 0541 674111
F. +39 0541 674274
scm@scmgroup.com
www.scmwood.com

Scm Industria Spa

Professional Workshop Machinery

via Valdicella, 7
47892 Gualdicciolo,
Repubblica di San Marino
scm@scmgroup.com

Verkauf Italien:

T. +378 0549 876911
F. +378 0549 999604

Verkauf International:

T. +39 0541 674111
F. +39 0541 674274
www.scmwood.com

In diesem Katalog sind die Motorleistungen in S6 angegeben, wenn nicht anders angezeigt. In diesem Katalog sind die Maschinen mit Sonderzubehör dargestellt. Der Hersteller behält sich das Recht vor, alle Daten und Maße ohne Vorankündigung zu ändern, ohne dabei die durch EG-Bescheinigung notwendige Sicherheit zu beeinflussen.

rev.01
10/2022

Mic Studio





SCM GROUP SPA

via Casale 450 - 47826 Villa Verucchio, Rimini - Italy
tel. +39 0541 674111 - fax +39 0541 674274
scm@scmgroup.com
www.scmwood.com