

Standaarduitvoering van de Weinig vier of  
meerzijdige schaaftbanken met  
doorlopende aan- en afvoer

# unimat 14tN

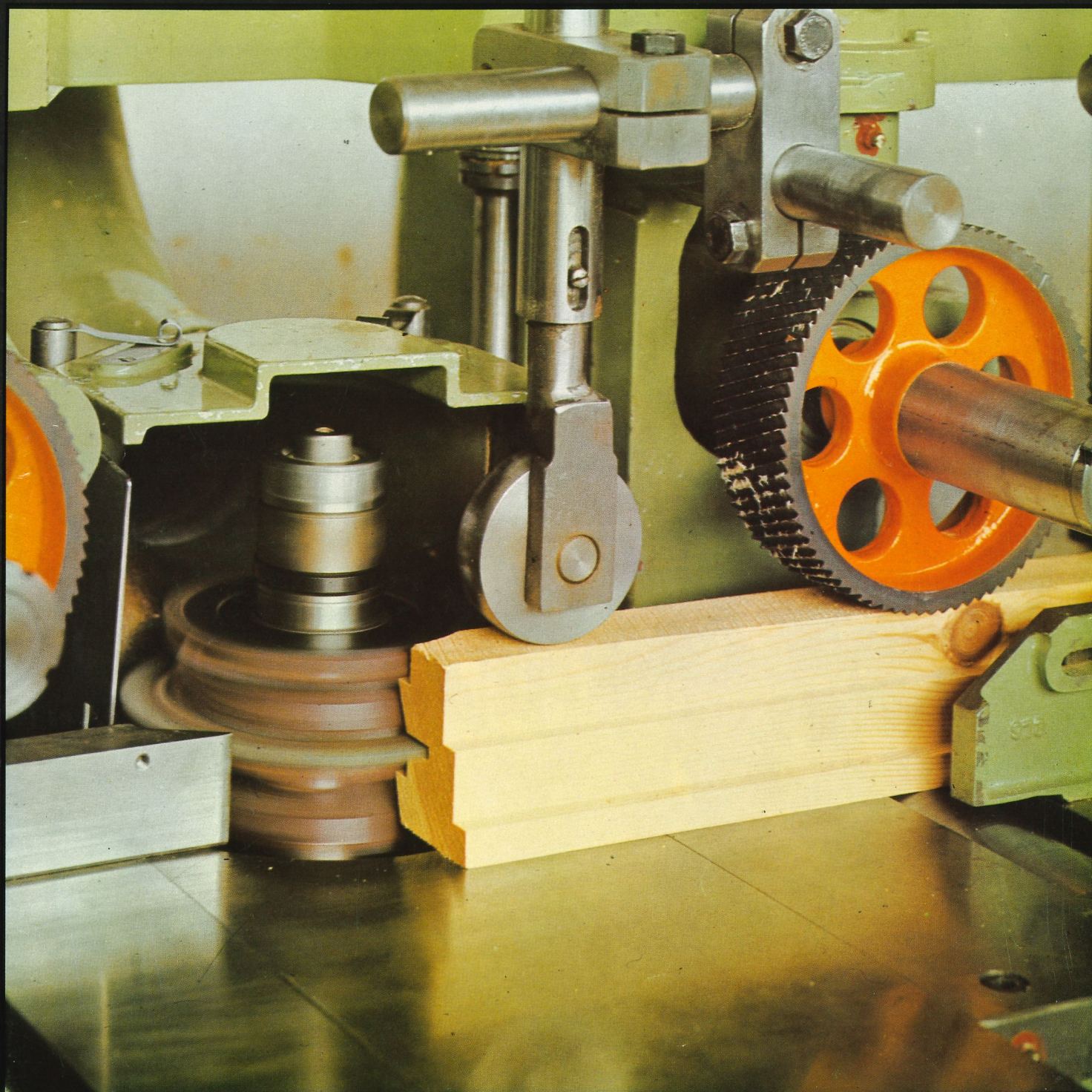

# UNIMAT 14N

## Standaarduitvoering van de Weinig vier of meerzijdige schaaftbanken met doorgaande aan- en afvoer

8 verschillende uitvoeringen van 4 tot 7 werkassen geven een oplossing voor Uw fabricage problemen

- doorgaande aan- en afvoer, trappeloos regelbaar d.m.v. handwiel en afleesbare aanvoersnelheid
- uitslag der transportwalsen 30 mm
- aandrijving der transportwalsen door een in oliebad lopende meervoudig gelagerde aandrijfas
- smalle vlakke bovenbouw, dus gemakkelijke verwisseling van gereedschappen bij alle assen. Uiterst korte omsteltijden
- hoog en laag verstelling van de afvoertafel
- centrale hoog en laag verstelling van de bovenbouw met aanvoer en drukgroep, d.m.v. electromotor via tastknop op meetliniaal instelbaar.
- aparte hoog en laag verstelling van de vandikteas tot op 1/10 mm nauwkeurig afleesbaar in te stellen (instelbaar naar snijcirkel)
- drukbalken en geleidingen gemakkelijk toegankelijk
- Vlaktafel en strijklinaal tot max. 10 mm spaanafname, door hefboom (klemhandgreep)
- Elke beitelas horizontaal en vertikaal tot op 1/10 mm nauwkeurig afleesbaar in te stellen. Motoren van der werkassen met relaisschakeling door middel van drukknop
- Uiterst korte afstand tussen de horizontale beitelassen belangrijk voor lijstwerk en ronde stokken
- Gummi - afvoerrollen in de hoogte onafhankelijk nauwkeurig instelbaar, t.o.v. de centraal-verstelling
- Linker geleider hoog en laag te verstellen

- Tegen meerprijs leverbaar:
1. Centrale hoog en laag verstelling van de vandikteas met de aanvoer
  2. Aandrijfvals voor de vlakas, hoog en laag verstelbaar
  3. Omkeerschakelaar voor de aanvoer
  4. Extra aangedreven aanvoerrol
  5. Universeel-as te gebruiken boven, onder, links vertikaal en schuin instelbaar.

# Bewerkingsmogelijkheden:

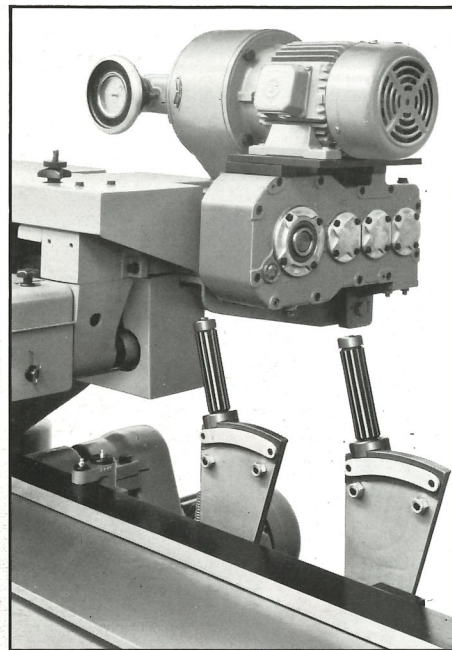
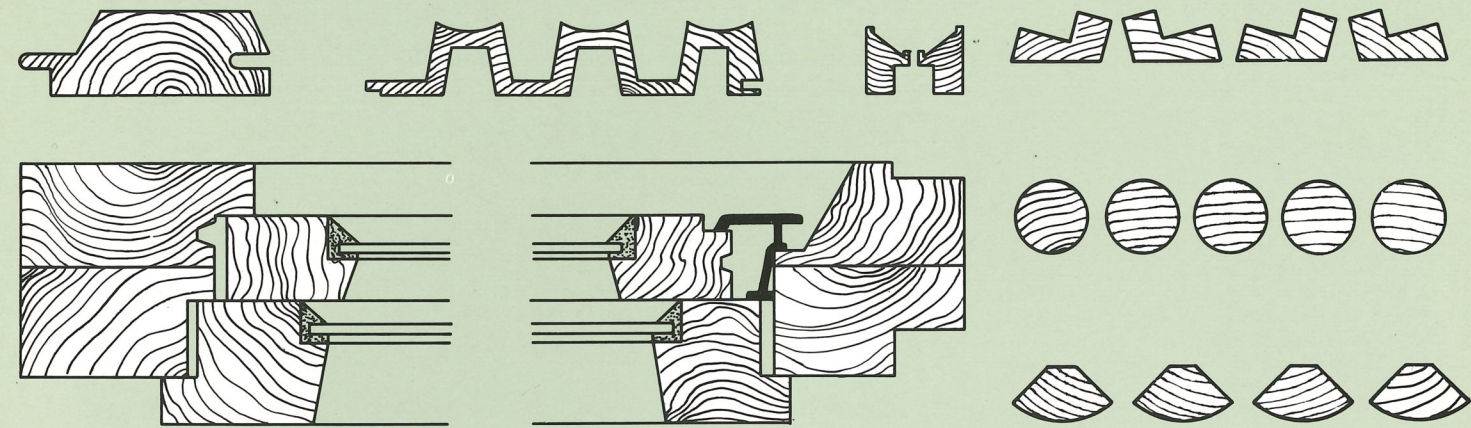

Aanvoermotor van de Unimat 14 N met aanvoerrollen (bescherming weggenomen)

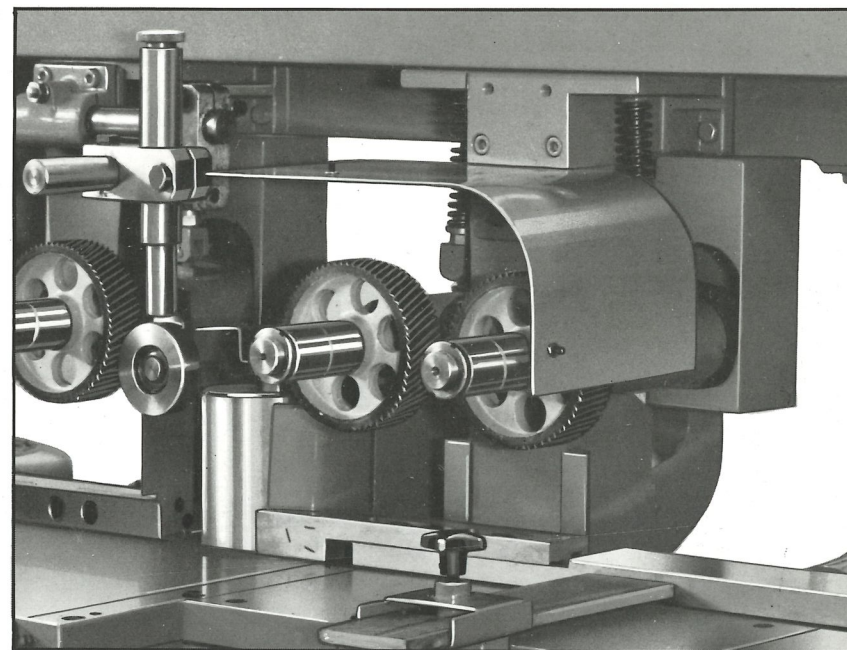

Vlak en strijkas, aanvoerrollen invoerzijde (bescherming weggenomen)

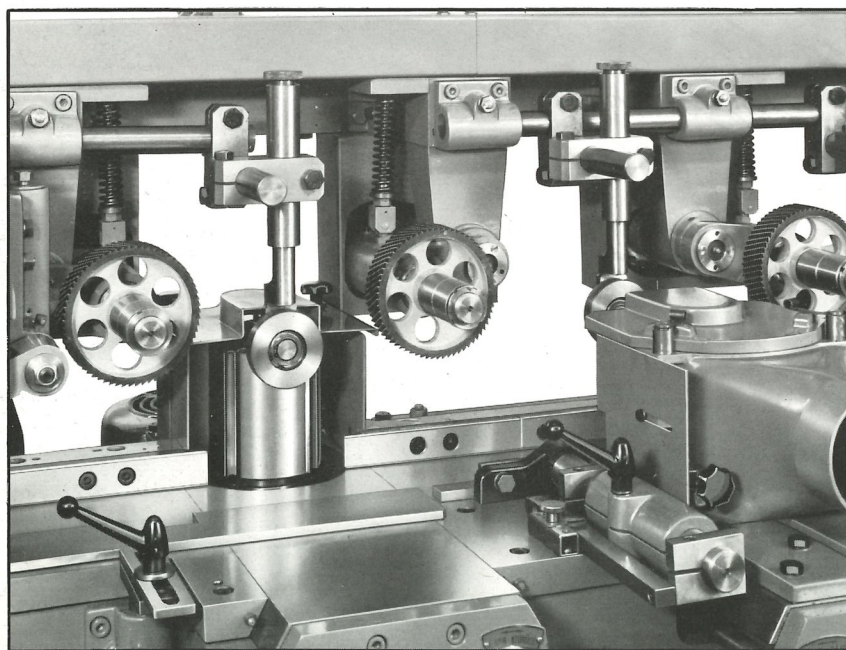

Linker en rechter vertikaal as

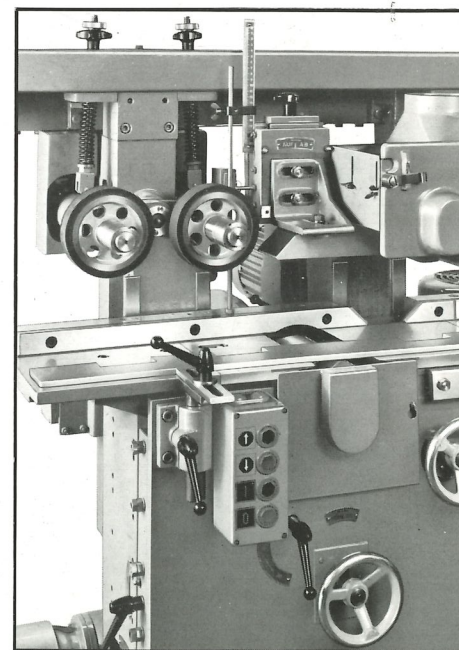

Boven en onder horizontaal as, afvoerrollen van rubber laag voorzien (hier met een extra rol)

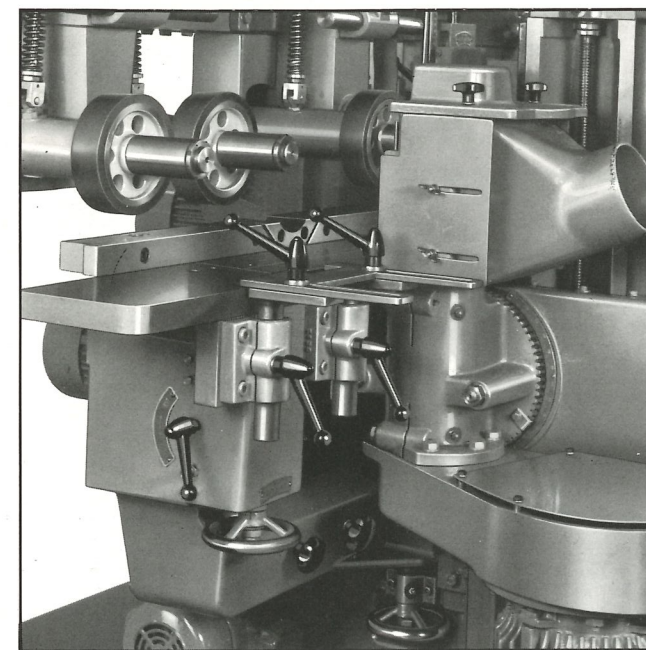

Universeel as vertikaal links

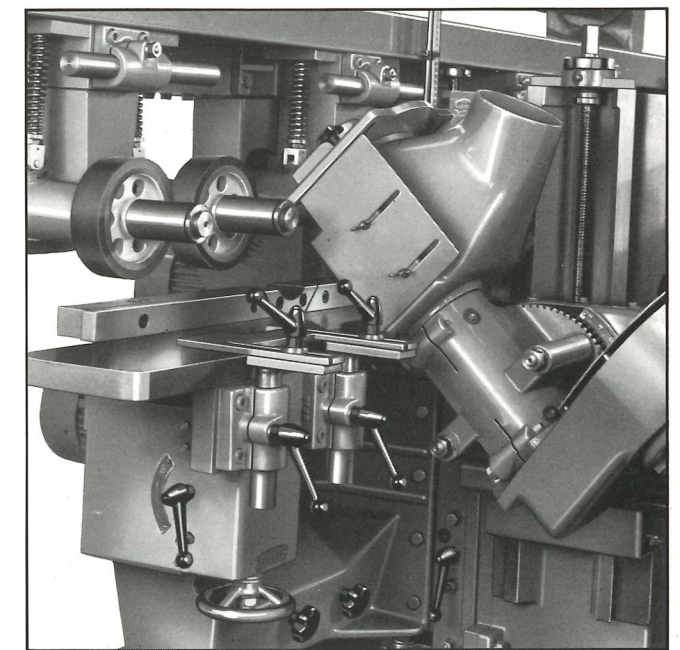

Hier de Universeel as in schuine stand

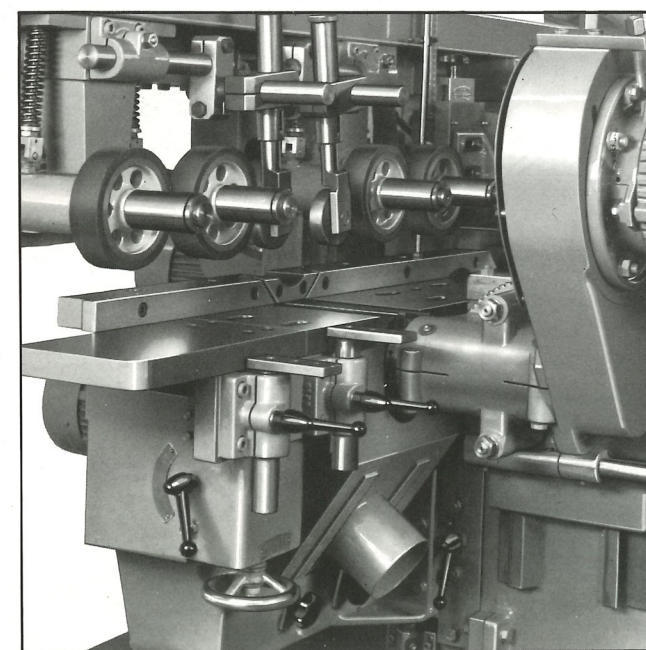

De Universeel as onder ...

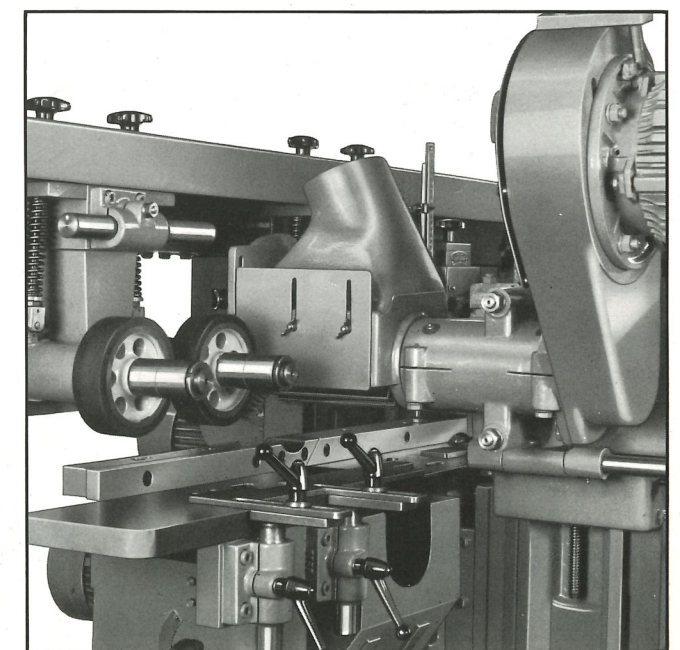

... en boven

De afbeeldingen tonen de Unimat 14 N met extra rollen

# Verklaring der nummers

(zie onderstaande afbeelding)

- 1. Vlakas
- 2. Strijkas

- 3. Linker verticale as
- 4. Rechter verticale as
- 5. Horizontale as boven
- 6. Horizontale as onder
- 7. Universeel as
- 8. Hoofdschakelaar
- 9. Schakelkast, Drukknopschakeling voor elke as. Aanvoer: aan - uit  
Tastknop voor aanvoer, terugloop  
Noodschakelaar voor gehele machine
- 10. Strijkliniaal
- 11. Verstelling van de strijklinaal
- 12. Vlaktafel
- 13. Verstelling der vlaktafel
- 14. Hoogte verstelling van de vlakas
- 15. Aanvoervariator (trappeloos regelbaar)
- 16. Handwiel voor verstelling van de aanvoer met afleesbare snelheid
- 17. Zijdelingse verstelling van de strijkas
- 18. Hoogte verstelling van de strijkas
- 19. Zijdelingse verstelling van de linker vertikaal as
- 20. Hoogte verstelling van de linker vertikaal as
- 21. Aanvoervalsen
- 22. Zijdelingse verstelling van de rechter vertikaal as
- 23. Hoogte verstelling van de rechter vertikaal as
- 24. Zijdelingse verstelling van de horizontaal as boven
- 25. Hoog en laag verstelling van de horizontaal as boven
- 26. Hoog en laag verstelling van de horizontaal as onder
- 27. Maatlat voor de dikte verstelling van de horizontaal as boven
- 28. Zijdelingse verstelling van de horizontaal as onder
- 29. Tastknop voor het inschakelen van de aanvoer, centrale noodschakelaar
- 30. Hoog en laag verstelling van de Universeel as
- 31. Zijdelingse verstelling van de Universeel as

# Technische gegevens

(wijzigingen voorbehouden)

Versterking van de motoren voor de werkassen en aanvoer mogelijk. Electriche installatie volgens VDE voorschriften. Relais-schakeling door middel van drukknoppen, centraal hoog en laag instelling beveiligd door eindschakelaars. Tastknop voor het instellen der machine. Alle motoren zijn thermisch beveiligd tegen overbelasting.

## Standaard uitvoering

werkbreedte	mm	140
werkhoogte	mm	120
vlakas	PK	4
strijkas	PK	4
beitelassen	PK	4
aanvoer	PK	3
toerental van de werkassen	o/min.	6000
Ø van de werkassen	mm	35
kleinste snijcirkel-Ø van de beitelassen	mm	90
grootste snijcirkel-Ø van de beitelassen	mm	180
snijcirkel-Ø van de vlakas	mm	125
snijcirkel-Ø van de strijkas	mm	90-180
doorgaande aanvoer, trappeloos regelbaar	m/min.	6-36
transportwalsen-Ø (gehard)	mm	140
transportwalsen-breedte	mm	50
verstelling vlaktafel en strijklinaal	mm	10
verstelling van de verticale gereedschappen in de tafel	mm	40
lengte vlaktafel	m	2

## Speciale uitvoering

versterking van de motor van de assen tot aanvoermotor	PK	15
breedte van de aanvoervalsen	PK	5,5
lengte van de vlaktafel	mm	30/20/15
	m	2,5

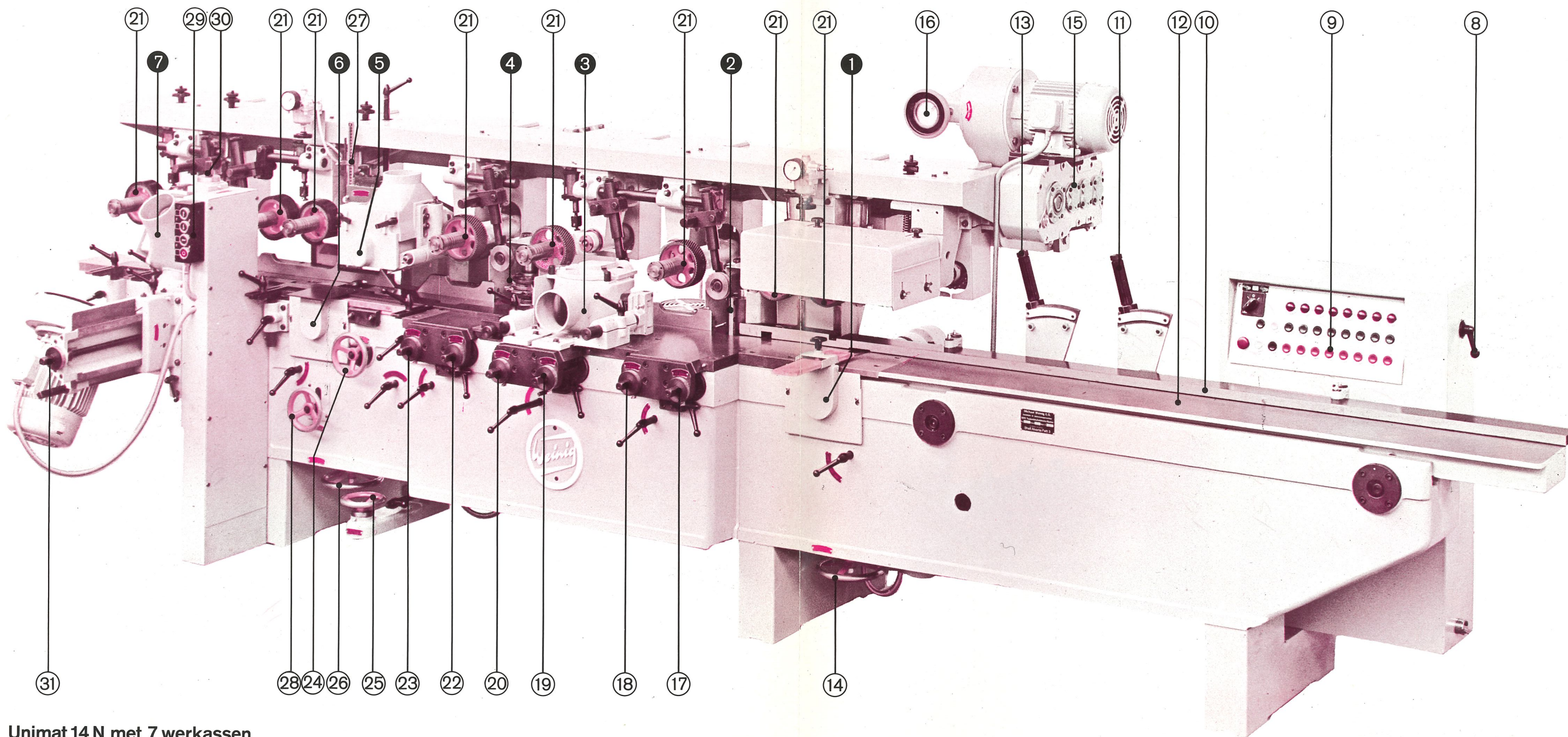



Unimat 14 N met 7 werkassen





## Michael Weinig KG

Speciaal fabriek voor  
houtbewerkingsmachines  
D-6972 Tauberbischofsheim  
West-Duitsland  
M-Weinig Strasse 1  
Telefoon 0 93 41 - 6 51  
Telex 06 - 89511

### Volgorde der werkassen

 Horizontaal onder  
 Vertikaal rechts

 vertikaal links  
 Horizontaal boven

 Horizontaal boven en onder  
 Vertikaal links en 90° zwenkbaar

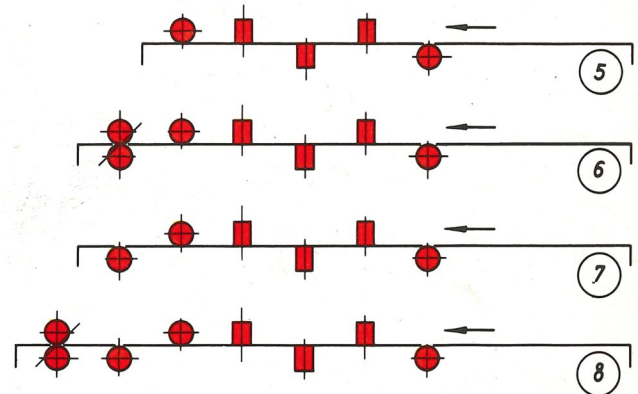
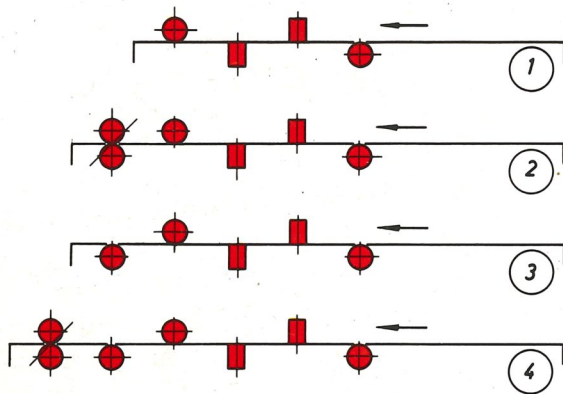

### Het programma van de WEINIG - 4 zijdige schaaftbanken met doorgaande aan- en afvoer

Unimat 14 N	Werkbreedte 140 mm, werkhoogte 120 mm, beitelblokken 150 resp. 130 mm, 4 tot 7 werkassen.
Unimat 17 N	Werkbreedte 170 mm, werkhoogte 120 mm, beitelblokken 180 resp. 130 mm, 4 tot 7 werkassen
Unimat 20	Werkbreedte 200 mm, werkhoogte 120 mm, beitelblokken 210 resp. 130 mm, aantal werkassen en volgorde naar wens, verticale assen op verzoek 45 graden zwenkbaar.
Unimat 22 N	Werkbreedte 220 mm, werkhoogte 120 mm, beitelblokken 230 resp. 130 mm, 4 tot 7 werkassen
Unimat 25	Werkbreedte 250 mm, werkhoogte 120 mm, beitelblokken 260 resp. 130 mm, aantal assen en volgorde naar wens, verticale assen 45 graden zwenkbaar

### Weinig-Profielfreesautomaten met normale aanvoer

140:	Werkbreedte 140 mm, werkhoogte 100 mm, gereedschapspanlengte 150 en 110 mm met 2 of 4 werkassen
S 220:	Werkbreedte 220 mm, werkhoogte 100 mm gereedschapspanlengte 150 mm en 110 mm aantal werkassen en volgorde naar wens ook als meerbladcirkelzaagmachine tegebruiken