



SC450
SC450-E



Q45
Q45-E



SCIES A FORMAT

SC450 et SC450-E / Q45 et Q45-E

PANEL SAWS / FORMATKREISSÄGE /
SIERRAS ESCUADRADORAS / FORMAATZAAG



Protection scie et aspiration conforme aux normes CE
Zaagbescherming en afzuiging conform CE norm



Tableau de commande
Bedienpaneel

Nous nous réservons le droit d'apporter toute modification que nous jugerons utile pour l'amélioration de nos machines.

We reserve the right of modification in order to further improve our machines.

Wir behalten uns das Recht vor, Änderungen vorzunehmen um unsere Maschinen unablässig zu verbessern.

Nos reservamos el derecho realizar modificaciones con objeto de perfeccionar continuamente nuestras máquinas.

Wij behouden ons het recht voor de nodige aanpassingen aan te brengen die we nodig achten ter verbetering van onze machines.

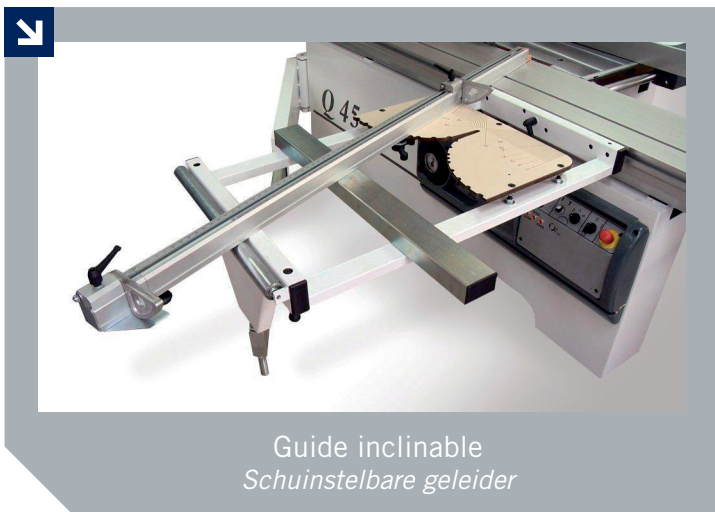

Guide inclinable
Schuinstelbare geleider



Encombrement

Overall dimensions Table of comparison
 Abmessungen Vergleichstabelle
 Dimensiones Comparativa
 Afmetingen Vergelijkingstabel

SC 450
Q 45

A	1450
B	1830
C	3800
D	3200
E	1900
F	320
G	1030
H	560
I	470
J	820
K	1120
L	600

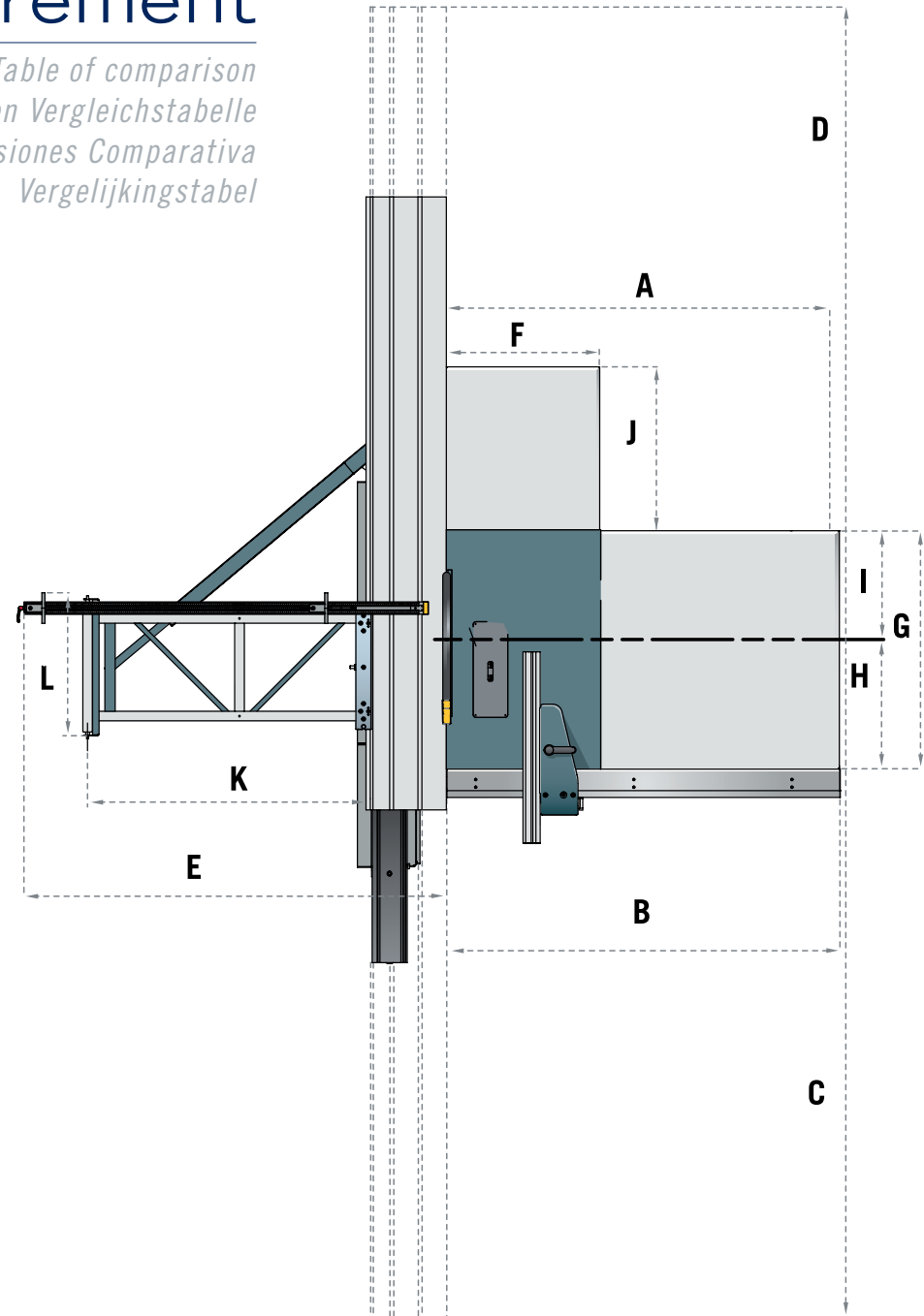

SC 450 E et Q 45 E

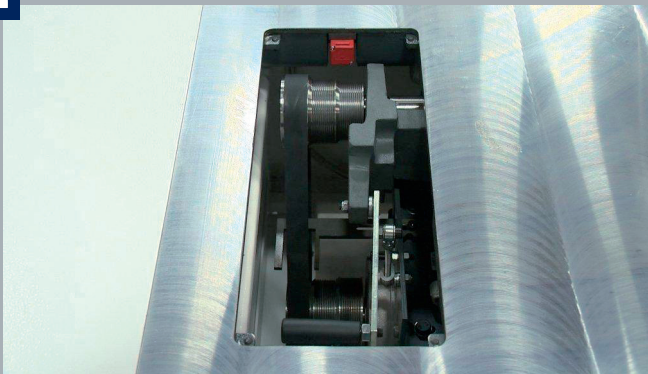

Entrainement et vitesses par courroies plates
 Aandrijving en snelheden via platte riemen

Descriptif technique *Table of comparison / Vergleichstabelle / Comparativa / Technische beschrijving*

CARACTÉRISTIQUES TECHNIQUES

Technical Data / Technische Daten / Datos técnicos

RÉGLAGE

Adjustment / Einstellung / Ajuste / Regeling

LAME (INCLINAISON)

Blade (gradient) / Blatt (Schrägstellung) / Hoja (inclinación) / Zaagblad (Schuinstelling)

LAME (DIAMÈTRE) - MONTE BAISSE

Blade (diameter)-Lifting & Lowering / Blatt (Durchmesser) Heben / Senken / Hoja (diámetro)-Subida & Bajada / Zaagblad (Diameter) Hoogteverstelling

GUIDE PARALLÈLE

Parallel guide / Parallelführung / Guía paralela / Parallele geleider

HAUTEUR DE COUPE (MAXI) - CAPACITÉ DE COUPE (MAXI)

Cutting height and capacity / Schnitthöhe und-Kapazität / Altura y capacidad de corte / Zaaghoogte

LAME (MOTEUR - VITESSE)

Blade (motor-speed) / Blatt (Motor-Drehzahl) / Hoja (motor-velocidad) / Zaagblad (Motor-Snelheid)

INCISEUR - RÉGLAGE

Scoring unit - adjustment / Vorritzaggregat-Einstellung / Incisor-ajuste / Voorritser-Regeling

CHARIOT ALUMINIUM - GUIDE TÉLESCOPIQUE

Aluminium carriage table-telescopic guide / Alu Laufwagen- Teleskopführung / Carro de aluminio-guía telescópica / Aluminium wagen-Telescopische geleider

PROTECTEUR - ASPIRATION - POIDS

Guard-Dust extraction-Weight / Schutz- Staubabsaugung-Gewicht / Protector-Aspiración-Peso / Bescherming-Afzuiging-Gewicht

Q45 - SC450

Monte et baisse de la lame Eléctrique / Inclinaison de la lame Manuel / Guide parallèle Manuel - Hoogteverstelling zaag elektrisch / Schuinstelling manueel / Parallele geleider manueel

0 - 45° (Manuel) - 0 - 45° (Manually) / 0 - 45° (Handbedient) / 0 - 45° (Manualmente) / 0 - 45° (Manueel)

MOTORISÉ

Powered / Motorisiert / Motorizada / Motorisch

Déplacement Manuel - 1300mm

1300 Manually / 1300 Handbedient / 1300 Manualmente / 1300 Manuele verplaatsing / 1300 Manuele verplaatsing

Lame Ø 450 à 90° - 155mm / Lame Ø 450 à 45° - 110mm / Zaag diam 450 à 90° - 155 mm / Zaag diam 450 à 45° - 110 mm

Lame Ø Maxi - 450mm / Vitesse 3000 / 3600 / 4200 tpm / Zaag diam maxi - 450 mm / Snelheid 3000 / 3600 / 4200 tpm

Oui - Manuel

Ja - Manueel

3200 mm

Potence - 950 kg / Zwenkarm - 950 kg

Q45 E - SC450 E

Monte et baisse de la lame Eléctrique / Inclinaison de la lame Manuel / Guide parallèle Numérique - Hoogteverstelling zaag elektrisch / Schuinstelling manueel / Parallele geleider manueel

0 - 45° (Numérique) - 0 - 45° (Digital) / 0 - 45° (Digital) / 0 - 45° (Digital) / 0 - 45° (Digitaal)

MOTORISÉ

Powered / Motorisiert / Motorizada / Motorisch

Déplacement Numérique - 1300mm

1300 Digitally / 1300 Digital / 1300 Digital / 1300 Numerische verplaatsing / 1300 Numerische verplaatsing

Lame Ø 450 à 90° - 155mm / Lame Ø 450 à 45° - 110mm / Zaag diam 450 à 90° - 155 mm / Zaag diam 450 à 45° - 110 mm

Lame Ø Maxi - 450mm / Vitesse 3000 / 3600 / 4200 tpm / Zaag diam maxi - 450 mm / Snelheid 3000 / 3600 / 4200 tpm

Oui - Manuel

Ja - Manueel

3200 mm

Potence - 1000 kg / Zwenkarm - 1000 kg

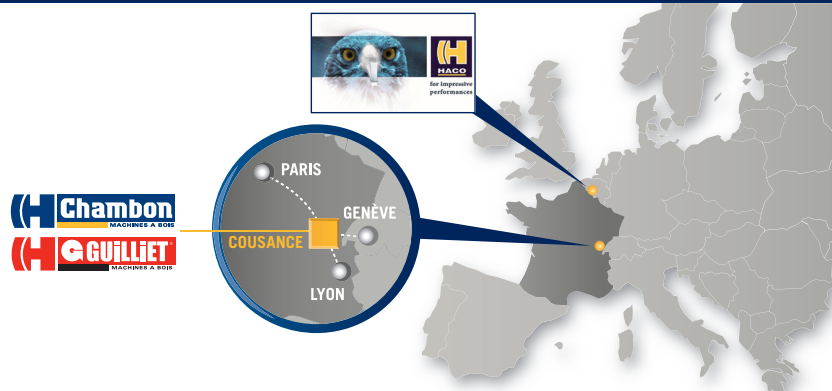

CHAMBON S.A.S / GUILLIET

15 rue d'Église
39190 Cousance
France

Tél. 0033 (0)3 84 48 95 80
Fax 0033 (0)3 84 85 97 75

Tél. Commercial : 0033 (0)3 84 48 97 99
Tél. Comptabilité : 0033 (0)3 84 48 95 80

info@woodworking-chambon.com
www.woodworking-chambon.com

HACO TRADING

Siège social : Oekensestraat 137
8800 Rumbek (Roeselare)
Belgique

Showroom:
Hoge schuurstraat 2
8850 Ardoie

T 051/74.64.54
F 051/74.69.87

E info@hacotrading.be

