

CENTROMAT REIHE

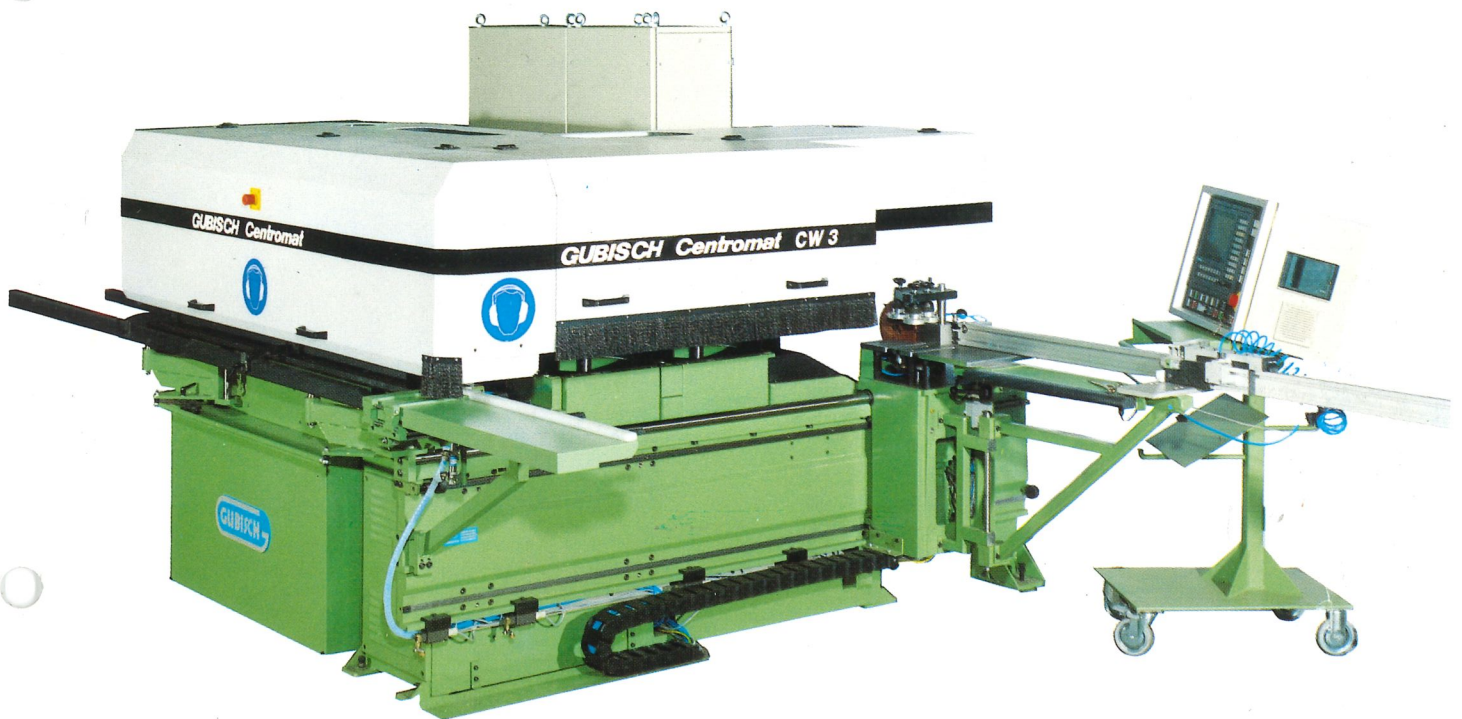

**FENSTERAUTOMATEN –
WINDOW MACHINING CENTRES**



CENTROMAT CW1

Fenster- und Türenautomat Window and Door Automat



**Ablängen
Zapfen
Profilieren
Umfälzen
Glasleistenaustrennung**

**Sizing
Tenoning
Profiling
Sash Moulding
Cutting Glass Bead**



- automatischer Konterholzwechsel
- Vorschub automatisch und manuell
- pneumatische Werkstückspannung
- Schwenkvorrichtung 60°
- Doppelpaket
- automatic chip breaker
- Feed automatically or manually
- pneum. workpiece clamping
- table swingable 60°
- Double package

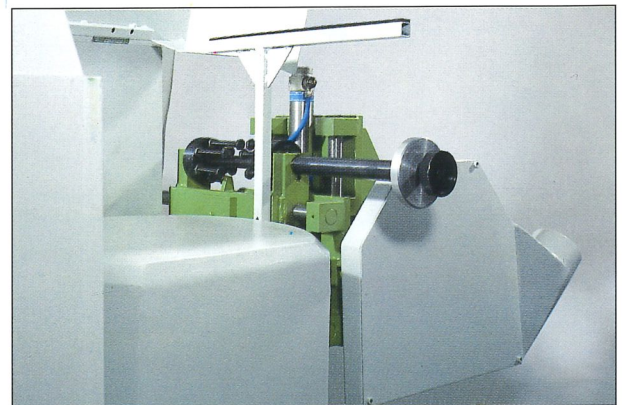

- Ablängsäge autom. von oben eintauchend
- pneumatische Horizontalverstellung
- Revolveranschlag für 12 Positionen
- Glass bead saw diving from above
- pneumatic horizontal adjustment
- Revolving unit for 12 positions

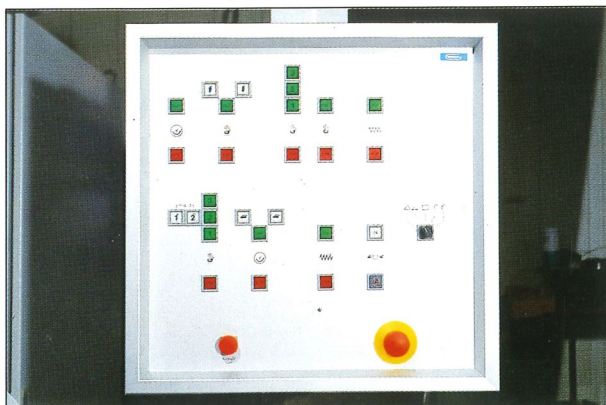

- Zentrales Bedientableau mit integrierter Teilautomatik für Schlitz- und Profilfräseinheit
- separates Bedientableau incl. 4-Schrittsteuerung für Umfälbetrieb
- automatische Winkelübergabe
- Central operating panel with integrated automatic for tenoning and profile unit
- separate cycle operation for sash mouldings
- automatic angle transfer

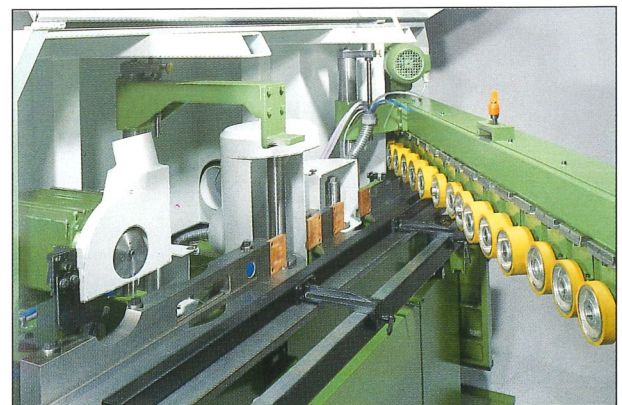

- kettenloser Vorschub
- Gleichlauf-Eintauchaggregat (Umfälzen)
- Fräsaggregat für 3 Werkzeugsätze
- Nutfräsaggregat
- Glasleistensägeaggregat
- automatisch getaktetes Stützlineal für Glasleistenaustrennung
- chainless feed
- clockwise-diving unit (sash moulding)
- profiler for 3 sets of tools
- glass bead unit
- automatically cycled guiding fence for glass beads

GUBISCH

CENTROMAT CW2



- Bedienungs- und servicefreundlich
- Leichte und bequeme Zugänglichkeit an alle Aggregate

- Operation and service friendly
- Easy access to all working aggregates

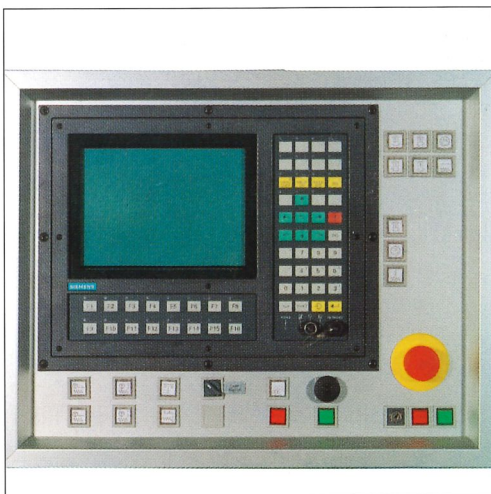

SPS-Zentralsteuerung:
Elektronische frei programmierbare Ablaufsteuerung für

- 60 Einzelprogramme
- 40 Kombiprogramme
- 1 Kombiprogramm, max. 8 Schritte (= Werkstücke) entspricht 1 einflügligem Fenster

Klartextanzeige über 2 Zeilen-Display
- Digitale Gradanzeige (Sonderzubehör)

SPS-Central Control:
Electronically, individually programmable cycle control for

- 60 individual programs
- 40 combination programs
- 1 combination program = 8 steps = 1 complete one-wing window

Text display with 2 lines
- Digital Degree Display (Optional)



- 3 Profilwellen mit je 300 mm Aufspannlänge für je 3 Satz Werkzeuglänge à 100 mm Klemmlänge
- Extrem kurzer Walzenabstand besonders für kurze Werkstücke

- 3 Profile spindles with 300 mm spindle length; each for 3 sets of tools for 100 mm clamping height
- Extremely short feed roll distance especially for short workpieces

GUBISCH

CENTROMAT CW3

Mit 2 Spindeln im Schlitzbereich
für 6 Werkzeugsätze

With 2 tenoning spindles
for 6 tool sets

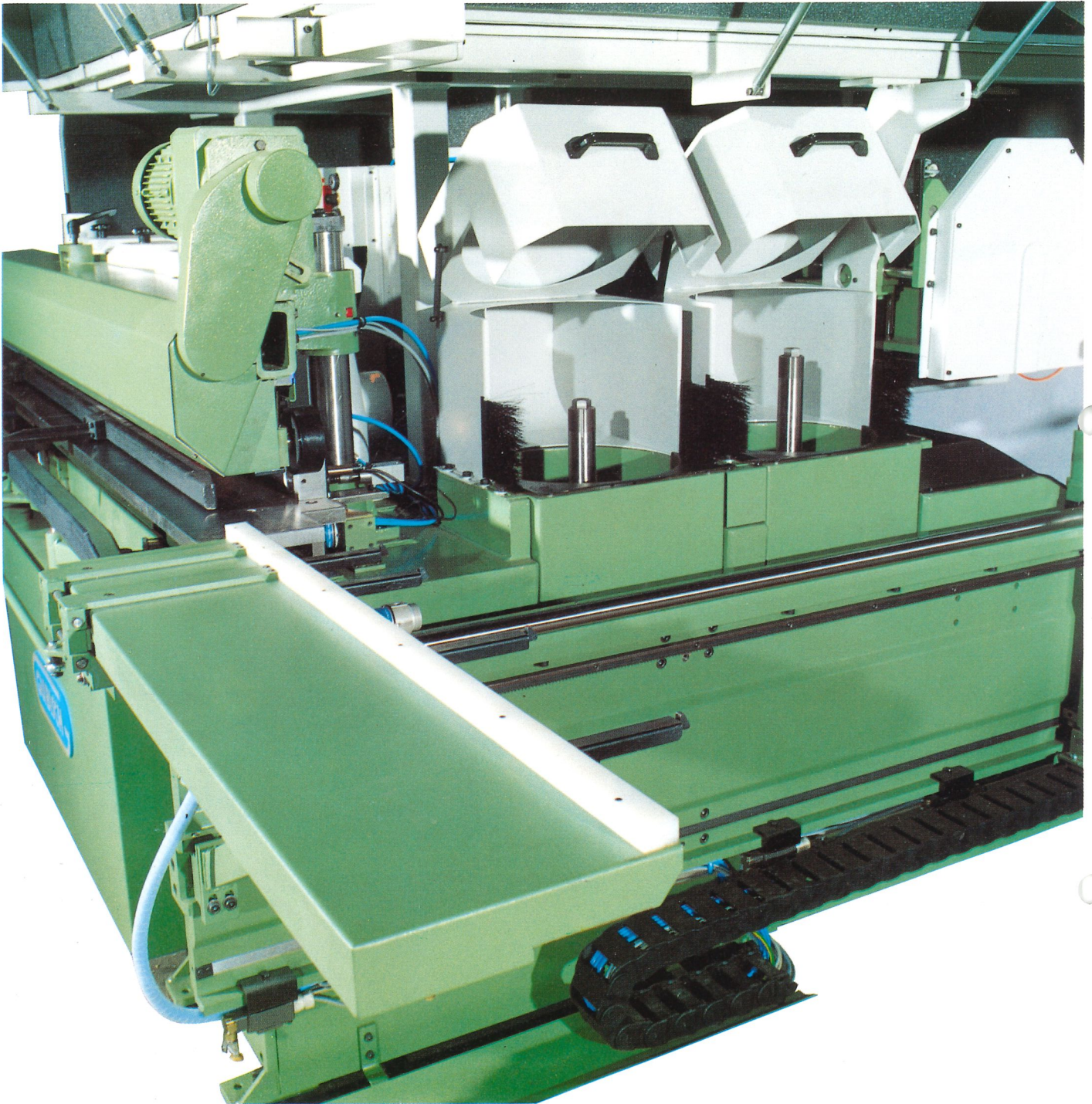

Im Schlitzbereich: 2 Spindeln, dadurch kein Werkzeugwechsel bei herkömmlichen IV - 68 Fenster.

Schnellere Taktzeiten erlauben rationelle Fertigung von bis zu 60 einflügeligen Fenster täglich.

Spindelhub elektronisch, für 3 Werkzeugsätze pro Spindel @ 80 mm Klemmlänge.

Doppelteilepaket mit automatischer Vereinzelung vor der Längsprofilierung als **Option**.

Ablängsäge: horizontal gegen Revolveranschlag verstellbar, als Option elektronisch.

The two spindle tenoning section eliminates the need for tool changes when producing IV - 68 type double glazed windows

Faster production cycles allow the economical manufacture of up to 60 single sash windows per day.

The rise and fall of 3 tool sets each with a height of 80 mm is electronically positioned.

Two-piece feeding attachment before profiling as an **option**.

The cut off saw is horizontally adjustable using turret stops, electronic positioning is available as an option

CW - SUPER - Systemtechnik

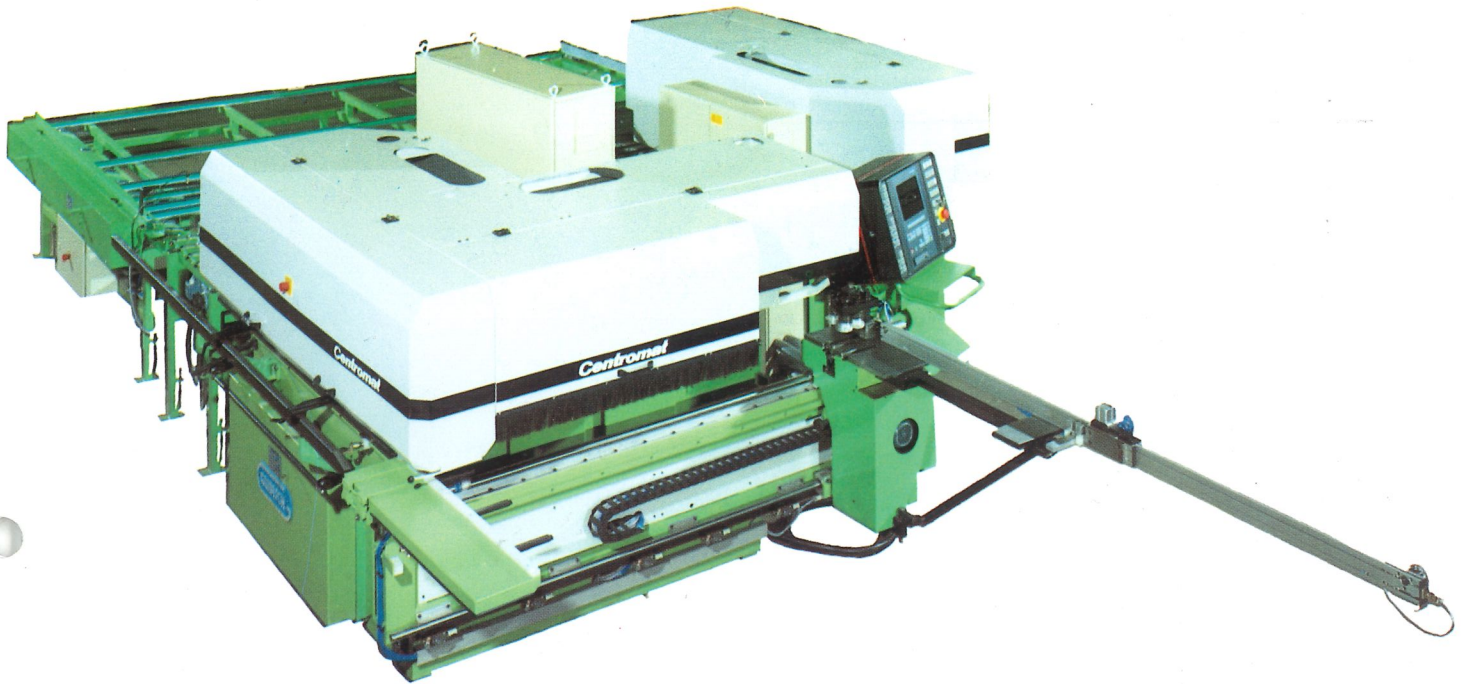

CENTROMAT CW 3, verbunden über ein integriertes Transportsystem mit einer **CF 2**, bieten insbesondere für den mittleren Betrieb besonders wirtschaftliche 1-Mann Fertigung.

The **CENTROMAT CW 3** is linked by an integrated conveyor to a **CF 2**. The one man operation offers an economic solution to medium sized manufacturers.

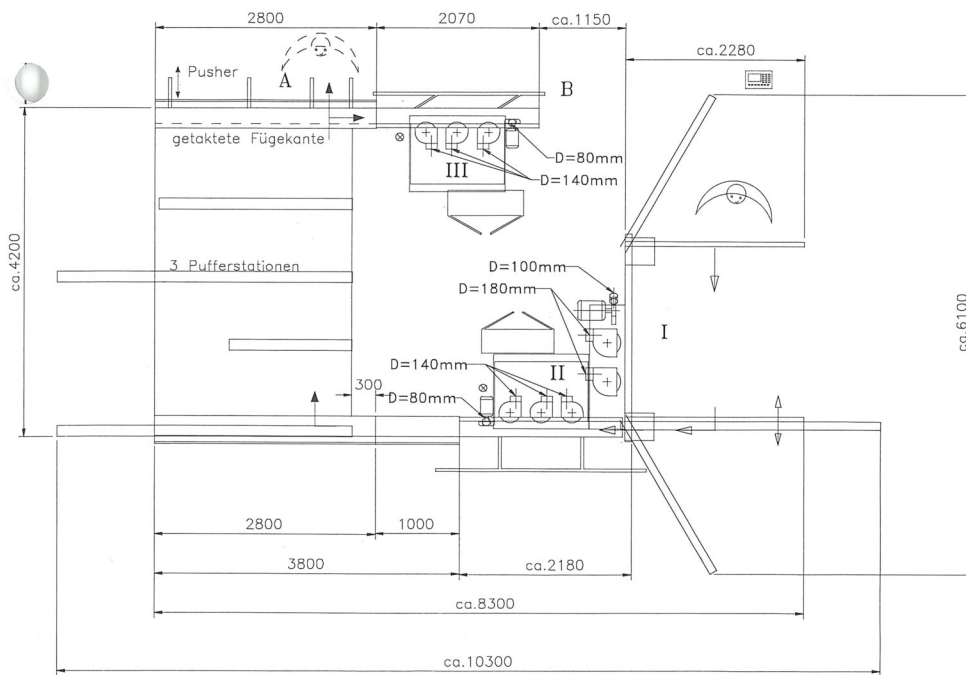

I Querbearbeitung
 II Längsbearbeitung und Umfälen
 III Längsbearbeitung

A: Abnahme Solo I + II
 B: Aufgabe und Abnahme I + II + III

- SPS - Zentralsteuerung
- frei programmierbare Ablaufsteuerung

Weitere Optionen:

- elektronischer Längenanschlag
- Doppelteilepaket
- Online - Verbundantrieb
- Nutaggregat
- Elektronische Winkelanzeige +/- 60°
- Richtlichtlaser zur Ablängsäge



CENTROMAT CZ1

Ablängen
Zapfen und Schlitzen

Sizing
Tenoning



- einfache Drucktastenbedienung - simple push-button control

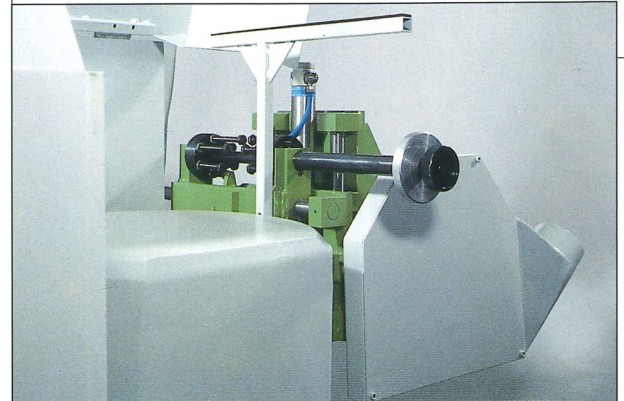

- Ablängsäge automatisch von oben eintauchend
- pneum. Horizontalverstellung
- Revolveranschlag für 12 Positionen
- sizing saw autom. diving from above
- pneum. horizontal adjustment
- Revolving unit for 12 positions



CENTROMAT CF1

Umfälzen Profilieren
Glasleistenaustrennung

Sash Moulding Profiling
Glass Bead Recovery

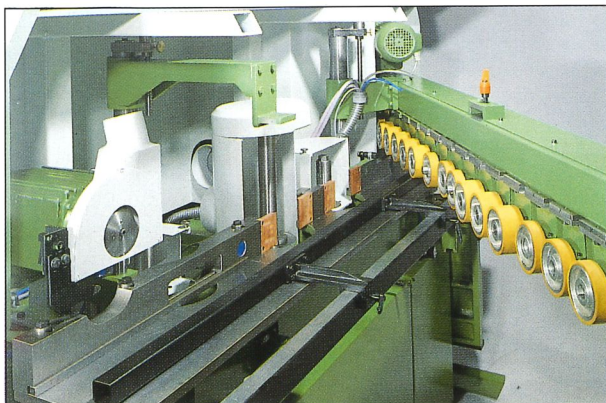

- kettenloser Vorschub
- Gleichlauf-Eintauchaggregat
- Fräsaggregat. Gegenlauf, für 3 Werkzeuge
- Nutfräsaggregat
- chainless feed
- clockwise diving automatic
- profile spindle counter-clockwise for 3 sets of tools
- groove cutter

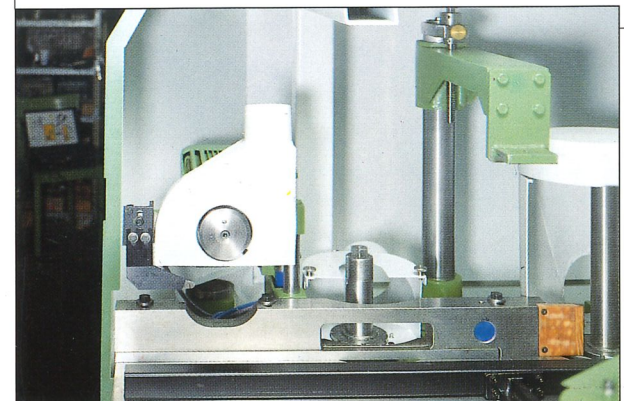

- Glasleistensägeaggregat
- automatisch getaktetes Stützlineal für Glasleistenaustrennung
- glass bead recovery
- automatically cycled support for glass bead removal



CENTROMAT CF2



CF mit 2 Funktionen

- **Umfälzen** von Fenster- und Türen mit automatischer Ablaufsteuerung ohne Werkzeugwechsel.
- **Längsprofilieren** mit abrufbereiten Werkzeugsätzen.
- **Option ① Nutaggregat, vertikal**
 - für - separate Beschlagnut, oder
 - für - Wassernasenfräsen, oder
 - für - Überschlagdichtung, etc.
- **Option ② Nutaggregat, horizontal**
 - für - Rolladennut, oder
 - für - Steinbankfalz, etc.
- **Option ③ Glasleistensägeaggregat** zum austrennen der Glasleiste.

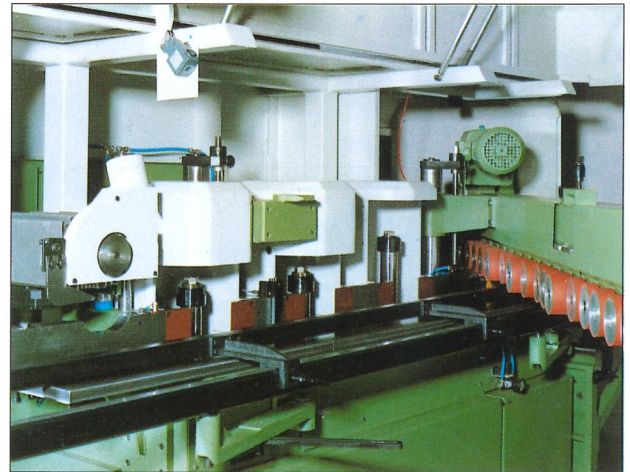

- 3 Profilwellen mit je 300 mm Aufspannlänge für je 3 Satz Werkzeuge à 100 mm Klemmlänge

- Extrem kurzer Walzenabstand besonders für kurze Werkstücke

- 3 Profile spindles with 300 mm spindle length; each for 3 sets of tools for 100 mm clamping height

- Extremely short feed roll distance especially for short workpieces

SPS - Steuerung

- Elektronisch frei programmierbare Funktionsabläufe
- 100 Kombinationsprogramme bis zu 10 Einzelprofilvarianten bzw. Bearbeitungsschritte

Sonderzubehör:

- Zusätzliches Beschlagnutaggregat
- Motorleistung 2,2 kW
- Spindeldurchmesser 40 mm
- Flugkreisdurchmesser 220 mm
- Klemmlänge 140 mm
- Absaugstutzendurchmesser 140 mm

SPS Control

- Electronically free programmable production cycle
- 100 combination programs up to 10 individual profile variations/working steps

Options:

- Additional Groove cutting unit
- Motor power 2,2 kW
- Spindle diameter 40 mm
- Cutting circle max. 220 mm
- Tool height 140 mm
- Ducting DIA. 140 mm

Technische Daten Technical Data	CZ	CF 1	CF 2	CW 1	CW 2	CW 3	Flugkreis Ø in mm
Ablängsägeaggregat Sizing Saw	3,0 kW	❖	❖	3,0 kW	3,0 kW	3,0 kW	350
1. Schlitzaggregat Tenoning Unit	9,2 kW	❖	❖	9,2 kW	9,2 kW	9,2 kW	320
2. Schlitzaggregat Tenoning Unit	❖	❖	❖	❖	❖	9,2 kW	320
1. Fräsaggregat Profile Unit	❖	7,5 kW	9,2 kW	7,5 kW	9,2 kW	9,2 kW	112 -240
2. Fräsaggregat Profile Unit	❖	9,2 kW	9,2 kW	9,2 kW	9,2 kW	9,2 kW	112 -240
3. Fräsaggregat Profile Unit	❖	4,0 kW	9,2 kW	4,0 kW	9,2 kW	9,2 kW	112 -240
Glasleistensägeaggregat Glass bead saw unit	❖	❖	❖	3,0 kW	3,0 kW	3,0 kW	200
Vorschub/Schlitzbereich Feed / Tenoning range	❖	0,37 kW	0,37 kW	0,37 kW	0,37 kW	0,37 kW	❖
Vorschub/Profilibereich Feed / Profile range	0,75 kW	❖	❖	0,75 kW	0,75 kW	0,75 kW	❖

Ihr Fachhändler:
Your agent:



Maschinenfabrik Gubisch GmbH, Liebigstr. 5, Postfach 16 54, D-24906 Flensburg
Telefon 0461 / 9 97 30 - Telefax 0461 / 99 73 28

Maschinenfabrik Gubisch GmbH, Verkaufsbüro und Service-Center Süd, Kapellenweg 29, 73447 Oberkochen
Telefon 07364 / 4 11 26 - Telefax 07364 / 4 13 78