

# minimax ad 21

Manuelle Bohrmaschinen



# Alles "Made in Italy, by SCM"

*Vom Gußteil bis zur Endabnahme und  
Qualitätskontrolle.*

Erleben Sie modernste Maschinenfertigung live vor Ort. Besuchen Sie unsere Produktionsstätten/Werke. SCM-Qualität zum Anfassen.





## **minimax**

Eine Leidenschaft, die Professionalität erfordert.

minimax ist die professionelle Produktlinie für das Tischlereihandwerk und den Hobbyschreiner. Über 40 Jahre ein zuverlässiger Partner auf hohem Niveau.

Das Ziel von SCM ist es, den Kunden Technologien von hoher Qualität zuzusichern, die ihren Bedürfnissen entsprechen. Damit wird SCM zu dem wichtigsten Bezugspartner für jeden Bedarf.

## **minimax ad 21**

Für alle Bohransprüche.

Einkopf- Mehrfachbohrmaschine mit 21 Spindeln  
für anspruchsvolle Tischlerei- und Handwerksbetriebe.

# Bohrmaschine ad 21



		ad 21
Max. Plattenbreite unter dem Portal	mm	833
Arbeits-tischabmessungen	mm	905 x 372
Arbeits-tischhöhe	mm	900
Max. Werkzeugdurchmesser	mm	40
Min. – max. Plattenstärke	mm	10 ÷ 85
Drehzahl Bohrspindel	U/min	2800
<i>Für die vollständigen technischen Daten siehe Seite 7</i>		



**Bohrkopf**  
Perfektes Bohren



**Absaugsystem**  
Unglaublich stark



**Aggregat für  
Topfbandbohrungen**  
High-tech Zubehör

Einkopf- Mehrfachbohrmaschine mit 21 Spindeln für anspruchsvolle Tischlerei- und Handwerksbetriebe

# ad 21 Arbeitsaggregate



Präzises horizontales, vertikales und 45° Bohren.



## Perfektes bohren

### Bohrkopf.

Bohrkopf aus Aluminiumkonstruktion um die Schwingungen Versäumnis zu sicherstellen. Das Bohraggregate wird auf zwei geschliffenen Zylinderführungen geschoben, was die Stabilität und Präzision wahrt. Die Maschine ist mit einem mechanischen Revolver mit 5 Bohrtiefe ausgerüstet. Überraschende Sauberkeit! Das neue Absaugsystem ist unglaublich stark.

Die Bohrer sind bequem und im Handumdrehen ausgewechselt! Die Maschine ist dafür mit 21 Spindeln mit Schnellverschlüssen ausgestattet.

Die mechanische Messlehre gewährleistet die präzise und rasche Positionierung der seitlichen Anschläge.

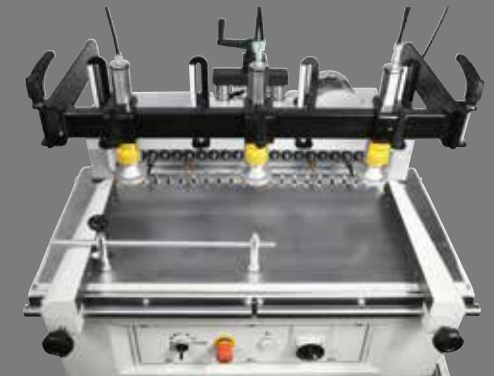

Sämtliche Steuerelemente – wie zum Beispiel der Schalter zur Neigungsverstellung des Bohrkopfes bis 45° - sind ergonomisch an der Vorderseite der Maschine angebracht. Dadurch kann man direkt von einer Bearbeitungsphase zur nächsten wechseln. Um auch großflächige Werkstücke, wie zum Beispiel solche, die für Schranktüren verwendet werden, tadellos durchbohren zu können, ist die Maschine mit einem 3000 mm langem Aluminiumschlag mit Millimeterskala und Profi-Klappanschlägen ausgestattet.



## High-tech Zubehör

### Aggregat für Topfbandbohrungen.

Damit die Maschine für noch mehr Bearbeitungen verwendet werden kann, können die Spindeln mit verschiedenen optional erhältlichen Bohrköpfen ausgestattet werden, mit denen Sie Scharnieraufnahmen herstellen können.



# ad 21 Abmessungen und technische Daten

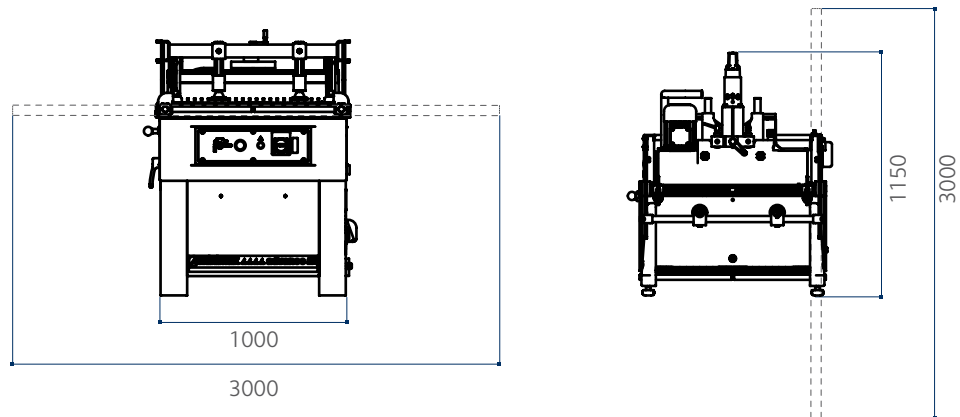

		ad 21
Arbeitstischabmessungen	mm	905 x 372
Arbeitstischhöhe	mm	900
Bohrspindel		21
Bohrspindelabstand	mm	32
Max. Werkzeugdurchmesser	mm	40
Max. Bohrensabstand	mm	640
Max. horizontale Bohrhöhe	mm	60
Drehzahl Bohrspindel	U/min	2800
Min./max. Plattenstärke	mm	10/85
Max. Plattenbreite unter dem Portal	mm	833
Max. Laufweg des Bohrkopfs	mm	70
Bohrkopfmotorleistung	kW	1,8
Arbeitsluftdruck der Pneumatikanlage	bar	6
Druckluftverbrauch	l/ Zyklus	3,5
Absaugstutzendurchmesser	mm	80

# EIN KUNDENDIENSTNETZ, DAS MIT 1000 TECHNIKERN UND 36.000 CODES ARBEITET, UM EINEN EINSATZBEREITEN, QUALIFIZIERTEN SERVICE ZU GEWÄHRLEISTEN.

HOCHQUALIFIZIERTE TECHNIKER, EINE EFFIZIENTE VERWALTUNG UND 6 ERSATZTEILEZENTREN WELTWEIT – DIE SICHERHEIT EINER EFFIZIENTEN UNTERSTÜTZUNG IN IHRER NÄHE.

## SERVICE

Die SCM Group bietet einen Service, der über den Kauf einer Maschine hinaus geht, welcher eine langfristige Leistung für Ihr technologisches Produktionssystem garantiert und Ihrem Unternehmen einen Mehrwert sichert.

### EIN KOMPLETTES ANGEBOT DES AFTER-SALES SERVICES

- Installation und start-up der Maschinen, Zellen, Linien und Systeme
- kundenspezifische Trainingsprogramme
- Telefonsupport bei Maschinenstörungen um Zeit und Kosten einzusparen
- vorbeugende Programme zur Instandhaltung, die eine langfristige Leistung garantieren
- komplette Sanierung der Maschinen und Anlagen um einen Mehrwert der Investitionen zu erhalten.
- benutzerdefinierte Upgrades für Maschinen und Anlagen je nach Produktionsanforderungen

## ERSATZTEIL SERVICE

Zur SCM Group zählen 140 Ersatzteil-Spezialisten weltweit, welche alle Anfragen in kürzester Zeit bearbeiten.



### 36.000 ERSATZTEILE

In unserem Lager befinden sich Ersatzteile im Wert von 12 Millionen Euro, welche jede einzelne Maschine bedienen können.



### ERSATZTEIL GARANTIE

Wir geben eine Ersatzteil-Garantie in Höhe von bis zu 3,5 Millionen Euro, auch für "schwierige" Ersatzteile



### SOFORTIGE VERFÜGBARKEIT

Über 90% der Aufträge werden dank des riesigen Bestandes am selben Tag erledigt.



### 6 NIEDERLASSUNGEN WELTWEIT

Der Ersatzteil-Service kann auf weltweite Unterstützung zählen. (Rimini, Singapur, Shenzhen, Moskau, Atlanta, São Bento do Sul).



### 500 AUSLIEFERUNGEN TÄGLICH

 scmservice

 scmspareparts





# DIE ENTSCHEIDENSTEN HOLZBEARBEITUNGSTECHNOLOGIEN SIND BESTANDTEIL UNSERER DNA

## SCM – EINE ENORME KOMPETENZ VEREINT ZU EINER EINZIGARTIGEN MARKE

Mit über 65 Jahre Erfahrung ist **SCM einer der unangefochtenen Marktführer im Bereich der Holzbearbeitungstechnologien** und ein Innovationsmotor auf dem Feld der Holzbearbeitungsmaschinen und modernen Fertigungsanlagen mit einer weltweiten Präsenz und dem dichtesten Vertriebs- und Servicenetzwerk auf diesem Sektor.

65 Jahren

3 Hauptproduktionsstandorte in Italien

300.000 Qm Produktionsfläche

20.000 Produzierte Maschinen pro Jahr

90% Exportanteil

20 Tochtergesellschaften

400 Vertretungen und Vertriebspartner

500 Servicetechniker

500 Eingetragene Patente

Unsere DNA ist geprägt von der Stärke und Sicherheit einer großen Firmengruppe. Die Marke SCM ist Teil der SCM-Group, dem führenden Hersteller industrieller Maschinen und Komponenten zur Verarbeitung einer enormen Bandbreite an Materialien.

## SCM GROUP, EIN HOCHQUALIFIZIERTES TEAM AUF DEM AKTUELLSTEN WISSENSSTAND IN BEZUG AUF INDUSTRIELLE MASCHINEN UND KOMPONENTEN

### INDUSTRIAL MACHINERY

Einzelmaschinen, integrierte Systeme und Dienstleistungen für die Verarbeitung einer großen Bandbreite von Materialien.



HOLZBEARBEITUNGSTECHNOLOGIE



TECHNOLOGIEN FÜR DIE VERARBEITUNG  
VON KOMPOSITMATERIALIEN, ALUMINIUM,  
KUNSTSTOFF, GLAS, STEIN, METALL

### INDUSTRIAL COMPONENTS

Technische Bauteile für die Maschinen und Systeme der Gruppe, Drittparteien und die Maschinenbauindustrie.



SPINDELN UND TECHNISCHE  
BAUTEILE



SCHALTSCHRÄNKE



METALLVERARBEITUNG



GUSSEISEN



**Tochtergesellschaft von Scm Group**

**Hauptsitz:**

via Emilia, 77  
47921 Rimini, Italia  
T. +39 0541 700111  
F. +39 0541 700232

**Verkaufsbüros:**

via Casale, 450  
47826 Villa Verucchio, Rimini, Italia  
T. +39 0541 674111  
F. +39 0541 674274  
scm@scmgroup.com  
www.scmwood.com

**Scm Industria Spa**

**Professional Workshop Machinery**

via Valdicella, 7  
47892 Gualdicciolo,  
Repubblica di San Marino  
scm@scmgroup.com

**Verkauf Italien:**

T. +378 0549 876911  
F. +378 0549 999604

**Verkauf International:**

T. +39 0541 674111  
F. +39 0541 674274  
www.scmwood.com

In diesem Katalog sind die Motorleistungen in S6 angegeben, wenn nicht anders angezeigt. In diesem Katalog sind die Maschinen mit Sonderzubehör dargestellt. Der Hersteller behält sich das Recht vor, alle Daten und Maße ohne Vorankündigung zu ändern, ohne dabei die durch EG-Bescheinigung notwendige Sicherheit zu beeinflussen.

rev.00  
02/2020

Mic Studio





**SCM GROUP SPA**

via Casale 450 - 47826 Villa Verucchio, Rimini - Italy  
tel. +39 0541 674111 - fax +39 0541 674274  
[scm@scmgroup.com](mailto:scm@scmgroup.com)  
[www.scmwood.com](http://www.scmwood.com)