

VIET OPERA R

Lijadora robotizada

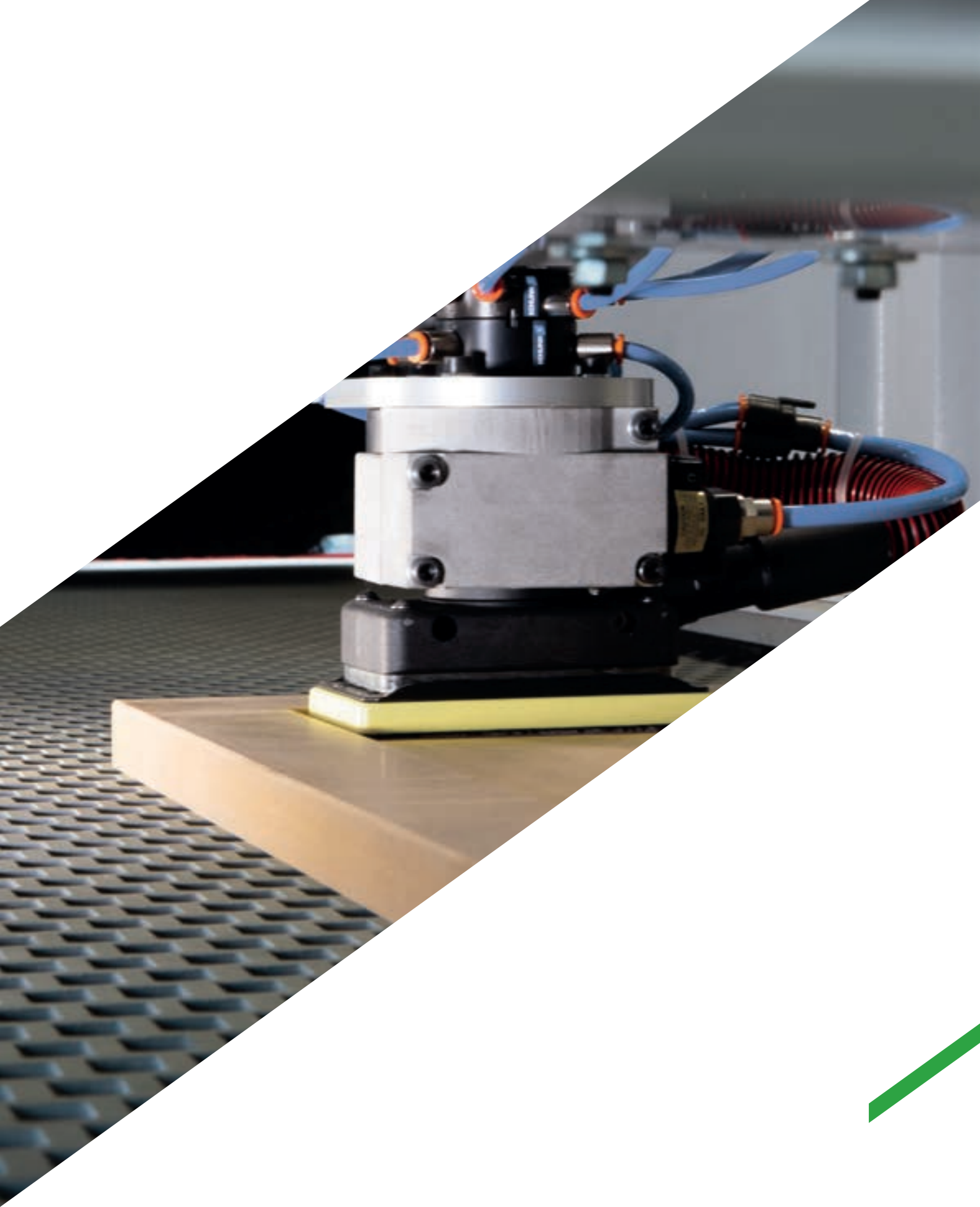

Cuando la
competitividad significa
crecimiento



Made **In** Biesse

El mercado exige

un cambio en los procesos de producción que permita **realizar mecanizados complejos** incluso en las producciones pequeñas o medianas y obtener así

máximas prestaciones con una inversión reducida.

Viet responde

con **soluciones tecnológicas** que garantizan la alta calidad de los productos manufacturados y la máxima flexibilidad de mecanizado. **Opera R** es una lijadora robotizada exclusiva que ofrece un nivel de mecanizabilidad, precisión y calidad sin igual respecto a las tecnologías del sector.

- ✓ **No impone límites de mecanización.**
- ✓ **Productos acabados de calidad y sin rayas.**
- ✓ **Precisión y constancia de mecanización.**

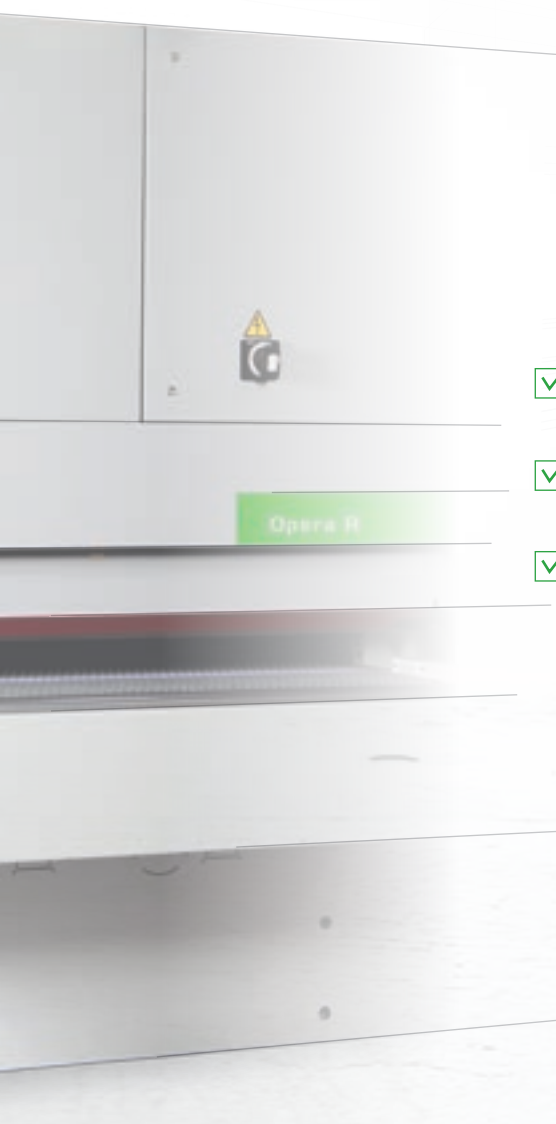

La habilidad manual automatizada



OPERA R
Lijadora robotizada



No impone límites de mecanización

Viet siempre ha dedicado un gran esfuerzo al desarrollo tecnológico para ofrecer a la mecanización automática la flexibilidad y la sensibilidad de las virtuosas y complejas operaciones manuales, eliminando la posibilidad del error humano.



El grupo robotizado de alta precisión soluciona los problemas concernientes a las rayas que pueden producirse trabajando la madera contra veteado. Puede alisar superficies a varios niveles y llegar a rincones de pequeño tamaño.



El nuevo sistema patentado denominado Control Force, situado dentro del grupo robotizado, permite dosificar de forma inteligente la aplicación del abrasivo en el tablero, reproduciendo en todos los sentidos lo que se desea efectuar manualmente pero con la precisión y la constancia de una mecánica industrial.

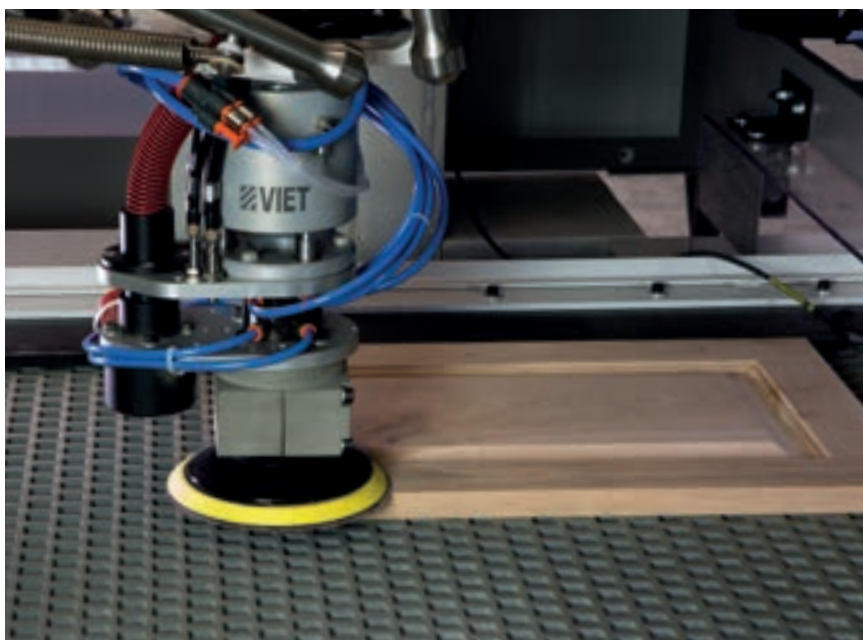

Libertad de mecanizar el tablero en cualquier dirección superando el límite de los grupos de contacto (de rodillo o tampón) que con la rotación de las cintas abrasivas pueden trabajar exclusivamente en una dirección sin seguir el veteado de la madera, determinando de esta forma rayas antiestéticas.

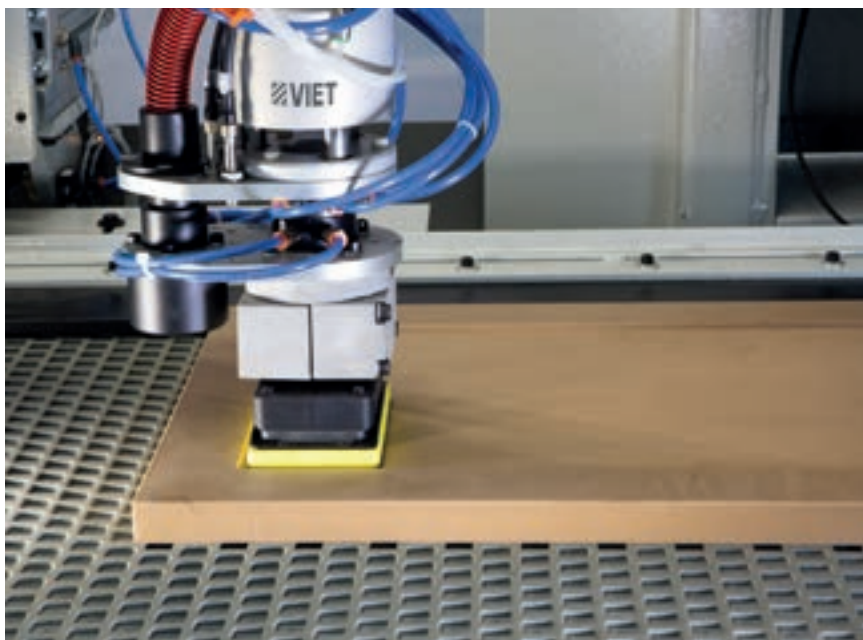

La nueva tecnología de Opera R permite mecanizar elementos a varios niveles, como el interior de los perfiles, la parte baja de la hoja de una ventana o puerta, etc.

La nueva lijadora puede trabajar el tablero en cualquier dirección siguiendo el sentido del veteado de la madera.

Máxima limpieza del tablero y del entorno de trabajo

Muchas soluciones que garantizan una mejor calidad de acabado, de los componentes de la máquina y del tablero mecanizado.



La estación de limpieza y reavivado de la herramienta abrasiva **Cleaning Box** garantiza una mayor duración del abrasivo sin necesidad de operaciones manuales.

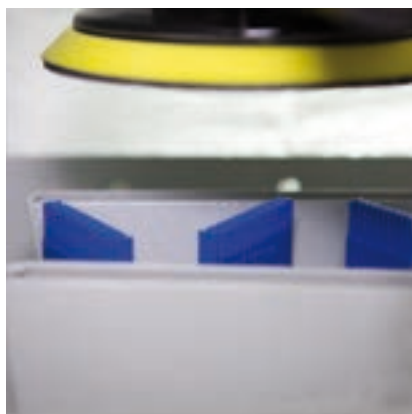

El sistema **Dust Free** aspira el polvo generado durante el mecanizado. Se trata de un dispositivo alojado en el grupo robotizado que mejora la calidad del acabado y el entorno de trabajo.

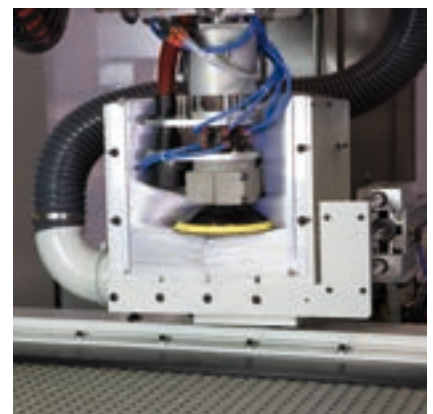
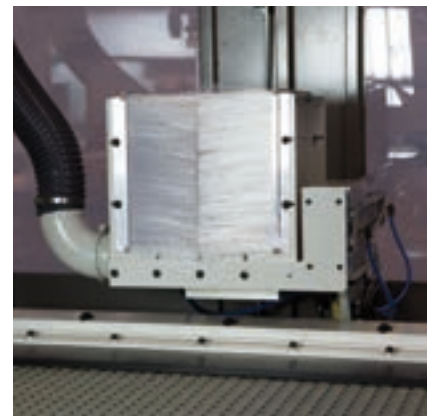

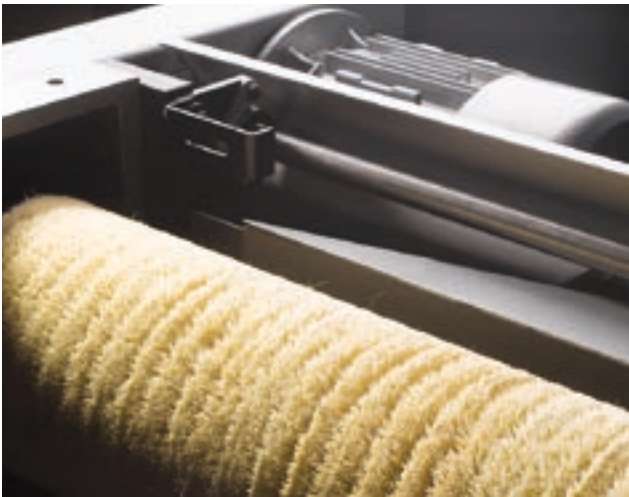

El **cepillo de limpieza del tablero** puede ir dotado de cerdas de varios materiales para limpiar profundamente los tableros mecanizados.

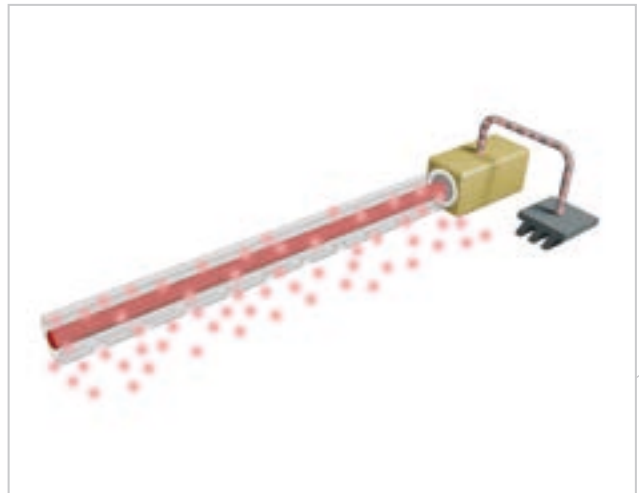

La **barra antiestática** elimina las cargas electrostáticas presentes en los tableros pintados.



El **soplador rotativo**, situado a la salida de la máquina, permite una perfecta limpieza de la superficie del panel al término del ciclo de alisado.

El **soplador lineal** se utiliza para completar la limpieza de los cantos del panel. Resulta ideal acoplado al soplador rotativo.

Tiempos de ciclo optimizados



Estación portaherramientas de 8 secciones para cambiar de forma rápida y automatizada la herramienta en tiempo enmascarado.

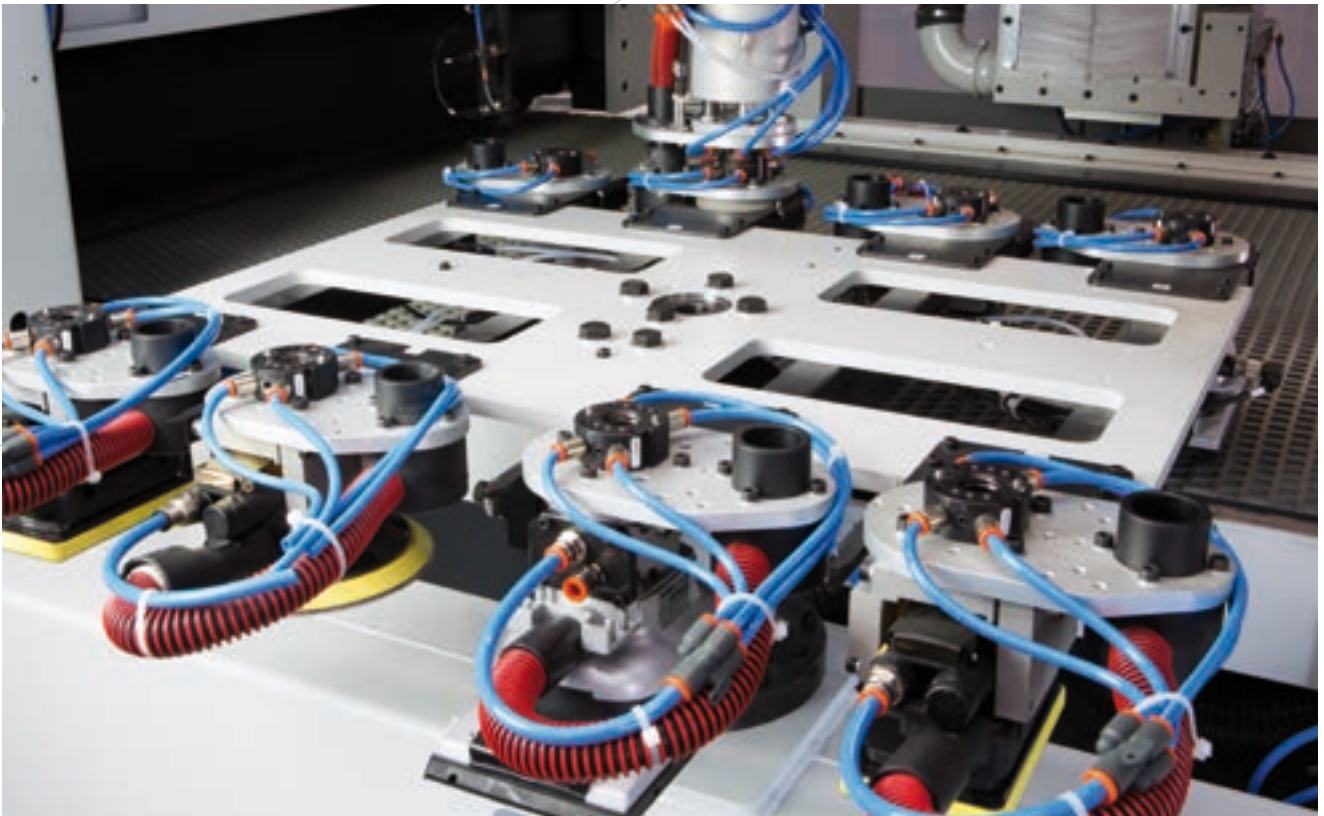

Sistema electrónico para monitorizar correctamente el posicionamiento de la herramienta y automatizar el proceso sin riesgo de error humano.

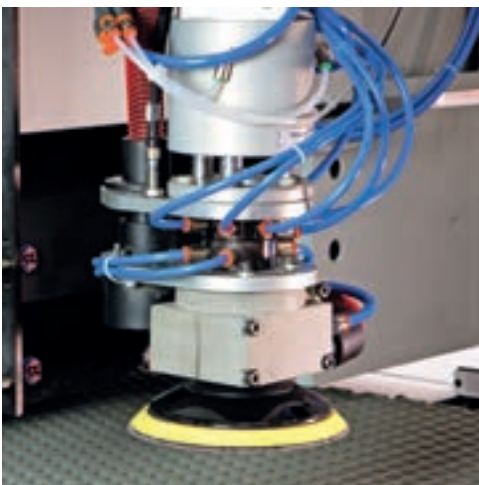

Integración perfecta en el flujo de información

Biese ofrece numerosas soluciones integradas en función de las necesidades específicas de producción, automatización y espacio disponible.



Alisado ecológico

Energía Saving System es la serie de dispositivos Viet que tienen por objeto optimizar los consumos de las máquinas. Se han concebido y diseñado para garantizar un alto nivel de eficiencia y optimización de la producción gracias a una succión eficaz debida al sistema de apertura automática de los colectores en función de los grupos que se están mecanizando; al sistema automático de parada de los motores y standby de la máquina después de un cierto tiempo de inutilización y al sistema de la mesa de efecto vacío mediante inverter, que optimiza el flujo de succión que fija la pieza, en función del tamaño del tablero que se está mecanizando.



ESS

VIET ENERGY SAVING SYSTEM

Viet siempre ha prestado una gran atención al ahorro energético, incluyendo en su gama de máquinas el sistema E.S.S que proporciona un ahorro de energía del 30% máx. en cuanto a consumo de electricidad y emisiones de CO₂. Combinación perfecta de la tecnología Biesse y del genio italiano.

La tecnología al servicio del usuario



La base posee un chasis bastidor de acero soldado. Los grandes espesores utilizados garantizan solidez y estabilidad en toda la estructura.

Opera R lleva una plancha fija de serie de acero antidesgaste de gran espesor que garantiza precisión y solidez en cualquier mecanizado.

La plancha, colocada a 900 mm del suelo, facilita la carga y descarga de los tableros.



El control electrónico IPC con pantalla táctil de 15" se ocupa de realizar la gestión de Opera R.

El control gobierna todos los parámetros de la máquina, la lista de herramientas y de los tipos de tablero, y gracias a su hardware ejecuta diferentes ciclos de mecanizado articulado con velocidad y fiabilidad.

Datos técnicos

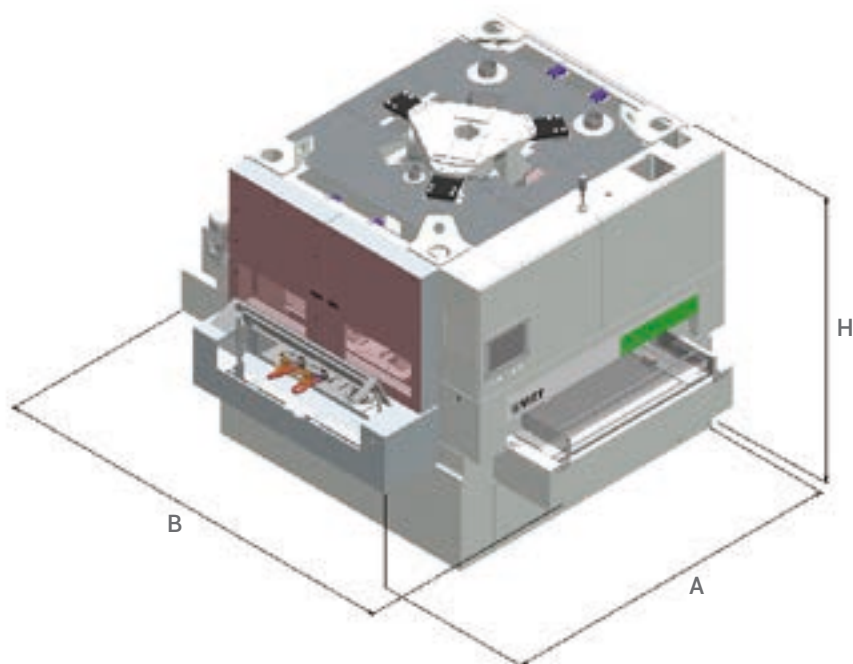

	OPERA R
A	2535 mm
B	3105 mm
H	2300 mm
Anchura útil de trabajo	760 mm
Espesor máx. mecanizable	60 mm
Velocidad de avance	2 - 10 m/min
Presión de trabajo	6 bar
Masa	3650 kg
Capacidad de carga del robot	12 kg
<p>Los datos técnicos y las ilustraciones no son vinculantes. Algunas imágenes pueden reproducir máquinas equipadas con accesorios opcionales. Biesse Spa se reserva el derecho de aportar cualquier modificación sin necesidad de previo aviso.</p>	

Nivel de presión sonora superficial ponderado A (L_{pfA}) en fase de mecanizado, en el puesto de trabajo del operario en la máquina con bombas de paletas L_{pfA}=76 dB(A) L_{wa}=95 dB(A) Nivel de presión sonora ponderado A (L_{pfA}) en el puesto de trabajo del operario y el nivel de potencia sonora (L_{wa}) en fase de mecanizado en la máquina con bombas de levas L_{wa}=76 dB(A) L_{wa}=95 dB(A). Incertidumbre de medida K 5 dB(A)

La medición se ha realizado en conformidad con la norma UNI EN 848-3:2007, UNI EN ISO 3746: 2009 (potencia sonora) y UNI EN ISO 11202: 2009 (presión sonora en el puesto de trabajo del operario) con el paso de los tableros. Los valores de ruido indicados son niveles de emisión y no representan necesariamente niveles operativos seguros. Aunque exista una relación entre los niveles de emisión y los niveles de exposición, los valores de emisión no se pueden utilizar como valores totalmente fiables para establecer si hace falta o no tomar medidas de precaución adicionales. Los factores que determinan el nivel de exposición al que está sometido el trabajador incluyen el tiempo de exposición, las características del local de trabajo, otras fuentes de polvo y ruido, etc., es decir el número de máquinas y de otros procesos adyacentes. En cualquier caso, esta información permitirá al usuario de la máquina poder evaluar mejor el peligro y el riesgo.

Service & Parts

Coordinación directa e inmediata entre las unidades Service y Parts para atender las solicitudes de intervención.
Soporte Key Customers con personal de Biesse dedicado en nuestra sede y/o en las instalaciones del cliente.

Biesse Service

- ✓ Instalación y puesta en marcha de máquinas e instalaciones.
- ✓ Training center para la formación de los técnicos de Field Biesse, filiales, distribuidores y directamente en la sede de los clientes.
- ✓ Revisiones, actualizaciones, reparaciones y mantenimiento.
- ✓ Localización y corrección de fallos y diagnóstico a distancia.
- ✓ Actualización del software.

500 / técnicos de Biesse Field en Italia y en el mundo.

50 / técnicos de Biesse en el servicio de teleasistencia.

550 / técnicos certificados en Distribuidores.

120 / cursos de formación multilingües cada año.

El Grupo Biesse promueve, cuida y desarrolla las relaciones directas y constructivas con el cliente para conocer sus necesidades, mejorar los productos y los servicios posventa a través de dos áreas dedicadas: Biesse Service y Biesse Parts.

Cuenta con una red global y un equipo sumamente especializado que le permite ofrecer en cualquier lugar del mundo un servicio de asistencia y recambios para las máquinas y los componentes in situ y en línea las 24 horas del día, los siete días de la semana.

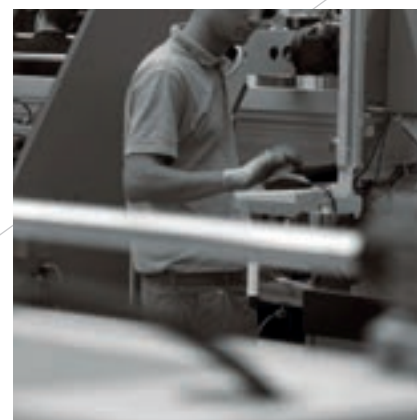

Biesse Parts

- ✓ Piezas de recambio originales de Biesse y kits de recambios personalizados según el modelo de máquina.
- ✓ Ayuda para la identificación del recambio.
- ✓ Oficinas de las compañías de transporte DHL, UPS y GLS ubicadas dentro del almacén de recambios de Biesse, que efectúan varias recogidas al día.
- ✓ Tiempos de envío optimizados gracias a su extensa red de distribución internacional con almacenes deslocalizados y automáticos.

87% / de pedidos con parada de máquina enviados en menos de 24 horas.

95% / de pedidos enviados antes de la fecha prometida.

100 / personal de recambios en Italia y en el mundo.

500 / pedidos gestionados al día.

Made **With** Biesse

Alisado y perfilado en una única solución.

Alpilegno, empresa de excelencia en la fabricación de marcos de puertas y ventanas de calidad y de elevadas prestaciones, en su fábrica de Val di Ledro (TN), efectúa primero el alisado y luego el perfilado. Loris Cellana, empresario de larga tradición en el sector, cuenta que analizó durante dos años proveedores de maquinarias e instalaciones que pudiesen garantizar un producto acabado de vanguardia: "Al final, elegí Biesse". La nueva línea de producción, está compuesta por una Uniwin, como elemento central, combinada con una moderna Rover C de cinco ejes, en la que fabrica puertas.

"Considero la Uniwin ya de por sí una buena máquina de perfilado, pero para mí eran igual de importantes tanto la interacción con los demás componentes de la línea, como la cepilladora, la lijadora o la prensa, como el flujo de material en-

tre las propias máquinas". Los elementos se cortan a medida y se depositan en un cargador mediante el programa de automatización Biesse que alimenta la cepilladora automática. Desde la cepilladora, las piezas se llevan mediante una cinta directamente a la entrada de la lijadora, la Viet 334 Bottom, también de Biesse. Desde esta, los elementos llegan al cargador de la Uniwin, desde el cual se toman y se mecanizan completamente. Se producen espesores de 72, 80, 92 y 104 mm en madera y madera-aluminio. Los almacenes contienen hasta 98 herramientas siempre preparadas. Estas últimas se pueden sustituir en tiempo real durante el funcionamiento de la máquina mediante un cambio de herramientas con cadena.

"La precisión del montaje permite evitar limpiar los restos de cola en el marco", explica Cellana: "por consiguiente, el

calibrado y el alisado de las superficies deben situarse uno tras otro, para poder pasar al prensado directamente después del perfilado". No se realiza, además, el clásico barnizado de las piezas individuales antes de la prensa. De hecho, Cellana barniza el marco completamente. La compacta línea de producción ocupa apenas 15x15 metros; las piezas siempre se desplazan hacia delante y hacia atrás desde la cepilladora hasta la perfiladora, dejando el espacio también para un pasillo de paso. "La solución de Biesse me gusta, es compacta, las máquinas son eficientes y, dado que provienen todas del mismo fabricante, resulta fácil aprender a usarlas", afirma Cellana, visiblemente satisfecho.

Fuente: revista austriaca Holzkurier/edición especial para la feria de Núremberg.



<http://www.alpilegno.com>



Biesse Group

In / 1 grupo industrial, 4 sectores de negocio y 8 plantas de producción.

How / 14 millones de euros al año en I+D y 200 patentes depositadas.

Where / 33 filiales y 300 agentes y revendedores seleccionados.

With / clientes en 120 países, fabricantes de muebles y diseño, carpintería, componentes para la construcción, el sector náutico y el sector aeroespacial.

We / 3000 empleados en todo el mundo.

Biesse Group es una multinacional líder en tecnología para el mecanizado de madera, cristal, piedra, plástico y metal.

Fundada en Pesaro, en 1969, por Giancarlo Selci, cotiza en bolsa en el segmento STAR desde junio de 2001.

 **BIESSEGROUP**

 **BIESSE**

 **INTERMAC**

 **DIAMUT**

MECHATRONICS

