

# VIET OPERA R

Levigatrice robotizzata

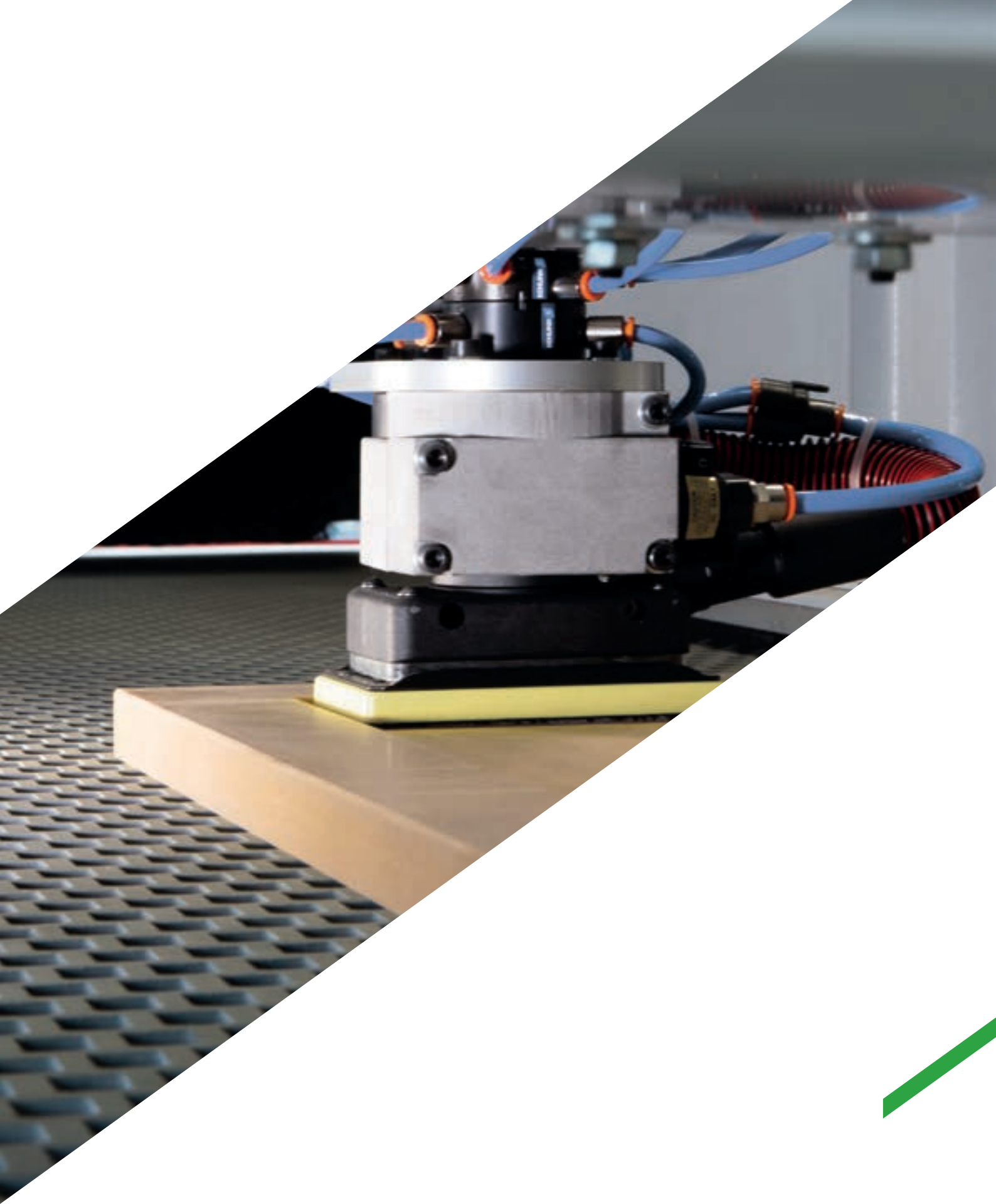

Quando competitività  
significa crescere



Made **In** Biesse

## Il mercato chiede

un cambiamento nei processi produttivi che consenta di poter **eseguire lavorazioni complesse** anche nelle piccole/medie produzioni ottenendo la **massima prestazione** e **con un investimento contenuto**.

## Viet risponde

con **soluzioni tecnologiche** che garantiscono un'elevata qualità dei manufatti e massima flessibilità di lavorazione. **Opera R** è la levigatrice robotizzata unica nel suo genere che offre livelli di lavorabilità, precisione e qualità mai raggiunti da nessuna tecnologia del settore.

- ✓ **Nessun limite di lavorazione.**
- ✓ **Prodotti finiti di qualità, senza graffi.**
- ✓ **Precisione e costanza di lavorazione.**

# L'abilità manuale automatizzata



**OPERA R**  
Levigatrice robotizzata



# Nessun limite di lavorazione

**Viet da sempre dedica grandi energie allo sviluppo tecnologico per offrire alla lavorazione automatica la flessibilità e la sensibilità delle virtuose e complesse operazioni manuali eliminando la possibilità dell'errore umano.**



Il gruppo robotizzato ad alta precisione risolve le problematiche relative ai graffi che si possono generare lavorando il legno in controvena. Può levigare superfici su più livelli e raggiungere angoli interni di dimensioni ridotte.



Il nuovo sistema brevettato chiamato Control Force, situato all'interno del gruppo robotizzato, permette di dosare in maniera intelligente l'impegno dell'abrasivo sul pannello, riproducendo di fatto quello che manualmente si desidera effettuare ma con la precisione e la costanza di una meccanica industriale.

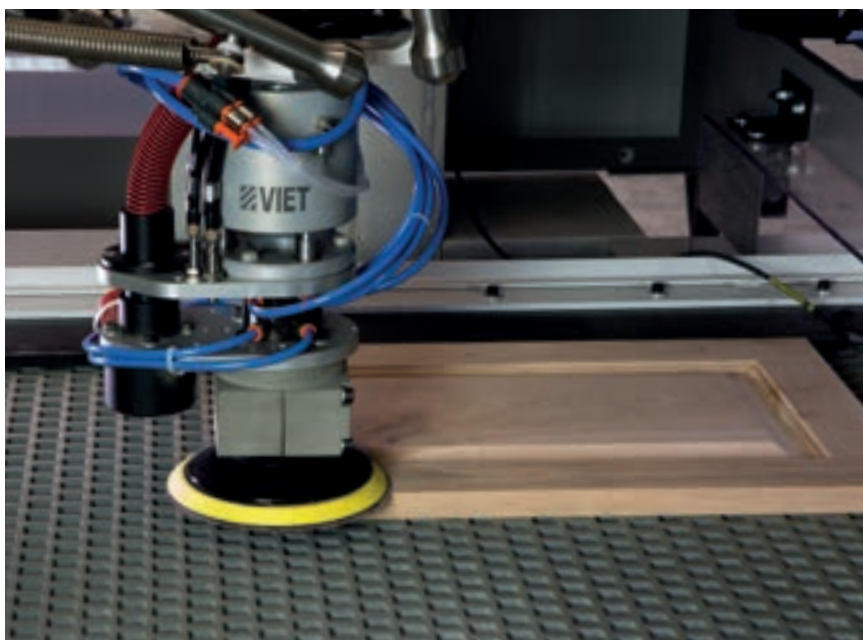

Libertà di lavorare il pannello in qualsiasi direzione superando il limite dei gruppi a contatto (a rullo o a tampone) che con la rotazione dei nastri abrasivi possono lavorare esclusivamente in una direzione senza assecondare la venatura del legno e determinando quindi antiestetici graffi.

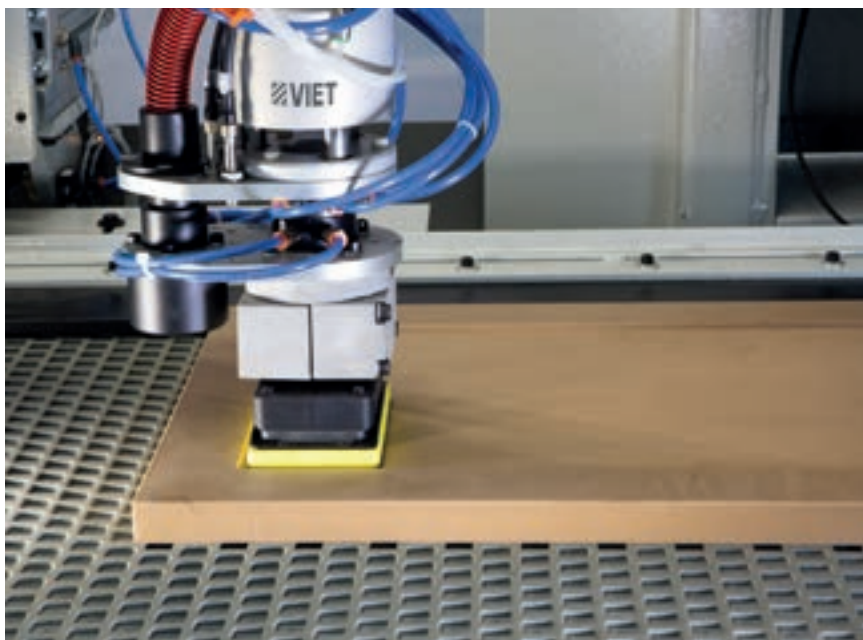

La nuova tecnologia di Opera R consente di lavorare elementi su differenti piani, come l'interno dei profili, il piano ribassato di un'anta ecc...

La nuova levigatrice può lavorare il pannello in qualsiasi direzione assecondando la venatura del legno.

# Massima pulizia del pannello e dell'ambiente di lavoro

Tante soluzioni che garantiscono una migliore qualità di finitura, dei componenti della macchina e del pannello lavorato.



La stazione di pulizia e rinvivatura dell'utensile abrasivo **Cleaning Box** garantisce una maggiore vita dell'abrasivo senza intervento manuale.

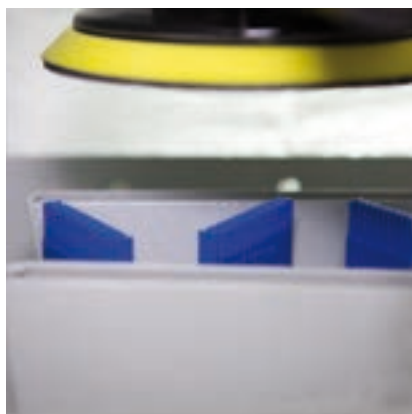

Il sistema **Dust Free** aspira le polveri durante la lavorazione. E' un dispositivo alloggiato sul gruppo robotizzato che migliora la qualità della finitura e l'ambiente di lavoro.

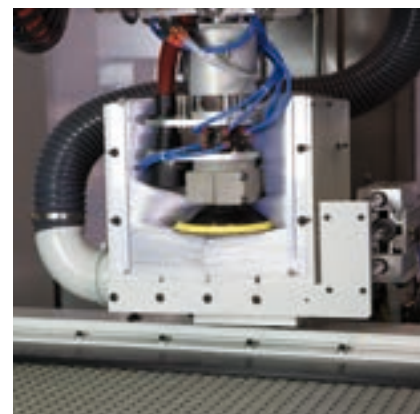
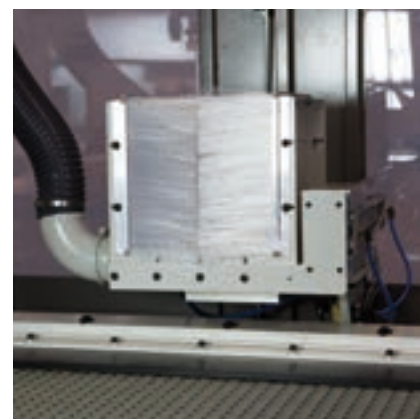



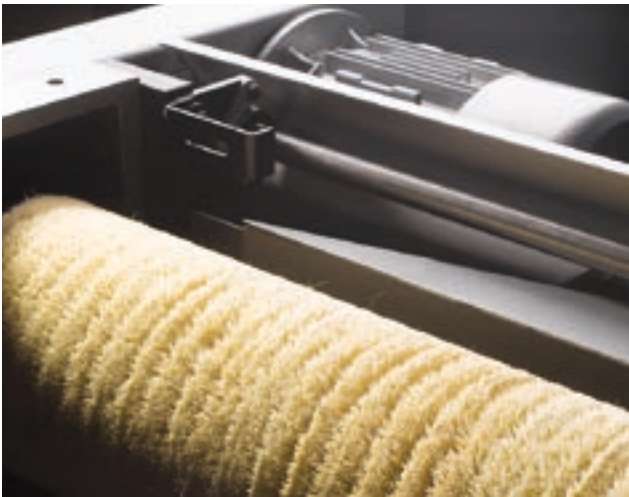

La **spazzola pulizia pannello** può essere dotata di setole di differente materiale per una pulizia approfondita dei pannelli lavorati.

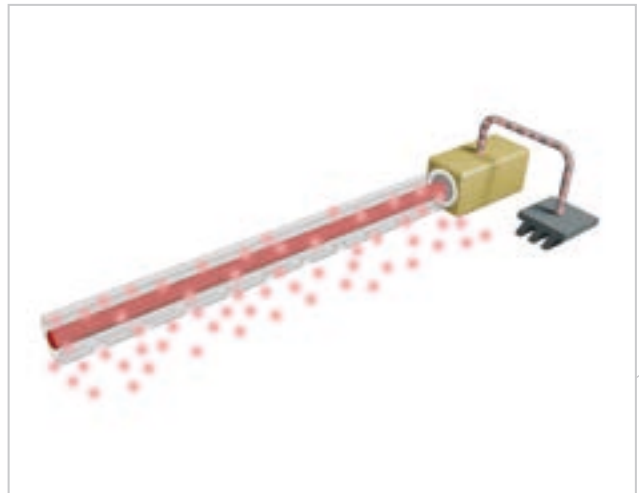

La **barra antistatica** elimina le cariche elettrostatiche presenti sui pannelli verniciati.



Il **soffiatore rotativo**, posizionato in uscita alla macchina, consente una perfetta pulizia della superficie del pannello al termine del ciclo di levigatura.

Il **soffiatore lineare** viene utilizzato per completare la pulizia dei bordi del pannello. Ideale se accoppiato al soffiatore rotativo.

# Tempi ciclo ottimizzati



Stazione porta utensili a 8 postazioni per un rapido cambio utensile automatizzato in tempo mascherato.

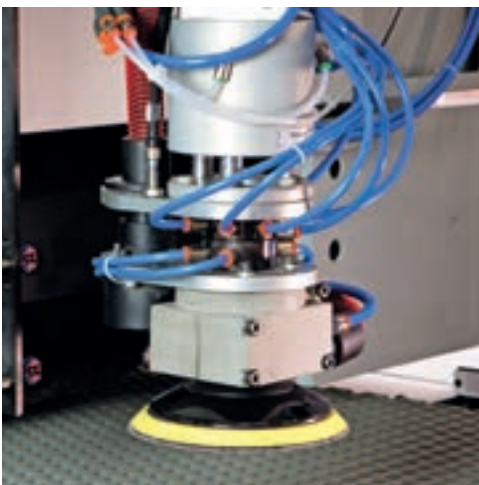
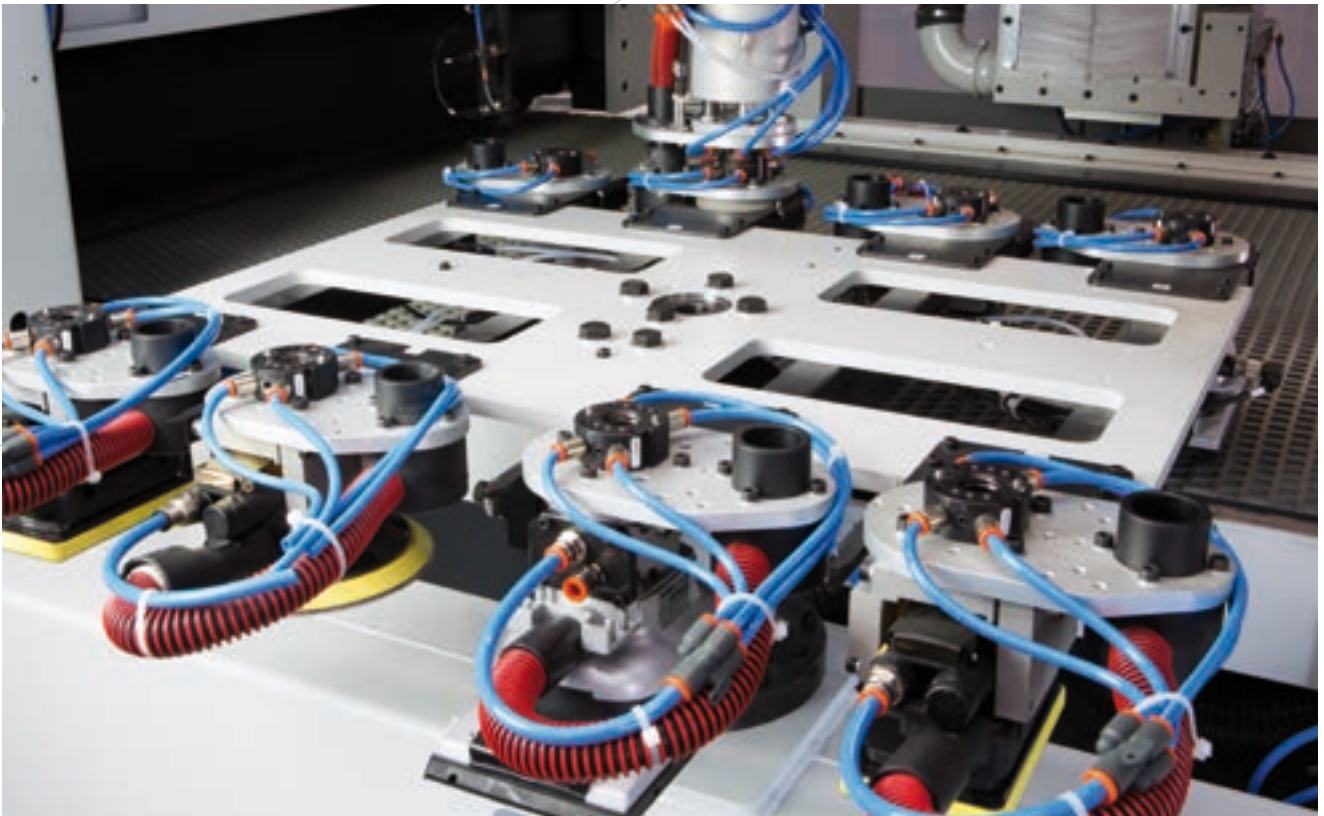

Sistema elettronico per il monitoraggio del corretto posizionamento dell'utensile per automatizzare il processo senza rischio di errore umano.

# Perfetta integrazione nel flusso di produzione

Biesse è in grado di fornire molteplici soluzioni integrate in funzione delle specifiche esigenze di produttività, automazione e spazi disponibili.



# Levigatura ecologica

Energy Saving System è la serie di dispositivi Viet finalizzati ad economizzare i consumi delle macchine. Sono progettati ed ideati per garantire un alto grado di efficienza e ottimizzazione della produzione grazie ad un'efficace aspirazione dovuta al sistema per l'apertura automatica dei collettori in funzione dei gruppi in lavorazione; al sistema automatico per l'arresto dei motori e standby della macchina dopo un determinato tempo di inutilizzo e al sistema del piano a depressione tramite inverter, che ottimizza il flusso di aspirazione per la tenuta del pezzo, in funzione delle dimensioni del pannello in lavorazione.



**ESS**  
VIET ENERGY SAVING SYSTEM

Da sempre attenta al risparmio energetico, Viet offre all'interno della sua gamma di macchine il sistema E.S.S consentendo un risparmio energetico fino al 30% in consumi di elettricità ed emissioni di CO<sub>2</sub>. Connubio perfetto tra tecnologia Biesse e genio italiano.

# La tecnologia al servizio dell'utilizzatore



Il basamento ha un telaio monoscocca in acciaio saldato. I grandi spessori utilizzati assicurano robustezza e stabilità all'intera struttura.

Opera R ha un piano fisso di serie in acciaio antiusura di grande spessore che garantisce precisione e robustezza in ogni lavorazione.

Il piano, posizionato a 900 mm da terra, facilita il carico e lo scarico dei pannelli.



La gestione di Opera R è demandata al controllo elettronico IPC con Touch Screen da 15".

Il controllo gestisce tutti i parametri macchina, le liste degli utensili e delle tipologie dei pannelli da processare e grazie, all'hardware di cui si avvale, esegue cicliche di lavorazione articolate con velocità e affidabilità.

# Dati tecnici

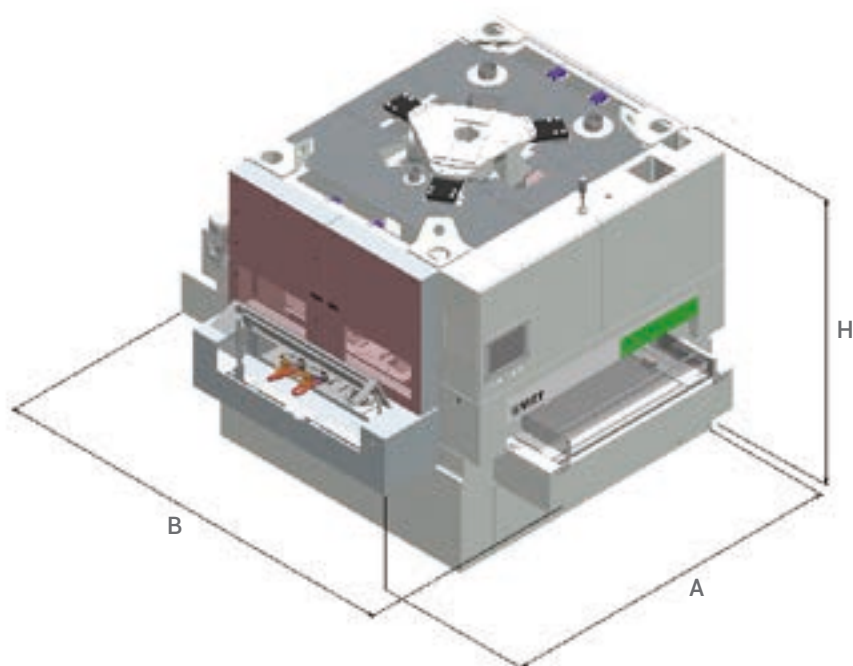

OPERA R	
A	2535 mm
B	3105 mm
H	2300 mm
Larghezza utile di lavoro	760 mm
Spessori max lavorabile	60 mm
Velocità di avanzamento	2 - 10 m/min
Pressione di esercizio	6 bar
Massa	3650 Kg
Capacità di carico robot	12 Kg
Dati tecnici ed illustrazioni non sono impegnativi. Alcune foto possono riprodurre macchine complete di opzionali. Biesse Spa si riserva il diritto di apportare eventuali modifiche senza preavviso.	

Livello di pressione sonora superficiale ponderato A (Lp<sub>fA</sub>) in lavorazione posto operatore su macchina con pompe a palette Lp<sub>fA</sub>=76dB(A) Lw<sub>A</sub>=95dB(A)  
 Livello di pressione sonora ponderato A (Lp<sub>fA</sub>) posto operatore e livello di potenza sonora (Lw<sub>A</sub>) in lavorazione su macchina con pompe a camme Lw<sub>A</sub>=76dB(A) Lw<sub>A</sub>=95dB(A). Incertezza di misura K dB(A) 5

Il rilevamento è stato eseguito rispettando la norma UNI EN 848-3:2007, UNI EN ISO 3746: 2009 (potenza sonora) e UNI EN ISO 11202: 2009 (pressione sonora posto operatore) con passaggio pannelli. I valori di rumorosità indicati sono livelli di emissione e non rappresentano necessariamente livelli operativi sicuri. Nonostante esista una relazione fra livelli di emissione e livelli di esposizione, questa non può essere utilizzata in modo affidabile per stabilire se siano necessarie o meno ulteriori precauzioni. I fattori che determinano il livello di esposizione a cui è soggetta la forza lavoro comprendono la durata di esposizione, le caratteristiche del locale di lavoro, altre fonti di polvere e rumore ecc., cioè il numero di macchine ed altri processi adiacenti. In ogni caso, queste informazioni consentiranno all'utente della macchina di effettuare una migliore valutazione del pericolo e del rischio.

# Service & Parts

Coordinamento diretto e immediato fra Service e Parts delle richieste di intervento. Supporto Key Customers con personale Biesse dedicato in sede e/o presso il cliente.

## Biesse Service

- ✓ Installazione e start-up di macchine e impianti.
- ✓ Training center per la formazione dei tecnici Field Biesse, filiali, dealer e direttamente dai clienti.
- ✓ Revisioni, upgrade, riparazioni, manutenzione.
- ✓ Troubleshooting e diagnostica remota.
- ✓ Upgrade del software.

500 / tecnici Biesse Field in Italia e nel mondo.

50 / tecnici Biesse operanti in tele-service.

550 / tecnici Dealer certificati.

120 / corsi di formazione multilingua ogni anno.



Il Gruppo Biesse promuove, cura e sviluppa rapporti diretti e costruttivi con il cliente per conoscerne le esigenze, migliorare i prodotti e i servizi post-vendita attraverso due aree dedicate: Biesse Service e Biesse Parts.

Si avvale di una rete globale e di un team altamente specializzato offrendo ovunque nel mondo servizi di assistenza e ricambi per macchina e componentistica on-site e on-line 24/7.

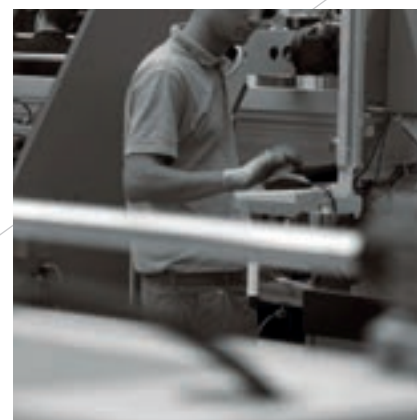

## Biesse Parts

- ✓ Pezzi di ricambio originali Biesse e kit ricambi personalizzati sul modello macchina.
- ✓ Supporto all'identificazione del ricambio.
- ✓ Uffici dei corrieri DHL, UPS e GLS resident all'interno del magazzino ricambi Biesse e ritiri multipli giornalieri.
- ✓ Tempi di evasione ottimizzati grazie alla rete di distribuzione capillare nel mondo con magazzini delocalizzati ed automatici.

87% / di ordini fermo macchina evasi entro 24 ore.

95% / di ordini evasi entro la data promessa.

100 / addetti ai ricambi in Italia e nel mondo.

500 / ordini gestiti ogni giorno.

# Made **With** Biesse

## Levigare e profilare in una unica soluzione.

Alpilegno, Azienda di eccellenza nella produzione di infissi di qualità e ad elevate prestazioni, nella sua unità produttiva in Val di Ledro (TN), effettua prima la levigatura e poi la profilatura. Loris Cellana, imprenditore di lunga tradizione nel settore, racconta di aver passato in rassegna per due anni fornitori di macchinari ed impianti che potessero garantire un prodotto finito all'avanguardia: "Alla fine ho scelto Biesse". La nuova linea di produzione è composta da una Uniwin, come elemento centrale, abbinata a una moderna Rover C cinque assi, su cui produce porte.

"Considero la Uniwin già di per sé una buona macchina profilatrice, ma per me era altrettanto importante tanto l'interazione con gli altri componenti della linea, come la piallatrice, la levigatrice o la pressa quanto il flusso di materiale tra le macchine stesse". Gli

elementi vengono tagliati a misura e depositati in un caricatore dal programma di automazione Biesse che alimenta la piallatrice automatica. Dalla piallatrice i pezzi vengono portati tramite un nastro direttamente all'ingresso della macchina levigatrice, la Viet Narrow 334 Bottom, anch'essa di provenienza Biesse. Da qui gli elementi arrivano al caricatore della Uniwin, dal quale vengono prelevati e lavorati interamente. Si producono spessori da 72, 80, 92 e 104 mm in legno e legno-alluminio. I magazzini contengono fino a 98 utensili sempre pronti. Questi ultimi possono essere sostituiti in tempo reale durante il funzionamento della macchina tramite un cambio utensili a catena.

"La precisione dell'assemblaggio consente di evitare la pulitura dei residui di colla sulla cornice", spiega Cellana: "ne consegue che la calibratura e la leviga-

tura delle superfici devono essere posizionate una di seguito all'altra, per poter andare in pressatura direttamente dopo la profilatura". Non si esegue, inoltre, la classica verniciatura dei singoli pezzi prima della pressa. Infatti, Cellana vernicia il telaio per intero. La compatta linea di produzione occupa appena 15x15 metri, i pezzi vengono sempre movimentati in avanti e indietro dalla piallatrice fino alla profilatrice, lasciando lo spazio anche per un corridoio da passaggio. "La soluzione di Biesse mi piace, è compatta, le macchine sono efficienti e l'utilizzo è, visto che provengono tutte da una stessa "mano", semplice da imparare", dice Cellana visibilmente contento.

*Fonte: rivista austriaca Holzkurier/edizione speciale per la fiera di Norimberga.*



<http://www.alpilegno.com>



# Biesse Group

In / 1 gruppo industriale, 4 settori di business e 8 stabilimenti produttivi.

How / 14 mln €/anno in R&D e 200 brevetti depositati.

Where / 33 filiali e 300 tra agenti e rivenditori selezionati.

With / clienti in 120 Paesi, produttori di arredamento e design, serramento, componenti per l'edilizia, nautica ed aerospace.

We / 3000 dipendenti nel mondo.

Biesse Group è una multinazionale leader nella tecnologia per la lavorazione di legno, vetro, pietra, plastica e metallo.

Fondata a Pesaro nel 1969 da Giancarlo Selci, è quotata in borsa nel segmento STAR da giugno 2001.

 **BIESSEGROUP**

 **BIESSE**

 **INTERMAC**

 **DIAMUT**

**MECHATRONICS**

