

HEMA

Präzision aus besten Händen

Die HEMA-Bandsäge »Garant«

DIE PREISWERTE ALTERNATIVE



-  **Zuverlässige Technik**
-  **Günstiger Preis**
-  **Vielseitiger Einsatz**

WIE ALLES VON HEMA
SEHR GUT



Weit zu öffnende Türen, schwenkbarer Tisch

Überall dort, wo diese Maschine nicht in der Produktion eingesetzt wird, also nicht unbedingt ein Höchstmaß an Leistung notwendig ist, bietet sich die HEMA-»Garant« als preiswerte Alternative zu den HEMA-Präzisionsbandsägen an. Trotz des enorm günstigen Preises ist die Maschine komplett ausgestattet mit oberer und unterer Spezialrollenführung, mit mechanischer Höhenverstellung der Führungsstange, schwenkbarem Tisch, vulkanisierten Bandsägerädern, Motorschutzschalter und Absaugstutzen.

Hinter der HEMA-»Garant«-Bandsägemaschine steht die Erfahrung und die Serviceleistung eines führenden deutschen Herstellers von Bandsägemaschinen.

Das Zubehör

Normalzubehör

- Endschaltesichere Schutztüren
- Schwenkbarer Tisch
- Anschlag
- Motorschutzschalter
- Obere und untere Spezialrollenführung
- Absaugstutzen
- Mechanische Höhenverstellung der Führungsstange
- Automatische Bremse
- Bandsägeblatt

Sonderzubehör

- Fahrereinrichtung mit Feststeller

Die Maße

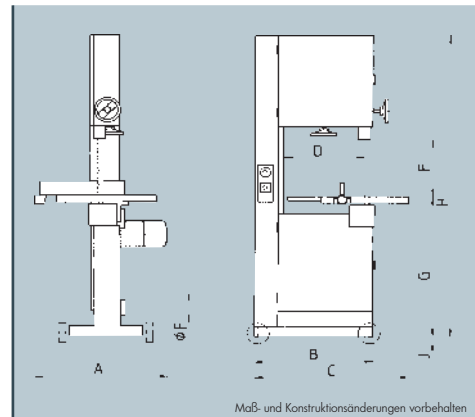

Leistungsdaten	Garant 400	Garant 500	Garant 600	Garant 700	Garant 800
Rollen-Ø mm	400	500	600	700	800
Motorleistung kW (PS)	1,1 (1,5)	1,5 (2)	2,2 (3)	3,0 (4)	4,0 (5,5)
Schnittgeschwindigkeit m/min	1260	1400	1550	1600	1650
Schnitthöhe mm	240	275	355	400	390
Schnittbreite mm	375	470	565	680	780
Blatlänge max. mm	3400	4080	4500	5150	5600
Gewicht kg	160	210	320	400	500
A	630	690	920	820	930
B	640	740	900	950	1090
C	790	890	1130	1190	1310
D	375	470	565	680	780
ØE Maße in mm	120	120	120	120	100/120
F	240	275	355	400	390
G	870	900	900	900	980
H	1800	1900	2070	2300	2380
J	40	40	40	40	20

Präzisionsbandsägen



Zimmereimaschinen