

# MÜNCH-Edelstahl GmbH

## Futtermittel-Pelletierung

Feed-Pelletizing

Peletización de pienso

Гранулирование комбикормов



## Funktion

MÜNCH-Edelstahl GmbH stellt Pelletieranlagen und Komplettlinien einschließlich eventuell benötigter Vorzerkleinerung für Futtermittel im Leistungsbereich von 0,2-50 to/h je Maschine Leistung her. Die Münch Anlagen sind für zahlreiche Formen von Futtermittel, Recycling, Chemie, etc. einsetzbar sowie schnell und leicht zu warten.

## Optionen:

Zwangsspeisung, Automatische Steuerung, Hydraulische Kollerverstellung, Automatische Schmierung, Schlupfsensorik, Temperaturüberwachung, Wasserdosierung, Feuchtesensor, Additivdosierung, Sterilisation und spez. Konditionierung

## Operation

MÜNCH-Edelstahl GmbH manufactures pelletpresses and complete lines including eventual necessary pre-grinding in the range of 0,2-50 to/h per machine. The MÜNCH Equipment is designed for numerous forms of feed, recycling, chemicals, etc. and is easy and simple to maintain.

## Options:

Automatic Control, Forced feeding, Automatic greasing, Temperature control, Hydraulic roller adjustment, Slip sensoric, Water dosing, Humidity sensor, Additives dosing, sterilisation and special conditioning.

## Peletización

MÜNCH-Edelstahl GmbH fabrica líneas completas y plantas de peletización de pienso en la gama de potencia a partir de 0,2 hasta 50 to/h por rendimiento de la máquina, incluyendo los necesarios de pre-corte eventual. Se puede utilizar las instalaciones 'Münch' para varias formas de pienso, reciclaje, química etc y se puede limpiar de forma rápida y fácil

## Opciones:

control automático, alimentación forzada, lubricación automática, control de temperatura, ajuste hidráulico de rodillos, sensores de deslizamiento, dosificación de agua, sensores de humedad, dosificación de aditivos, esterilización y acondicionamiento especial.

## Функции

Мюнх-Эдельшталь ГмБХ производит пресса и линии для гранулирования комбикормов мощностью от 0,2 до 50 тонн/час, включая возможное предварительное измельчение сырья. Наше оборудование лёгкое и простое в обслуживании может быть использовано как для производства различных видов комбикормов так и в других отраслях промышленности таких как рисайклинг, химическая и т.п.

## Опции:

Автоматическое управление, принудительная подача, гидравлическая регулировка роликов, автоматическая смазка, датчик контроля проскальзывания, контроль температуры, дозировка воды, контроль влажности, дозировка добавок, обеззараживание и специальное кондиционирование.

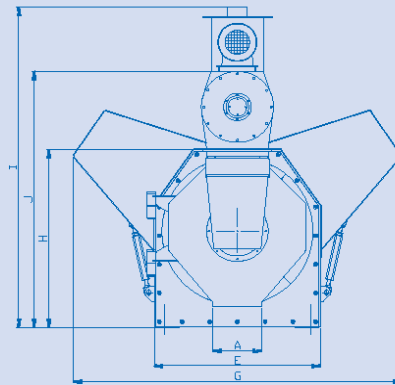
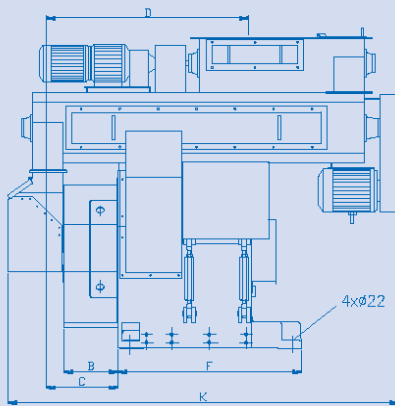

	250*	350	420	520	660	800
A	190	240	320	320	440	604
B	142	300	420	420	506	601
C	180	375	530	530	836	765
D	550	1200	1330	1330	1750	1737
E	660	780	1170	1170	1080	1744
F	370	940	1200	1200	1430	1400
G	--	1710	2150	2150	2380	2540
H	630	930	1175	1175	1285	1752
I	1190	1730	2150	2150	2530	3025
J	1050	1380	1690	1690	2115	2580
K	1230	2100	2600	2600	3100	3030

\* Ist auf einem Tisch montiert / fixed on a table /  
устанавливается на платформе  
Länge x Breite x Höhe / LxWxH /  
Длина x Ширина x Высота 960x800x650

Typ / Model / Tipo / Тип	250	350	420	520	660	850	940
Leistungsbereich ca. / Capacity range approx. / Gama de potencia aprox. / <b>Мощность Пр.</b> [to/h (тонн /ч)]	0,2-0,5	2	4-6	7-12	12-20	20-35	35-50
Presse / Press / Prensa / <b>Пресс</b> [kW (кВт)]	11-15	2x22-37	2x45-55	2x55-75	2x75-110	2x110-132	2x160-200
Mischer / Mixer / Acondicionador / <b>Смеситель</b> [kW (кВт)]	1,1-3	5,5	7,5	7,5	7,5-11	15	22
Dosierer / Feeder / Alimentador / <b>Дозирующий шнек</b> [kW (кВт)]	0,75-1,1	2,2-3	3	3	3-5,5	3-5,5	4-5,5
Gewicht m. Motoren/ Weight w. motors / <b>Вес с моторами</b> [t/т]	0.9	1.9	4.2	4.7	8.0	12.3	13.0

\* Angabe ca. bei Mischfutter mit Pelletdurchmesser von 6 mm / approx. on mixed feed, dia 6 mm / aprox. con forraje mixto con diámetro de pellets de 6 mm /  
Величины таблицы приведены примерно, в данном случае для смешанного корма с диаметром пеллетов от 6 мм.

Wir behalten uns das Recht vor, technische Änderungen sowie Änderungen von Material und Spezifikationen ohne Ankündigung vorzunehmen. / We reserve the right to make changes in technical aspects, material and specifications without prior notice. / Nos reservamos el derecho de efectuar modificaciones técnicas, materiales e indicaciones sin orden específico. / Мы оставляем за собой право на внесение технических изменений и изменений в спецификации, без предварительного уведомления.

## MÜNCH-Edelstahl GmbH

Weststr. 26, 40721 Hilden, Germany

Tel.: +49 (0)2103-58996, Fax +49 (0)2103-589977

info@muench-gmbh.net, www.muench-gmbh.net

**MÜNCH-Edelstahl GmbH**

# Biomasse-Pelletierung

Biomass-Pelletizing  
Peletización de biomassa  
Пеллетирование биомассы



## Funktion

MÜNCH-Edelstahl GmbH stellt Pelletieranlagen und Komplettlösungen einschließlich eventuell benötigter Vorzerkleinerung für Biomasse im Leistungsbereich ab 0,05 – 4,5 to/h je Maschine Leistung her. Die MÜNCH Anlagen sind für zahlreiche Formen von Biomasse-Pelletierung (wie z.B. Holz, MDF, Elefantengras, Ölfuchtfasern, Torrefiziertes Holz, Stroh, Biogasrückstände, Bagasse, etc.) einsetzbar sowie schnell und leicht zu warten.

**Optionen:** Sprinkleranlage, Zwangsspeisung, Automatische Steuerung, Hydraulische Rollenverstellung der Koller, Automatische Schmierung, Schlupfsensorik, Temperaturüberwachung, Wasserdosierung, Feuchtesensor, Additivdosierung

## Operation

MÜNCH manufactures pellet presses and complete lines including eventual necessary pre-grinding in the range of 0,05 – 4,5 to/h per machine. The MÜNCH equipment is designed for numerous forms of biomass pelletizing (e.g. Wood, MDF, Miscanthus, Empty fruit bunches, Torrefied wood, Straw, Biogas residues, Bagasse, etc.) and is easy and simple to maintain.

**Options:** Automatic Control, Forced feeding, Sprinkler system, Automatic greasing, Temperature control, Hydraulic roller adjustment, Slip sensoric, Water dosing, Humidity sensor, Additives dosing

## Pelletización de biomasa

Munch Edelstahl GmbH fabrica líneas completas y plantas de pelletización para la biomasa en la gama de potencia a partir de 0,05 hasta 4,5 to/h por rendimiento de la máquina, incluyendo los necesarios de pre-corte eventual. Los sistemas de MUNCH se debe mantener para muchas formas de pelletización de biomasa (por ejemplo madera, MDF, hierba elefante, fibras de oleaginosa, madera asada, paja, residuos de biogás, bagazo, etc.) y se utiliza de forma rápida y sencilla.

**Opciones:** control automático, alimentación forzada, instalación de rociado, lubricación automática, control de temperatura, ajuste hidráulico de rodillos, sensores de deslizamiento, dosificación de agua, sensores de humedad, dosificación de aditivos

## Процесс

Münch-Edelstahl GmbH производит пресса и комплексные линии для пеллетирования, а так же необходимое оборудование для предварительного измельчения биомассы мощностью от 0,05 до – 4,5 т/ч. При простом техническом обслуживании оборудование фирмы MÜNCH может быть использовано для гранулирования различных видов биомассы (таких как Древесина, Мискантус, Фруктовые волокна, Торфинированная древесина, Солома, Отходы био-соломы, Жмых, и т.д.).

**Дополнительная комплектация:** Автоматическое управление, Силовой питатель, Спринклер, Автоматическая смазка, Контроль температуры, Гидравлическая регулировка роликов, Датчик контроля, проскальзывания, Дозировка воды, Датчик контроля влажности, Дозировка добавок

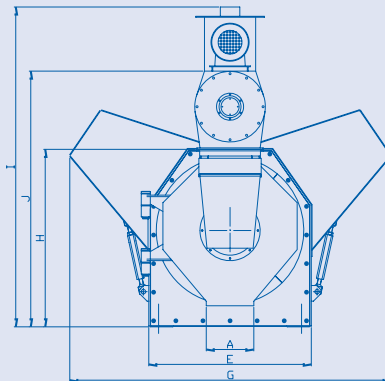
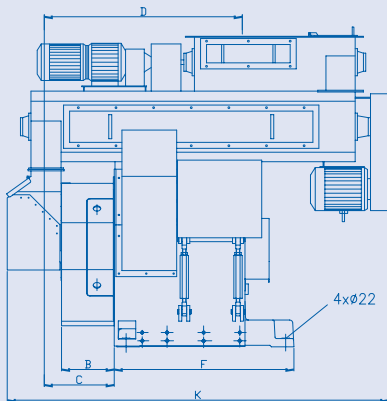

	250*	350	420	520	650	800
A	190	240	320	320	440	604
B	142	300	420	420	506	601
C	180	375	530	530	836	765
D	550	1200	1330	1330	1740	1737
E	660	780	1170	1170	1080	1744
F	370	940	1200	1200	1430	1400
G	--	1710	2150	2150	2380	2540
H	630*	930	1175	1175	1285	1752
I	1190	1730	2150	2150	2530	3025
J	1050	1380	1690	1690	2115	2580
K	1230	2100	2600	2600	3100	3030

\* ist auf einen Tisch montiert / fixed on a table /  
Länge x Breite x Höhe (LxWxH) 960x800x650  
устанавливается на платформе  
Длина x Ширина x Высота (ДхШхВ) 960x800x650

Typ / Model / Tipo / Тип	250	350	420	520	650	800
Leistungsbereich ca. to/h / Capacity range approx. Gama de potencia en to/h / Мощность (тонн / ч) макс.	0,05-0,2	0,3-0,6	0,7-1,2	1,5-2,1	2,5-3,0	3,8-4,5
KW Presse / HP Press / Prensa / Пресс (кВт)	17	2x30	2x55	2x75	2x110	2x132
KW Mischer / HP Mixer / Acondicionador / Смеситель (кВт)	1,5	3	5	7,5	11	11
KW Dosierschnecke / HP Feeder / Alimentador / Дозирующий шнек (кВт)	0,37	0,75	3	3	3	3
Gewicht t / Weight to / Peso en toneladas / Вес (т)	0,78	1,45	2,96	3,5	4,2	5,5

\* Durchschnittswert abhängig von Material und Lochung der Matrice / average value depending on material and hole diameter of the die /  
El valor medio depende de material y de la perforación de la matriz / Средние значения, зависящие от материала и диаметра отверстий матрицы

Wir behalten uns das Recht vor, technische Änderungen sowie Änderungen von Material und Spezifikationen ohne Ankündigung vorzunehmen. /  
We reserve the right to make changes in technical aspects, material and specifications without prior notice. / Nos reservamos el derecho de efectuar modificaciones técnicas, materiales e indicaciones sin orden específico. /  
Мы оставляем за собой право на внесение технических изменений и изменений в спецификации, без предварительного уведомления.

## MÜNCH-Edelstahl GmbH

Weststraße 26, 40721 Hilden, Germany  
Tel. +49 (0)2103-58996, Fax +49 (0)2103-589977  
info@muench-gmbh.net, www.muench-gmbh.net

# MÜNCH-Edelstahl GmbH

## Laborpresse

Laboratory Press  
Prensa laboratoria  
Пресс-лаборатория



<b>Varianten:</b> <ul style="list-style-type: none"> <li>• Tischausführung</li> <li>• Bodenausführung</li> </ul> <b>Antriebsleistung:</b> Presse: 11-18 kW Mischer: 1,5 kW Dosierer: 0,37 kW	<b>Variants:</b> <ul style="list-style-type: none"> <li>• Table design</li> <li>• Ground design</li> </ul> <b>Drive:</b> Press: 11-18 kW Mixer: 1,5 kW Feeder: 0,37 kW	<b>Variantes:</b> <ul style="list-style-type: none"> <li>• Tipo de mesa</li> <li>• Tipo de suelo</li> </ul> <b>Unidade:</b> Prensa: 11-18 kW Mezclador: 1,5 kW Dosificación: 0,37 kW	<b>Варианты:</b> <ul style="list-style-type: none"> <li>• Настольная версия</li> <li>• Напольная версия</li> </ul> <b>Мощность двигателей:</b> Пресс: 11-18 кВт Смеситель: 1,5 кВт Дозировщик: 0,37 кВт
<b>Stundenleistung:</b> (je nach Spezifikation des Produktes und der Matrizе) Biomasse: ca. 0,05 bis 0,2 to/h Mischfutter: ca. 0,2 bis 0,5 to/h	<b>Capacity per hour:</b> (depending on specification of product and die) Biomass: approx. 0,05 to 0,2 to/h Compound feed: approx. 0,2 to 0,5 to/h	<b>Poducción por hora:</b> (dependiendo de la especificación del producto y del dado) Biomasa: aprox. 0,05 a 0,2 to/h Piensos compuestos: aprox. 0,2 a 0,5 to/h	<b>Часовая производительность:</b> (зависит от спецификации продукта и матрицы) Биомасса: около от 0,05 до 0,2 т/ч Комбикормов: около от 0,2 до 0,5 т/ч
<b>Gewicht:</b> ca. 0,8 t	<b>Weight:</b> approx. 0,8 to	<b>Peso:</b> aprox. 0,8 to	<b>Вес:</b> около 0,8 тонн
<b>Abmessungen (Tischversion):</b> 1200 x 740 x 1875 mm	<b>Dimensions (table design):</b> 1200 x 740 x 1875 mm	<b>Dimensiones (tipo de mesa):</b> 1200 x 740 x 1875 mm	<b>Размеры (настольная версия):</b> 1200 x 740 x 1875 мм
<b>Optionen:</b> <ul style="list-style-type: none"> <li>• Automatische Steuerung</li> <li>• automatische Schmierung</li> <li>• Temperaturüberwachung</li> <li>• hydraulische Rollenverstellung</li> <li>• Wasserdosierung</li> <li>• Feuchtesensor</li> <li>• Additivdosierung</li> <li>• Sprinkleranlage</li> <li>• Schlupfsensorik</li> </ul>	<b>Options:</b> <ul style="list-style-type: none"> <li>• Automatic control</li> <li>• automatic greasing</li> <li>• temperature control</li> <li>• hydraulic roller adjustment</li> <li>• water dosing</li> <li>• humidity sensor</li> <li>• additives dosing</li> <li>• sprinkler system</li> <li>• slip sensoric</li> </ul>	<b>Opciones:</b> <ul style="list-style-type: none"> <li>• control automatic</li> <li>• lubricación automatic</li> <li>• control de temperature</li> <li>• ajuste de rodillo hidráulico</li> <li>• medidores de agua</li> <li>• sensor de humedad</li> <li>• dosificación de aditivos</li> <li>• aspersores</li> <li>• sensors de deslizamiento</li> </ul>	<b>Опции:</b> <ul style="list-style-type: none"> <li>• автоматическая система управления</li> <li>• автоматическая смазка</li> <li>• контроль температуры</li> <li>• гидравлическая регулировка роликов</li> <li>• дозировщик воды</li> <li>• датчик влажности</li> <li>• Аддитивные дозировки</li> <li>• спринклерная система</li> <li>• датчик скольжения</li> </ul>

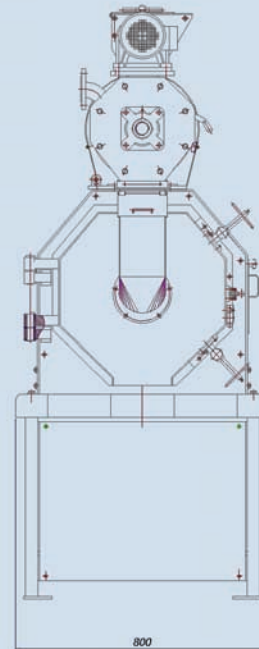
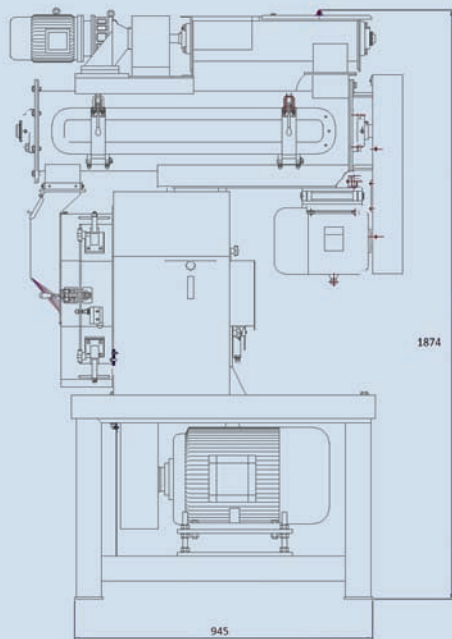

## MÜNCH-Edelstahl GmbH

Weststr. 26, 40721 Hilden, Germany

Tel.: +49 (0)2103-58996, Fax +49 (0)2103-589977

info@muench-gmbh.net, www.muench-gmbh.net

Wir behalten uns das Recht vor, technische Änderungen sowie Änderungen von Material und Spezifikationen ohne Ankündigung vorzunehmen. / We reserve the right to make changes in technical aspects, material and specifications without prior notice. / Nos reservamos el derecho de efectuar modificaciones técnicas, materiales e indicaciones sin orden específico. / Мы оставляем за собой право на внесение технических изменений и изменений в спецификации, без предварительного уведомления.