

**Hochleistungs-  
Kreissägen**

**Precision  
dimension saws**

**Type KS-320  
Type KS-140**

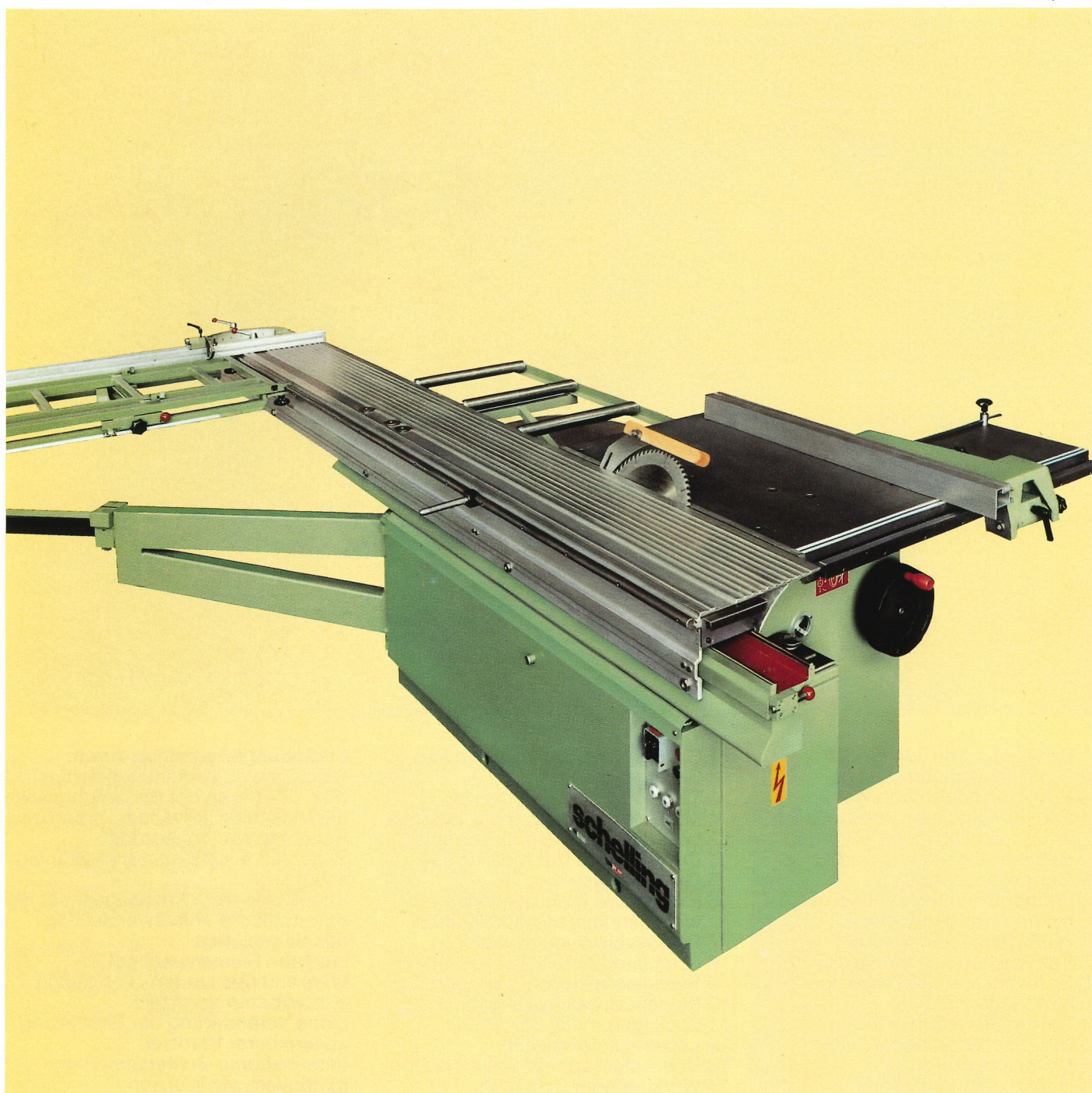

**schelling**

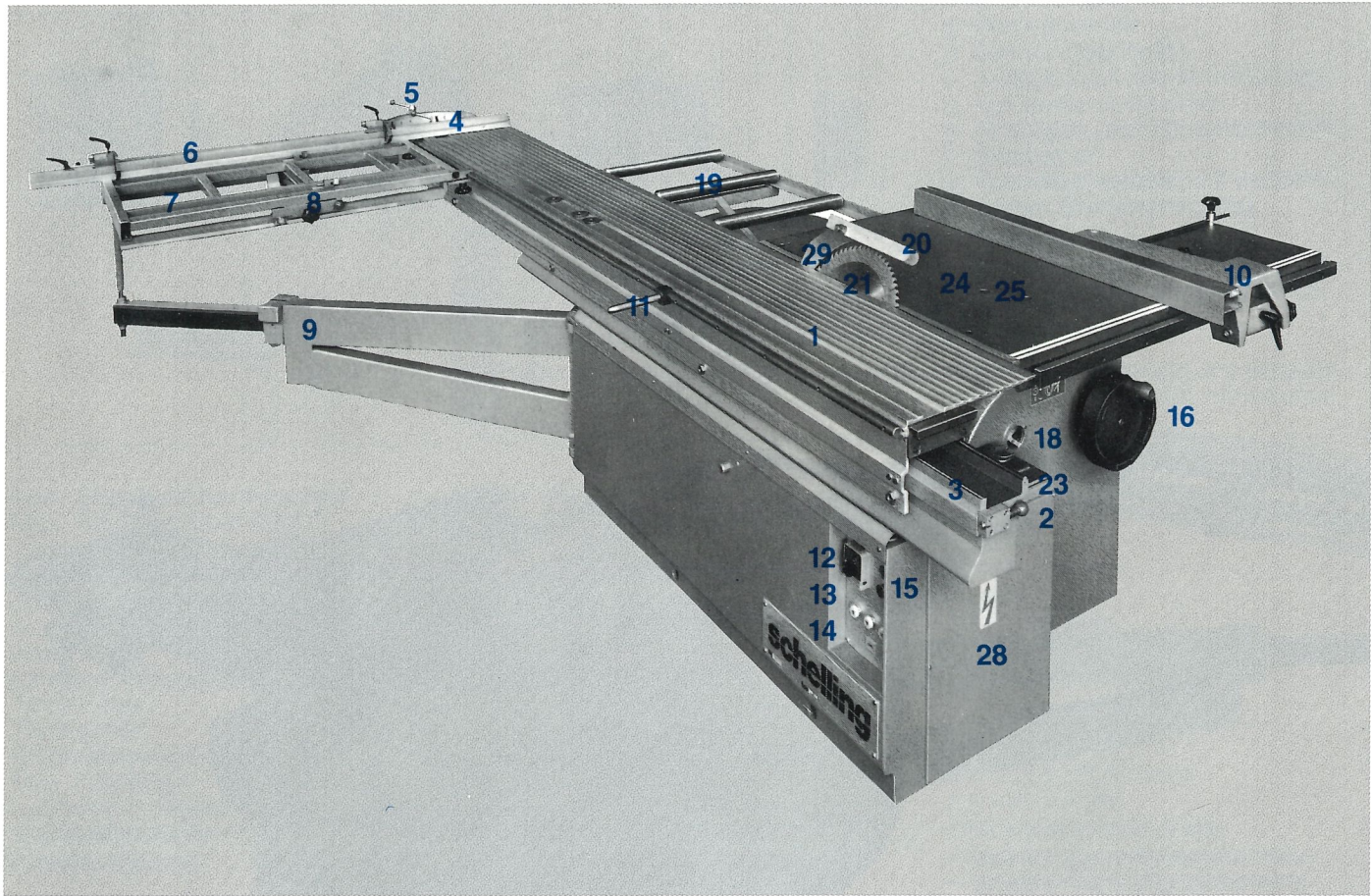

- 1 Besäumwagen, wartungsfrei
- 2 Besäumwagenarretierung
- 3 Rundstahlführungen, gehärtet
- 4 Winkel- und Gehrungsanschlag am Ende oder in der Mitte des Besäumwagens montierbar
- 5 Schnellspanngriff
- 6 Längenanschlag mit hochklappbaren Anschlagnocken
- 7 Hilfsauflage abnehmbar
- 8 Versenkbarer Breitenanschlag
- 9 Schwenkarm mit Teleskopauszug
- 10 Kreissägeanschlag
- 11 Handgriff, verschiebbar
- 12 Hauptschalter, abschließbar
- 13 Drehzahlanzeige
- 14 Betriebsstundenzähler
- 15 Taster für: Hauptsäge ein, Vorritzsäge ein; Sägen aus;
- 16 Schwenktrieb
- 17 Klemmhebel für Schwenktrieb
- 18 Gradskala mit Nonius
- 19 Zusatzauflage
- 20 Schutzhaube in A
- 21 Hauptsägeblatt
- 22 Vorritzsägeblatt
- 23 Werkzeugablage
- 24 Bohrung für Steckdorn
- 25 Bohrungen für Vorritzereinstellung
- 26 Besäumanschlag
- 27 Absaugstutzen
- 28 Elektroschrank
- 29 Spaltkeil

- 1 Sliding table maintenance free
- 2 Sliding table lock
- 3 Twin rod tracks, hardened
- 4 Mitre fence can be mounted from both sides in the middle and at the far end of the sliding table
- 5 Quick release handle
- 6 Extendable graduated stop bar with manually adjustable stops
- 7 Removable support table
- 8 Graduated ripfence retractable
- 9 Swinging telescopic support arm
- 10 Rip fence, ball bearing mounted
- 11 Locking handle, adjustable
- 12 Lockable main switch
- 13 Illuminated spindle speed button
- 14 Working hour indicator
- 15 Buttons for: Main saw "on", scorer "on"; saws "out"
- 16 Tilting handwheel
- 17 Lock for tilting action
- 18 Graduated scale
- 19 Support table
- 20 Austrian type saw guard
- 21 Main saw blade
- 22 Scoring saw blade
- 23 Tooling shelf
- 24 Table opening for spindle lock — 25 — and for scoring saw adjustment
- 26 Trim fence
- 27 Dust extraction outlet
- 28 Electric control panel
- 29 Riving knife

### Bedienungsfreundlich durch:

Sämtliche el. Bedienelemente (Pkt. 12–15) an der Bedienungsseite der Maschine auf einem versenkten Schalttableau angeordnet. Sägeblatt bis 400 mm ø vollständig absenkbar. Kugelgelagerten Kreissägeanschlag. Automatische Höhenverstellung des Sägeblattes. Leichten Riemenwechsel. Während des Laufens von außen einstellbaren Vorritzer. Ohne Veränderung der Einstellung absenkbarer Vorritzer. Versenkbaren Breitenanschlag (patentiert) auf Wunsch. Zusatzauflage welche Abkippen der Zuschnitte nach dem Durchtrennen verhindert (nur KS-320).

### Wartungsfreundlich durch:

Schmierung sämtlicher Lager (gekapselt) auf Lebensdauer. Wartungsfrei. Optimaler Späneauswurf gewährleistet beste Entstaubung.

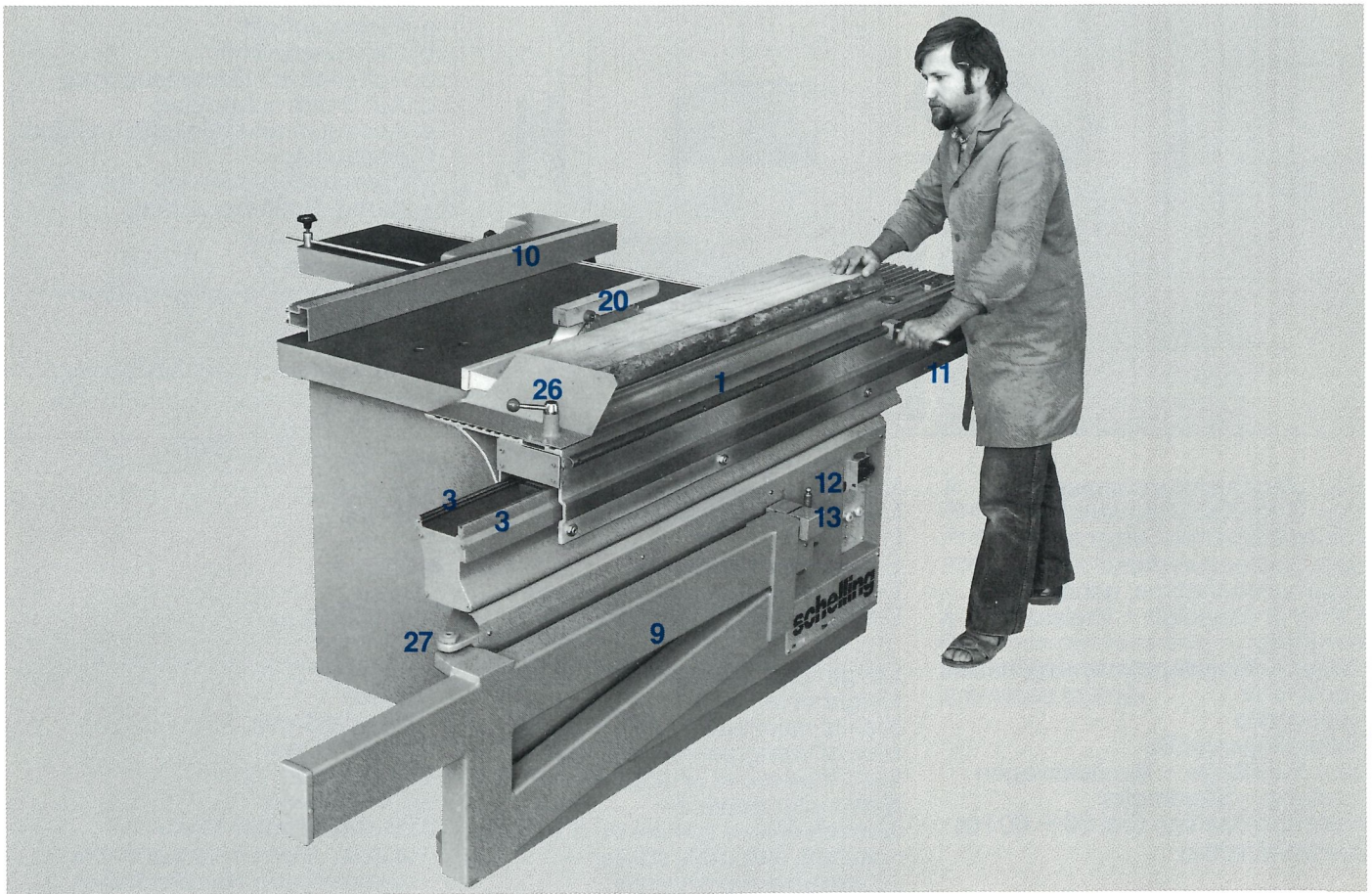
**Easy to operate due to:**

All control elements (pts. 12–15) being mounted on a sunk control panel at the front of the machine. 400 mm  $\varnothing$  saw blade totally retractable.  
Ball bearing mounted rip fence. Spindle rise and fall of sawblade autom.  
Easy change of vee-belts.  
Scorer adjustable from above table whilst running.  
Scorer can be lowered without altering the lateral setting.  
Retractable rip fence (patented) optional.  
Sinkable support table to keep panel on table level after ripping (KS-320 only).

**Easy of maintenance due to:**

All bearings lubricated for life. Exceptional extraction due to special dust chute.

**Hohe Schnittgenauigkeit durch:**

Winkelgenauen Gehrungsanschlag (gehärtete Fixierungen); Lupe für Feinverstellung des Kreissägeanschlages; Besäumwagen auf geschliffenen, gehärteten Rundstahlführungen laufend, daher Genauigkeit  $\pm 0,1$  mm auf 3000 m. Sehr stabiler Tragarm — Hilfsauflage.

**Hohe Schnittqualität durch:**

3 Drehzahlen — Anpassen der Schnittgeschwindigkeit an Werkstoffe. Eingebauter Vorritzer (auf Wunsch). Hochgenauigkeits-Sägewellenlagerung (gehärtet), Kugelhülsenführung für Sägeaggregat. Vibrationsarmer Gußständer.

**Unfallschutz:**

Die Vorschriften der nationalen Unfallschutzbehörden sind berücksichtigt.

**High accuracy of cut due to:**

Precision mitre fence with hardened table mountings.  
Magnifier on rip fence for fine-adjustment.  
Sliding table running on steel balls and ground, hardened twin rod tracks giving an accuracy of  $\pm 0,1$  mm over 3000 m.  
Very stable carrying arm for auxiliary support table.

**High quality of cut due to:**

3 spindle speeds allowing selection of correct cutting speed for respective working materials.  
Scoring saw unit (optional). Exceptionally — accurate main sawblade bearings (hardened). Roller-sleeve guided saw unit low-vibration cast base.

**Accident prevention:**

The national safety regulations have been integrated into the machine.

# Formatschneiden mit versenkbarem Breitenanschlag, Gehrungs- anschlag

# Dimensioning with retractable fence stops, Mitre fence

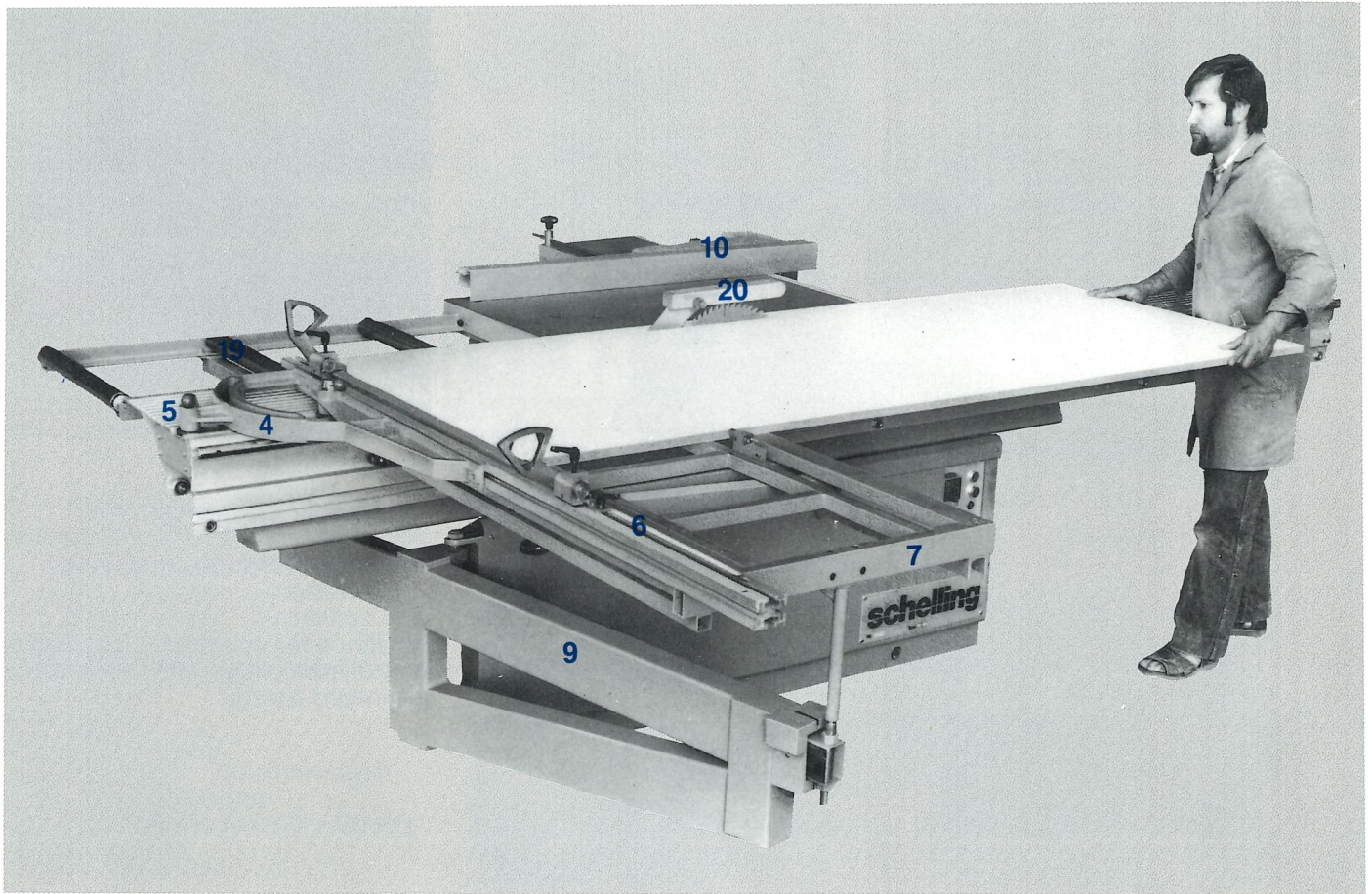

▲ **Formatschneiden mit versenkbarem Breitenanschlag — Arbeitsfolge:**

1. Anschlagnocken absenken, Platte auflegen — Besäumschnitt.
2. Anschlagnocken hochstellen, Platte wenden, an den Nocken anschlagen, Platte macht mit Besäumwagen die Fahrbewegung — Parallelschnitt.
3. Anschlagnocken absenken, Anschlagen der Platte am Längenschlag — 1. Winkelschnitt.
4. Platte wenden, gegen auf genaues Maß eingestellte Anschlagnocke und Längenschlag anschlagen — 2. Winkelschnitt.

Platte fährt immer zusammen mit Besäumwagen — höchste Genauigkeit, keine Beschädigung der Werkstück-Oberfläche!

▲ **Dimensioning with retractable fence stops — sequence of operations:**

1. Lower stops, put panel onto outrigger support table — trim cut
2. Raise stops, turn over panel, put it against stops, panel will move with sliding table — parallel cut
3. Lower stops, put sawn edge of panel against graduated stop bar — cross cut
4. Turn over panel, put it against preset stop, move sliding table for dimension cut.

Guaranteed highest accuracy and scratch free surfaces.

Umschlagbarer Gehrungsanschlag mit Schnellspanngriffen fixiert. Gradskala 0°-45° beidseitig ablesbar.

Mitre fence can be mounted from either side, by means of quick release handles. Graduated scale reading on both sides 0°-45°.

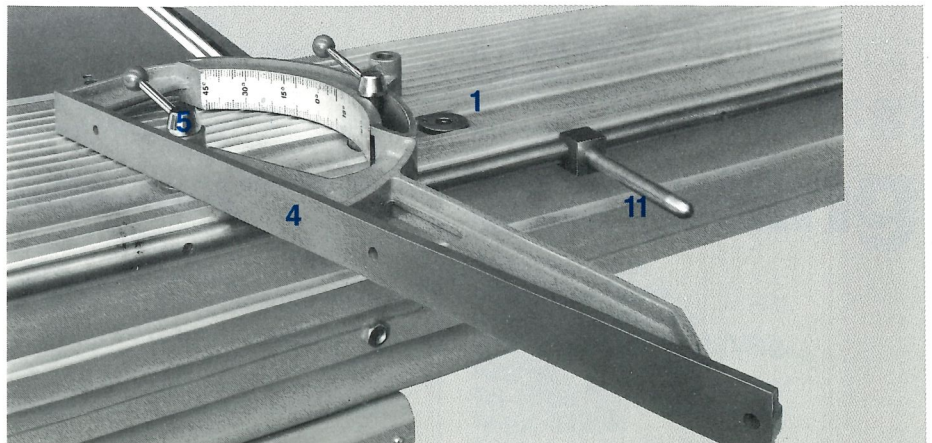

# Maschinen- vorderseite Vorritzer Kreissäge- anschlag

# Front view Scorer, Rip fence

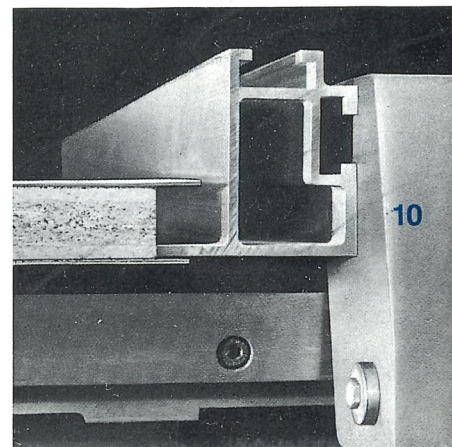
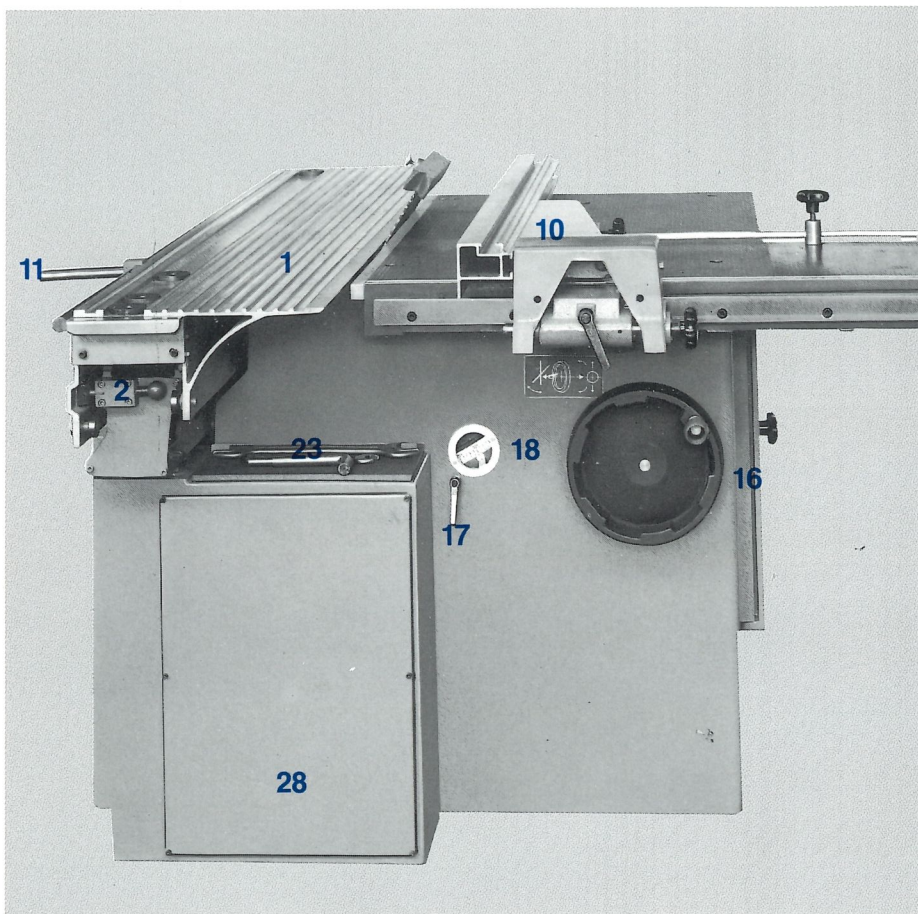

▲ Anschlaglineal, montiert zum Anschlagen von Platten mit Furnier- oder Beschichtungsüberstand.

▲ Rip fence rail mounted in position for use of core gauge with veneered or laminated boards.

Vorritzer auf Wunsch.  
Durch Vorritzen ausrißfreie Schnitte an furnierten und kunststoffbeschichteten Platten.  
Unabhängige Höhenverstellung für Hauptsägeblatt und Vorritzsägeblatt.  
Einfaches Einstellen auf genaue Fluchtung mit Hauptsägeblatt.

Exakte Schnitte  
Große Standzeit  
Hohe Genauigkeit  
Sauberes Schneiden

Scoring saw optional.  
Due to scoring no break aways and no spelching on the undersides of veneered and laminated boards.  
Independent height adjustment from main saw blade.  
Simple adjustment for lining up with main saw blade.

Accurate cuts  
Long service life  
Extreme precision  
Super clean cutting

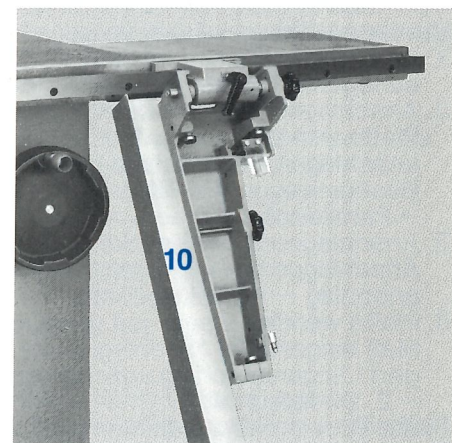

▲ Kreissägeanschlag an jeder Stelle, unter Beibehaltung des eingestellten Maßes, abklappbar.  
Maß mit Feineinstellung und Lupe genau und mühelos einstellbar.

▲ Rip fence can be hinged down in any position without altering the setting.  
Precise and easy size setting with magnified micro adjustment.

# Einsatz- möglichkeiten und Technische Daten

# Applications and Specifications

# Type KS-320 Type KS-140

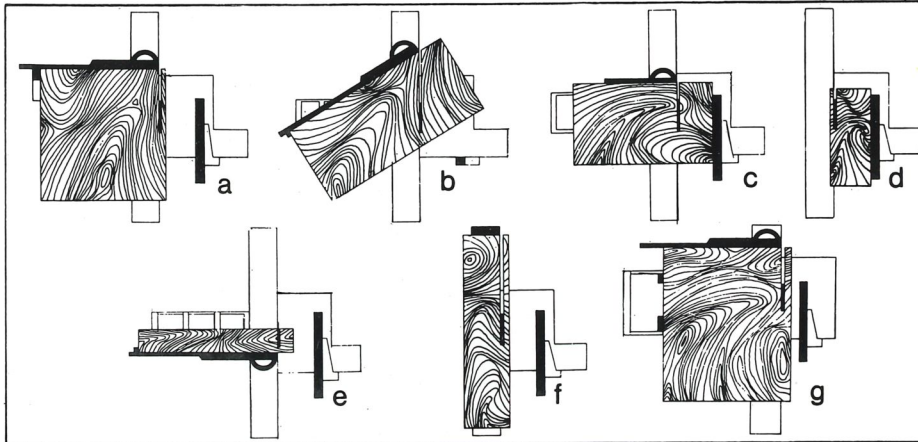

- a Formatschnitt
  - b Gehrungsschnitt
  - c Aufteilen mit Breitenanschlag
  - d Auf Breite schneiden
  - e Ablängen und Winkelschneiden
  - f Besäumen
  - g Formatschneiden mit versenk-  
barem Breitenanschlag
- a Dimensioning
  - b Mitre cutting
  - c Dimensioning using rip fence
  - d Ripping
  - e Cross cutting
  - f Trimming (straight line edging)
  - g Dimensioning with retractable  
fence stops

Max. Sägeblattdurchmesser  
Max. Sägeblattüberstand  
Verstellhöhe des Sägeblattes  
Sägeblatt schwenkbar  
Sägeblattaufnahme, gehärtet  
Abstand Sägeblatt – Kreissäge-  
anschlag  
Länge d. Kreissägeanschlaglineales  
Tischhöhe  
Tischgröße  
Hilfsauflagengröße  
Max. Fahrlänge – Besäumwagen  
Leistung – Sägemotor  
Wellendrehzahlen (bei 50 + 60 Hz)  
Elektrik/Electric:

Max. dia. of sawblade  
Max. sawblade projection  
Height adjustment of sawblade  
Sawblade cants up to  
Dia. of saw spindle – hardened  
Distance saw to rip fence

Length of rip fence rail  
Height of table  
Size of main table  
Size of outrigger support table  
Max. traverse of sliding table  
Saw motor capacity  
Speeds of saw spindle on 50+60 Cy.  
– autom. star delta starter  
– Lockable main switch  
– Working hour indicator  
– No volt release  
– Illuminated spindle speed buttons  
– Overload protection

450 mm  
140 mm  
115 mm  
0–45°  
30 mm  
1000 mm max.

1200 mm  
860 mm  
1100x1300 mm  
1180x700 mm  
4000 mm/2200 mm  
5,5 kW/7,5 kW  
3500/5000/6500 1/min  
– autom. Sterndreieckschalter  
– absperbarer Hauptschalter  
– Betriebsstundenzähler  
– Wiederanlaufsicherung  
– Drehzahlanzeige: Leuchtziffern  
– Überlastungsschutz der  
Sägemotoren

**Sonderausführungen:**  
Vorritzeinrichtung  
Vorritzsägeblattdurchmesser  
Vorritzsägeblattaufnahme  
Max. Sägeblattdurchmesser mit  
Vorritzer  
Max. Schnitthöhe mit Vorritzer  
Leistung – Vorritzermotor  
Wellendrehzahl – Vorritzer (50+60 Hz)  
Max. Abstand Sägeblatt –  
versenkbarer Breitenanschlag  
Ablänganschlag ausziehbar bis  
**Anschlußwerte:**  
Elektroanschluß max.  
Absaugstutzen Durchmesser  
Absaugleistung  
Nettogewicht ca.

**Optional extras:**  
Scoring saw unit  
Dia. of scoring sawblade  
Dia. of scoring saw spindle  
Max. dia. of sawblade with scorer

Max. depth of cut with scorer  
Scoring saw motor capacity  
Speed of scoring saw spindle  
Max. distance saw to retractable  
fence stops  
Cross cut fence, extensible up to

**Connecting datas:**  
Mains and cable size max.  
Dia. of dust outlet  
Extraction requirements  
Net weight approx.

100 mm  
20 mm  
450 mm

140 mm  
0,6 kW  
9000 1/min  
1350 mm

2500 mm

6,1 (8,1) kW  
120 mm  
35 m<sup>3</sup>/min bei 70 mm WS (water gauge)  
KS-320 – 1150 kg; KS-140 – 1100 kg

Maß- und Konstruktionsänderungen  
vorbehalten

Technical data subject to  
modifications. Dimensions,  
weight and illustration without  
obligation.

Vertretung/Agency:

# schelling

Schelling + Co.  
Maschinenfabrik  
und Eisengiesserei  
A-6858 Schwarzach/Vlbg.  
Austria  
Tel. (05572) 8161-0  
Telex 59209  
Telefax (05572) 8161-77