

NOVA

Circular saws_Formatkreissägen

Range of manual, electric and
programmed circular saws
Elektrisch und manuell einstellbare
Formatkreissägen



OUR TECHNOLOGY BEHIND YOUR IDEAS

NOVA

Range of manual, electric and
programmed circular saws
Elektrisch und manuell einstellbare
Formatkreissägen



Designed and produced in SCM_ Entwickelt und hergestellt in SCM

NOVA

Guaranteed quality at
your fingertips
Garantierte Qualität, die
sich jeder leisten kann



CLASS

The best solution for
each application
Die beste Lösung für
hohe Anforderungen

L'invincibile

The exclusive choice
for your success
Die Entscheidung für eine
exklusive Leistungsfähigkeit

SI300 NOVA

Flexible with low investment
Flexibilität zum günstigen Preis

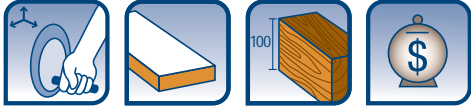

SI300 NOVA in CE configuration,
carriage 2600mm or 3200mm (opt.)
SI300 NOVA in CE-Ausführung,
Sägewagen mit Besäumlänge 2600mm oder 3200mm (Opt.)



SI400 NOVA

Rich equipment and professional
Komplette und professionelle Lösung

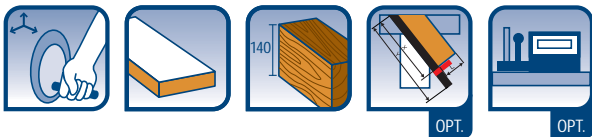

SI400 NOVA in CE configuration,
carriage 2600mm or 3200mm (opt.)
SI400 NOVA in CE-Ausführung,
Sägewagen mit Besäumlänge 2600mm oder 3200mm (Opt.)



SI300 S NOVA

Compact without compromises
Kompakt und ohne Kompromisse

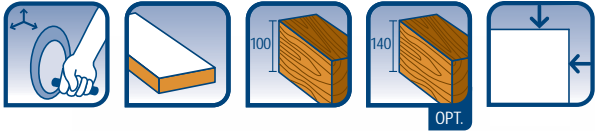

SI300 S NOVA in CE configuration,
carriage 1600mm
SI300 S NOVA in CE-Ausführung,
Sägewagen mit Besäumlänge 1600mm



SI400 E NOVA

Precise, strong and reliable
Präzise, robust und zuverlässig



SI400 EP NOVA

Technology within everybody's reach
Technologie, die sich jeder leisten kann





SI400 E NOVA in CE configuration, 2600mm or 3200mm carriage (opt.)
SI400 E NOVA in CE-Ausführung, Sägewagen mit Besäumlänge 2600mm oder 3200mm (Opt.)



SI400 EP NOVA in CE configuration, carriage 2600 mm or 3200 mm (opt.)
SI400 EP NOVA in CE-Ausführung, Sägewagen mit Besäumlänge 2600mm
oder 3200mm (Opt.)

Technical features Konstruktive Merkmale

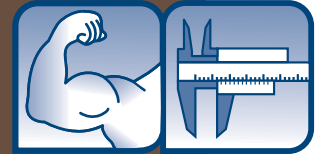

Saw unit

The vertical movement on round linear guides ensures smooth operation and precise adjustment. Its closed structure guarantees high rigidity, and a vibration free unit.

Sägeaggregat

Das vertikal auf Rundführungen verfahrenende Sägeaggregat sorgt für eine mühelose Einstellung, während die geschlossene Konstruktion des Aggregats höchste Verwindungssteifigkeit und absolute Schwingungsfreiheit gewährleistet.



Entire saw unit tilts using 2 sturdy machined sectors. Precision cutting thanks to the rigidity of the structure and complete protection from sawdust.

Schrägstellung des gesamten Sägeaggregats über zwei robuste, exakt gefertigte Schwenksegmente. Präzise Gehrungsschnitte dank der Stabilität der Struktur sowie ein vollständiger Staubschutz.

Scoring saw with manual adjustment

A precision lever mechanism controls the vertical and horizontal adjustment of the scoring saw, accessible from the front machine. Reference stops mean that you can rapidly re-position the scoring saw to a previous setting.

Manuell einstellbarer Vorritzer

Die Höhen- und Horizontalpositionierung des Vorritzers erfolgt direkt über ein Hebelsystem, von der Maschinenvorderseite. Die Anschläge erleichtern die erneute Positionierung des Vorritzers auf bereits verwendeten Bearbeitungsmaße; dadurch wird die Anzahl der Probeschnitte auf ein Minimum reduziert.

NOVA Circular saws _ NOVA Formatkreissägen

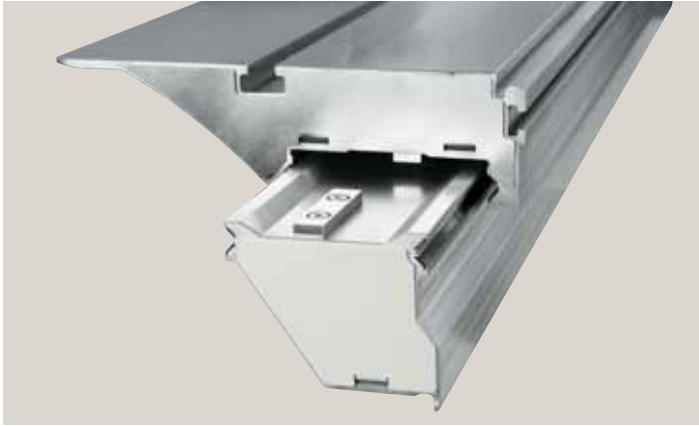

SCM sliding table

Made from large-section, extruded aluminium profile with a **closed honeycomb structure** to offer the maximum tensile strength under heavy duty conditions. Quality that lasts a lifetime. A T slot guarantees the secure mounting of clamps and accessories.

SCM Besäumwagen

Stabiles gezogenes Strangprofil aus Aluminium mit großem Querschnitt und einer **rechteckigen geschlossenen Struktur**, um eine maximale Stabilität auch bei schweren Werkstücken zu gewährleisten. Die Führung bietet eine dauerhaft hohe Schnittpräzision.

Die vorhandene Tischnut bietet größte Zuverlässigkeit bei der Befestigung von Zusatzvorrichtungen.



Quality without compromise: the hardened steel sliders are mechanically anchored with rivets. No glue, no screws, only the best solution.

Qualität ohne Kompromisse: Die Sägewagenführungen aus gehärtetem Stahl sind mechanisch verankert (eingebördelt) und befestigt. Kein Leim, keine Schrauben – nur die beste Lösung.

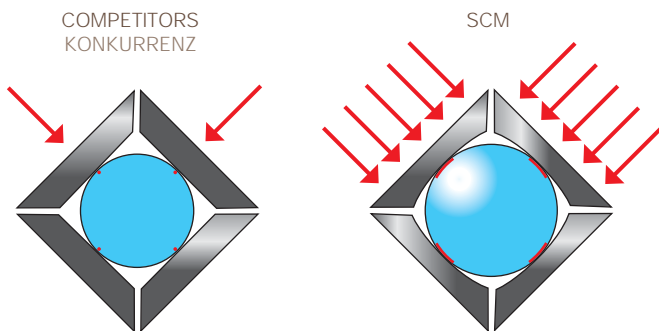

The **arc-ground** steel slideways grant a cutting precision to an accuracy of $\pm 0,05$ mm along the entire carriage length: the **loading capacity is 4 times higher** with respect to any other system.

Die geschliffenen Stahlführungen mit **bogenförmigen Kontaktflächen** sichern höchste Präzision mit einer Laufgenauigkeit von $\pm 0,05$ mm auf dem gesamten Besäumweg des Wagens: die **Tragfähigkeit ist 4 mal höher** als bei allen anderen Systemen.

3200 mm Carriage (OPT)

For machining larger panels, the SCM NOVA 3200 mm carriage offers unbeatable rigidity and solidity.

Wagen 3200 mm (OPT)

Wer größere Platten bearbeiten möchte, kann den SCM NOVA Besäumwagen mit 3200 mm Schnittlänge wählen; es ist das optimale, was Steifheit und Stabilität angeht.



All quality components Qualität bei jedem Bauteil



Overhead blade guard with retraction from work table

The overhead blade guard can be partly retracted from the work table by simply rotating it at its upright support. The guard support is fitted at an angle to the support beam. This feature increases the working width available for cutting on the rip fence. The pendant blade guard is a standard feature on some models and an optional on others.

Wegschwenkbare Parallelogramm-Schutzhaube

Die Parallelogramm-Schutzhaube ist durch Drehung des Haltearms vom Tisch wegschwenkbar. Die angewinkelte Ausführung des Haltearms ermöglicht eine größere Schnittbreite bei der Bearbeitung von langen Werkstücken an der Parallelanschlagsseite.



Squaring fence complete with two metal stops. The extruded aluminium structure grants the best precision. The smooth stops movement along the fence facilitates the set up.

Längsanschlag komplett mit zwei Anschlägen aus Metall. Die Struktur aus extrudiertem Aluminium garantiert die maximale Präzision. Reibungslose Anschlagverstellung auf Führungen und einfaches Setup.



The rip fence has a cast iron body, extruded aluminium rule, and slides on a wide steel bar: there is no compromising on quality. The whole worktable can be easily and completely retracted.

Der Parallelanschlag besteht aus Gusseisen, und der Anschlag selbst aus einem extrudierten Aluminiumprofil und läuft auf einer großdimensionierten Rundstange: kein Kompromiss bei der Qualität. Der Anschlag kann mühelos vollständig vom Arbeitstisch wegschwenkt werden.

SI400EP NOVA equipment SI400EP NOVA Ausstattung



The standard mobile upper control panel (only for SI400EP NOVA)
Ergonomic. It allows immediate data reading and intuitive use of the various functions.

Serienmäßiges Bedienpult über Tisch (nur für SI400EP NOVA)
Ergonomisch. Mit diesem Bedienpult kann man die Daten direkt ablesen und die verschiedenen Funktionen ganz intuitiv anwenden.



Standard rip fence electronic positioning (only for SI400EP NOVA)
Strong structure in cast iron, extruded aluminium fence and round steel bar sliding for the maximum precision. Absolute and incremental working height adjustment with possibility of saving it.

Parallelanschlag mit elektronischer Positionierung serienmäßig (nur für SI400EP NOVA)
Stabile Gussstruktur, Anschlag aus extrudiertem Aluminium und Führung auf einer stabilen Stahlrundstange um höchste Präzision zu haben. Verwaltung der Arbeitsmaße (Absolut- oder Kettenmaße) mit Speichermöglichkeit.

Complete electronic rip fence retraction in a matter of seconds and without disassembling parts.

Der motorische Parallelanschlag kann vollständig weggeschwenkt werden, und dies in wenigen Sekunden und ohne dass irgend etwas abgebaut werden muss.





Easy electronic control Easy Elektronische Steuerung

Easy electronic control, 5 axes maximum, for a simple and efficacious management of all functions

Easy Elektronische Steuerung für bis zu 5 Achsen für eine einfache und wirksame Steuerung aller Maschinenfunktionen



Easier working with an Easy control!
Easy macht die Arbeit einfacher!

Rapid powerful and easy to use last generation electronic control, thanks to the wide 7" LCD colour screen, 16:9 definition

Elektronische Steuerung der neuesten Generation, leistungsfähig, schnell und einfach zu bedienen dank des 7" LCD Farbbildschirms im 16:9 Format

	<p>Saw blades unit upstroke Heben/Senken des Sägeaggregats</p>		<p>Automatic adjustment of scoring unit (blade upstroke and travel) (on request) Automatische Horizontal- und Vertikalpositionierung des Vorritzaggregats (auf Anfrage)</p>
	<p>Saw blades unit tilting Schwenkung des Sägeaggregats</p>		<p>Readout of the rotating blade speed Anzeige der Sägeblattdrehzahl</p>
	<p>Programmed parallel fence (on request) Programmierbarer Parallelanschlag (auf Anfrage)</p>		

Exclusive SCM solutions Exklusive SCM Lösungen

Operator help

The technology used for SCM electronic controls, developed on top range products, is now also available on the SI400 EP NOVA. The operator help functions **slash machine set up times** and prevent errors which result in **wasted material**.

Hilfe für den Bediener

Die Technologie der elektronischen Steuerungen von SCM, die für die hochklassigen Produkte entwickelt wurde, steht nun auch an der SI400 EP NOVA zur Verfügung. Die Funktionen der Bedienerhilfe ermöglichen es, **die Einstellzeiten** der Maschine zu **verringern** und Fehler zu vermeiden, die zu **Materialverschwendung** führen.

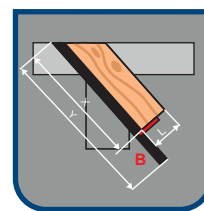
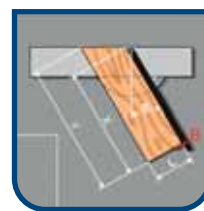
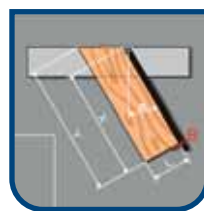
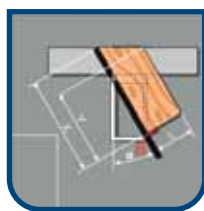
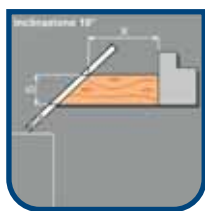

Ready for immediate use

Mitre cuts and/or cuts with an angled sliding table are immediate: simply enter the data for the workpiece to be obtained, then start cutting.

Direkte Anwendung

Die Schnitte mit schräggestelltem Sägeblatt und /oder mit geschwenktem Längsanschlag sind direkt durchführbar. Man muss nur die Daten des Werkstücks eingeben, das man erhalten möchte, und kann die Schnitte ohne weitere Berechnungen vornehmen.

A single, correct cut
Nur ein Schnitt, aber der richtige

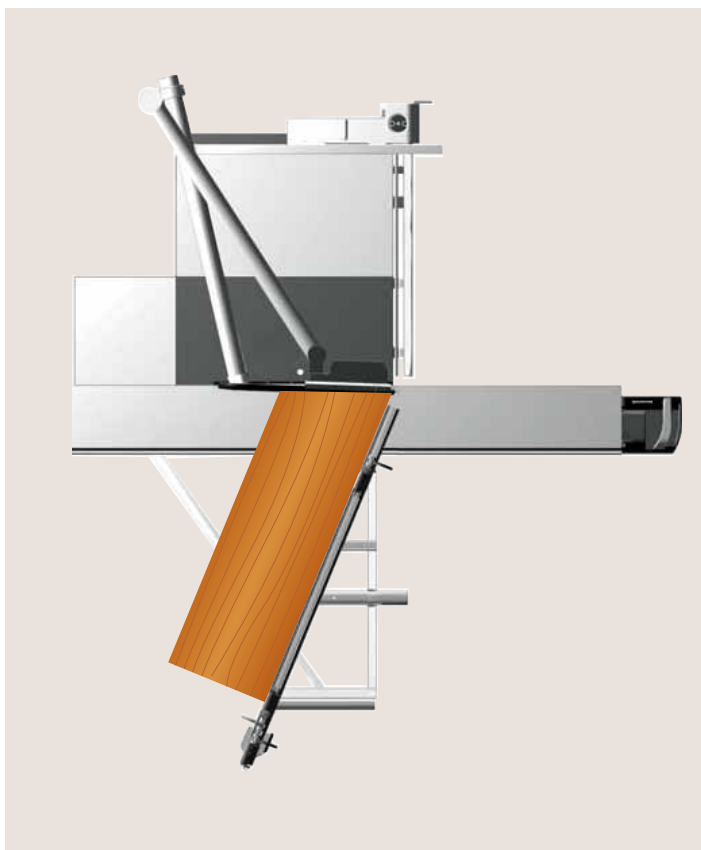

Only SCM allows you to choose **any cutting configuration** according to known workpiece measurements. The operator help is a real asset, without altering each operator's habits.

Nur SCM bietet die Möglichkeit, aufgrund der bekannten Maße des Werkstücks **jede Schnittkonfiguration** zu wählen. Die Bedienerhilfe bietet eine konkrete Anleitung, ohne dass der Handwerker seine Gewohnheiten ändern muss.

All working options Option für alle Bearbeitungen



Rip fence with digital indicator

Easy position reading with possibility to view absolute and incremental measurements.

Parallelanschlag mit Digitalanzeige

Einfache Positionsanzeige der Arbeitsmaße (Absolut- oder Kettenmaße).

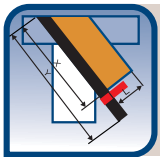

Parallelogram frame Parallelogramm-Rahmen



Parallelogram frame

Rapid set up to carry out cutting with tilted squaring fence. $\pm 50^\circ$ possible tilting and the operator can easily find the requested angle thanks to the micrometric adjustment. LCD display for the angle readout with detecting system on magnetic band.

The rapid squaring fence locking/unlocking system allows a rapid positioning for all cutting types.

Parallelogramm-Rahmen

Schnelles Setup um die Schnitten mit schrägstellbarem Längsanschlag durchzuführen. Die mögliche Schrägstellung ist $\pm 50^\circ$. Der Bediener kann den gewünschten Winkel dank der mikrometrischen Einstellung finden. Winkelanzeige auf LCD-Display mit Magnetstreifen-Erfassungssystem.

Das schnelle Blockierung/Lösungssystem für den Längsanschlag erlaubt die einfache Positionierung bei aller Schnitttypen.





LCD displays LCD-Anzeigen



Squaring fence with no. 2 stops and digital readouts The mobile and the fixed stop are equipped with readouts on LCD display and position detecting system on magnetic band: precision and ease of use..

Längsanschlag mit 2 Anschlägen und Digitalanzeigen Der bewegliche und feste Anschlag sind mit LCD-Anzeigen und einem Magnetstreifen-Erfassungssystem ausgestattet: Präzision und Bedienerfreundlichkeit.



Mitre fence

On sliding carriage complete with telescopic stop extending to 1500 mm and with metric rule.

Gehrungsanschlag

auf dem Besäumwagen, teleskopierbar auf 1500 mm Maßanzeige mit Skala



Mitre fence with mechanical compensation

of the measurement, for rapid and precise mitre cuts.

Gehrungsanschlag für Winkelschnitte mit mechanischer Kompensation der Anschlagposition, um präzise Winkelschnitte vornehmen zu können ohne Einstellfehler.

Options Option



140 mm cutting depth on SI300 S NOVA Preset for 400 mm blade

It is possible to increase the cutting capacity up to 140mm for deep cutting applications. The kit includes the 5,5 kW (7,5 HP) motor.

Schnitthöhe 140mm für die SI300 S NOVA Vorbereitung für Sägeblatt 400mm

Es ist möglich die Schnittkapazität auf bis zu 140mm zu vergrößern. Das Kit schließt den Motor mit 5,5 kW (7,5 PS) ein.



3 main blade speeds

Rapid changing of the saw blade speed from the machine front (slots on the table surface) minimises down time. Standard equipment for SI400EP NOVA, on request for SI400/400E NOVA

3 Hauptsägeblattdrehzahlen

Sägeblattzahlwechsel bequem von der Maschinenvorderseite (Öffnung im Arbeitstisch) ohne Zeitverlust. Serienmäßig für SI400EP NOVA, auf Wunsch für SI400/400E NOVA.

Main options for NOVA circular saws / Die wichtigsten Zubehöre für NOVA Formatkreissägen		SI300 S NOVA	SI300 NOVA	SI400 NOVA	SI400 E NOVA	SI400 EP NOVA
Scoring saw with independent motor	Vorritzer mit unabhängigem Motor	S	S	S	S	S
Carriage length 1600 mm	Besäumwagenlänge 1600 mm	S	N.D.	N.D.	N.D.	N.D.
Sliding carriage length 2600 mm	Besäumwagenlänge 2600 mm	N.D.	S	S	S	S
Sliding carriage length 3200 mm	Besäumwagenlänge 3200 mm	N.D.	O	O	O	O
Overhead mobile control panel	Schwenkbares Schaltpult	N.D.	N.D.	N.D.	N.D.	S
Parallel fence with digital indicator	Parallelenschlag mit Digitalanzeige	N.D.	N.D.	O	O	N.D.
Motorized parallel fence with programmer	Motorisierter Parallelenschlag mit Steuerung	N.D.	N.D.	N.D.	N.D.	S
Fence with angular cutting	Gehrungsanschlag	O	O	O	O	O
Fence with angular cutting with compensation	Gehrungsanschlag mit Längenausgleich	N.D.	O	O	O	O
Fence with parallel cutting	Anschlag für Parallelschnitte	N.D.	O	O	O	O
400 mm blade assembly presetting	Kit für Sägeblatt mit 400 mm Durchmesser	O	N.D.	S	S	S

S = standard
S = Standard

O = optional
O = Option

N.D. = not available
N.D. = Nicht lieferbar

www.hoechsmann.com

Technical details

Technische Daten

Squaring capacity		Besäumkapazität		SI300 S NOVA	SI300 NOVA
Scoring saw and 1600 sliding carriage		Mit Vorritzer und Wagen 1600	mm	1600x2600	N.D.
Scoring saw and 2600 sliding carriage		Mit Vorritzer und Wagen 2600	mm	N.D.	2600x3200
Scoring saw and 3200 sliding carriage		Mit Vorritzer und Wagen 3200	mm	N.D.	3200x3200
Standard cutting width on rip fence		Standard Schnittbreite am Parallelanschlag	mm	1000	1270
Net weight of standard machine		Nettogewicht der Basismaschine	Kg	570	800
Overall dimensions with seaworthy packing		Abmessungen mit seemäßiger Verpackung			
Machine body		Grundkörper	mm	2020x1170x1120	2020x1170x1120
2600 (3200) sliding table		Wagenlänge 2600 (3200)	mm	2700x460x220	2700(3430)x460x220
Tools		Werkzeuge			
Max. diam. main blade (OPT)		Max. Hauptsägeblattdurchmesser (als Option)	mm	315 (400)	315
Max. diam. scoring saw blade		Vorritzerdurchmesser	mm	120	120
Main blade spindle diam.		Durchmesser der Hauptsägewelle	mm	30	30
Scoring saw blade spindle diam.		Durchmesser der Vorritzsägewelle	mm	20	20
Max. cutting height at 90° (OPT)		Max. Schnitthöhe bei 90° (als Option)	mm	100(140)	100
Max. cutting height at 45° (OPT)		Max. Schnitthöhe bei 45° (als Option)	mm	70(97)	70
Main blade speed		Sägeblattdrehzahl	r.p.m. - U/min	4000 (3700)	4000
Scoring saw blade speed		Vorritzerdrehzahl	r.p.m. - U/min	8500	8500
Dust-extraction		Absaugung			
Blade unit outlet diam. (upper guard)		Absaugstutzen am Sägeaggregat (Sägeblattschutz)	mm	120 (80)	120 (80)
Extraction air flow rate		Absaugvolumen	m³/h	1300	1300
Motor power		Motorleistung			
Main blade motor power Hz 50		Motor des Hauptsägeblatts Hz 50	kW (HP/PS)	4 (5,5)	4 (5,5)
Scoring saw blade motor power Hz 50		Motor des Vorritzers Hz 50	kW (HP/PS)	0,75 (1)	0,75 (1)

Squaring capacity		Besäumkapazität		SI400 NOVA	SI400 E NOVA	SI400 EP NOVA
Scoring saw and 2600 sliding carriage		Mit Vorritzer und Wagen 2600	mm	2600x3200	2600x3200	2600x3200
Scoring saw and 2600 sliding carriage		Mit Vorritzer und Wagen 3200	mm	3200x3200	3200x3200	3200x3200
Standard cutting width on rip fence		Standard Schnittbreite am Parallelanschlag	mm	1270	1270	1270
Net weight of standard machine		Nettogewicht der Basismaschine	Kg	980	1050	1080
Overall dimensions with seaworthy packing		Abmessungen mit seemäßiger Verpackung				
Machine body		Grundkörper	mm	2020x1170x1120	2020x1170x1120	2020x1170x1120
2600 (3200) sliding table		Wagen 2600 (3200)	mm	2700(3430)x460x220	2700(3430)x460x220	(3430)x460x460x220
Tools		Werkzeuge				
Max. diam. main blade		Max. Hauptsägeblattdurchmesser	mm	400	400	400
Max. diam. scoring saw blade		Vorritzerdurchmesser	mm	120	120	120
Main blade spindle diam.		Durchmesser der Hauptsägewelle	mm	30	30	30
Scoring saw blade spindle diam.		Durchmesser der Vorritzsägewelle	mm	20	20	20
Max. cutting height at 90°		Max. Schnitthöhe bei 90°	mm	140	140	140
Max. cutting height at 45°		Max. Schnitthöhe bei 45°	mm	97	97	97
Main blade speed		Sägeblattdrehzahl	r.p.m. - U/min	3700	3700	3000-4000-5000
Scoring saw blade speed		Vorritzerdrehzahl	r.p.m. - U/min	8500	8500	8500
Dust-extraction		Absaugung				
Blade unit outlet diam. (upper guard)		Absaugstutzen am Sägeaggregat (Sägeblattschutz)	mm	120 (80)	120 (80)	120 (80)
Extraction air flow rate		Absaugvolumen	m³/h	1300	1300	1300
Motor power		Motorleistung				
Main blade motor power Hz 50		Motor des Hauptsägeblatts Hz 50	kW (HP/PS)	5,5 (7,5)	5,5 (7,5)	5,5 (7,5)
Scoring saw blade motor power Hz 50		Motor des Vorritzers Hz 50	kW (HP/PS)	0,75 (1)	0,75 (1)	0,75 (1)

In this catalogue, machines are shown with options. The firm reserves the right to modify technical specifications without prior notice.

Einige der abgebildeten Maschinen enthalten aufpreispflichtige Zubehöre. Der Hersteller kann die technischen Daten ohne Ankündigung ändern.

NOVA Circular saws_NOVA Formatkreissägen

SI300 S NOVA

Overall dimensions _ Abmessungen

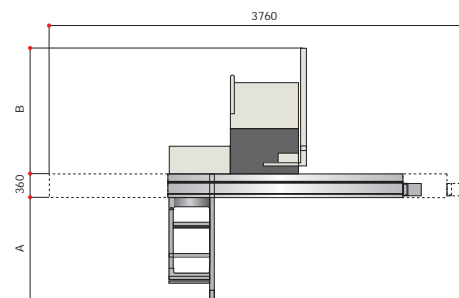
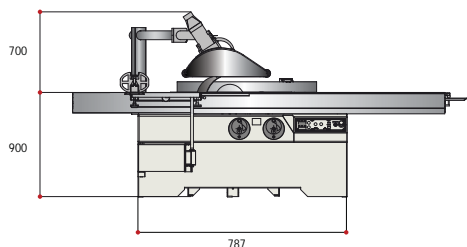

With carriage Mit Wagen	A	Cutting width with parallel fence Schnittbreite am Parallelanschlag	B
1600 mm	1460 mm	1000 mm	1360 mm
		1270 mm	1650 mm
		1500 mm	1860 mm

SI300/400/400 E/400 EP NOVA

Overall dimensions _ Abmessungen

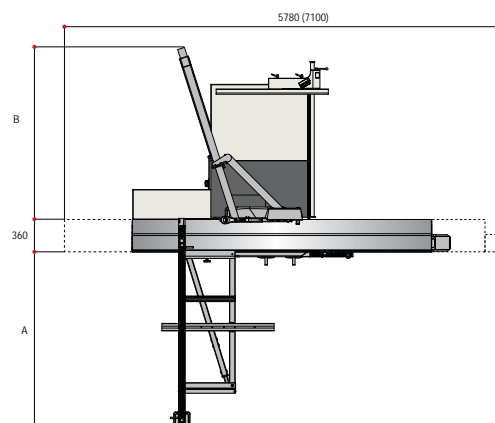
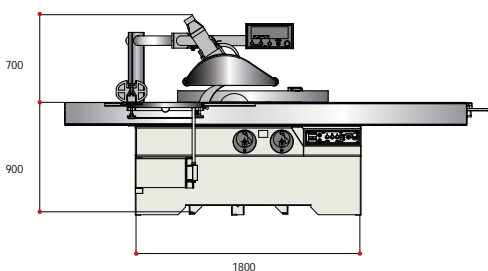

With carriage Mit Wagen	A	Cutting width with parallel fence Schnittbreite am Parallelanschlag	B
2600 mm	1860 mm	1000 mm	1360 (1550) mm
3200 mm	1860 mm	1270 mm	1650 (1840) mm
		1500 mm	1860 (2050) mm

NOISE LEVEL _ GERÄUSCHPEGEL

Operating conditions: CUT - Reference standard: ISO 7960:1995 (Annex A)
 Betriebsbedingungen: SCHNITT - Norm gemäß: ISO 7960:1995 (Annex A)

	Reference standard Hinweisnorm	Uncertainty factor K Ungewißheitsfaktor K	CUT SCHNITT	
			VSA	LAV
LOP: Noise level at operator position dB (A) LOP: Schalldruckpegel am Arbeitsplatz dB (A)	EN ISO 11202:1997	4.0	85.5	95.7
LW: Emitted noise level dBW (A) {mW(A)} LW: Schallleistungspegel (A) {mW(A)}	EN ISO 3746:1995		94,2[2,6]	101.2 [13.2]

The maximum instantaneous noise level pressure is under 130dB (C)
 Das maximale Wert des augenblicklichen wohlerwogenen akustischen Druck ist niedriger als 130 dB (C)

VSA: idle working without suction
 VSA: Unbelastet und ohne Ansaugung

LAV: in operation
 LAV: im Betrieb

The values refer to the "free field" conditions according to the test modalities foreseen by the reference norm.
 Die oben angegebenen Werte beziehen sich auf die Bedingungen von "freiem Feld" durch Einhalten des Prüfverfahrens nach der Bezugsnorm.

SCM. The widest range of woodworking machines

SCM. Die größte Palette von Holzbearbeitungsmaschinen



SCM has been producing woodworking machinery for 50 years and represents the nucleus of SCM Group. With a total of 3000 employees, 18 factories, 23 subsidiaries and an export of 70%, SCM is one of the world's top producers of woodworking equipment. SCM produces, in premises certified according to ISO 9001 standards, the widest range of machines for secondary wood machining, from machines for small woodworking companies to CNC work centres, to high production integrated lines for the machining of solid wood. Specialized technicians all over the world are able to supply an efficient and rapid after-sale service to SCM customers because full use is made of a system of remote computerised diagnostics.



SCM ist seit 50 Jahren als Hersteller von Holzbearbeitungsmaschinen tätig und bildet gleichzeitig den historischen Kern der gleichnamigen Gruppe. Diese gehört mit 3000 Beschäftigten, 18 Produktionsstätten, 23 Tochtergeschäften und einem Exportanteil von 70% zu den weltgrößten Herstellern der Branche. SCM produziert, in Werkstätten nach ISO 9001 zertifiziert, die größte Palette von Werkzeugmaschinen für die Weiterverarbeitung von Holz. In der ganzen Welt sorgen spezialisierte SCM-Techniker für einen kompletten Kundendienst, der auch ein Ferndiagnose-System über Computer umfaßt.





0000557184D

Rev. n. 03 - 03/2010 - Acanto comunicazione - Olimpia - Pazzini



SCM GROUP spa - SCM - Via Casale, 450 - 47826 Villa Verucchio (RN) - Italy
Tel. +39/0541/674111 - Fax +39/0541/674274 - www.scmgroup.com - scm@scmgroup.com

www.hoechsmann.com