

**Casadei**  
INDUSTRIA

Bordatrice automatica

Plaqueuse de chants automatique

Automatische Kantenanleimmaschine

**K 30/10**

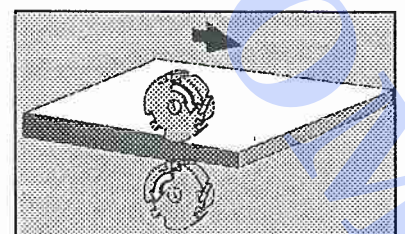
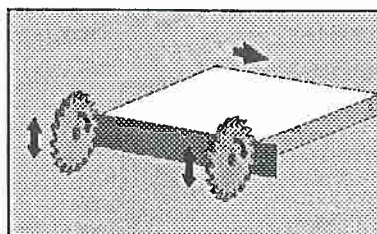
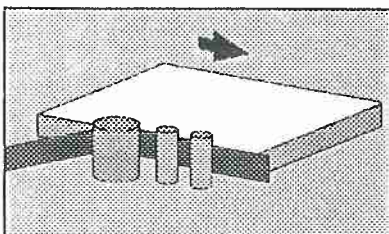
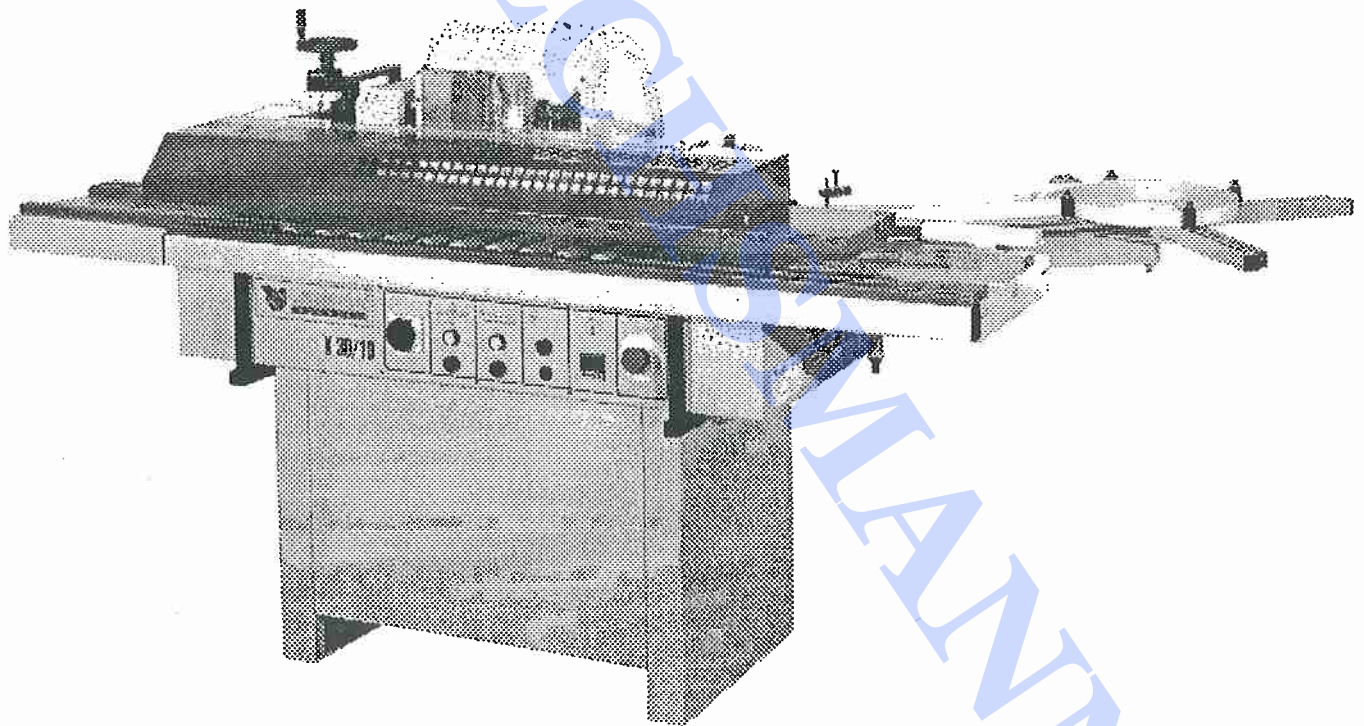



**MACCHINA BORDATRICE  
AUTOMATICA PER PANNELLI DIRITTI**

Applica bordi di spessore fino a circa 3,0 mm, in bobina o strisce di melaminico PVC, ABS, legno ecc.

Trascinatore automatico a nastro per avanzamento pannelli.

Intestatori automatici a lame circolari

Refilatori copiatori automatici con frese in Widia.

Vasca a colla con microprocessore per controllo della temperatura di fusione della colla

**Caratteristiche tecniche:**

Alimentazione elettrica	V. 380/50/3
Potenza soffiatore	3 kW
Potenza totale	ca. 3,8 kW
Velocità trascinatore	6 mt/1'
Velocità trascinatore opt.	7,5 mt/1'
Velocità refilatori copiatori	9000 g/1'
Frese in Widia	Ø 70-80 mm Z4
Prese aspirazione (n° 2)	Ø 60 mm
Spessore pannello bordabile	10-50 mm
Peso netto	ca. 350 kg.

**PLAQUEUSE DE CHANTS AUTOMATIQUE  
SUR PANNEAUX DROITS**

Elle plaque des chants jusqu'à env. 3 mm d'épaisseur, en rouleaux ou bandes de mélaminés, PVC, ABS, bois etc.

Entraînement automatique à bande pour l'avance du panneau.

Coupe en bout automatique à l'avant et à l'arrière à lames circulaires.

Affleurage copiage automatique avec fraises au carbure.

Bac à colle avec microprocesseur pour le contrôle de la température de fusion de la colle.

**Caractéristiques techniques:**

Voltage	V. 380/50/3
Puissance souffleur	3 kW
Puissance totale	3,8kW
Vitesse entraîneur	6 mt/1'
Vitesse entraîneur opt.	7,5 mt/1'
Vitesse affleurage copiage	9000 T/mn
Fraises au carbure	Ø 70-80 mm Z4
Buses d'aspiration (n° 2)	Ø 60 mm
Epaisseur panneau à plaquer	10-50 mm
Poids net	env. 350 kg

**AUTOMATISCHE KANTENLEIMMASCHINE  
AUF GERADE WERKSTUECKE**

Für das Anbringen von Kantenmaterial bis ca. 3 mm Dicke, Melamin, PVC, ABS, Holz, als Rollenmaterial oder in Fixlängen.

Automat. Vorschubband für Werkstückvorschub.

Automatische Vor- und Endkappsägen.

Automatische Bündigfrässtationen mit WIDIA -Fräsen.

Klebebehälter mit Mikroprozessor für die Kontrolle der Leimschmelztemperatur.

**Technische Eigenschaften:**

Elektroanschluss	V. 380/50/3
Heizleistung	3 kW
Gesamtanschlusswert	3,8 kW
Vorschub	6 m/1'
Vorschub Sonderzub.	7,5 mt/1'
Bündigfräsen	9000 UMDR
WIDIA-Fräse	Ø 70-80 mm Z4
Absaugstutzen (n°2)	Ø 60 mm
Werkstückdicke	10-50 mm
Nettogewicht	ca. 350 kg

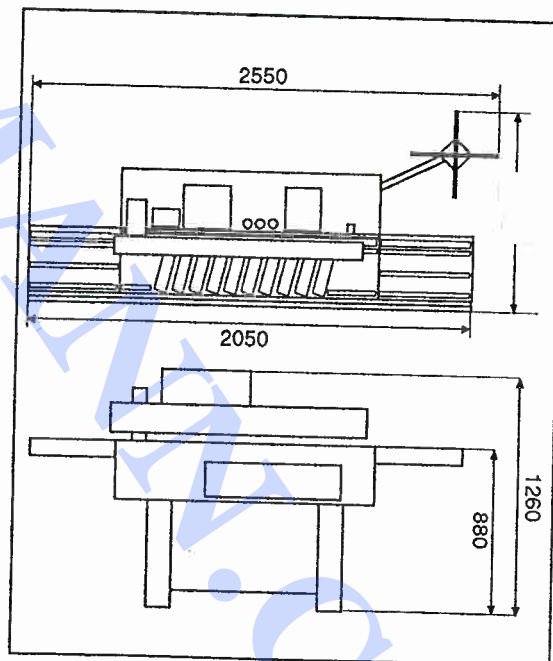
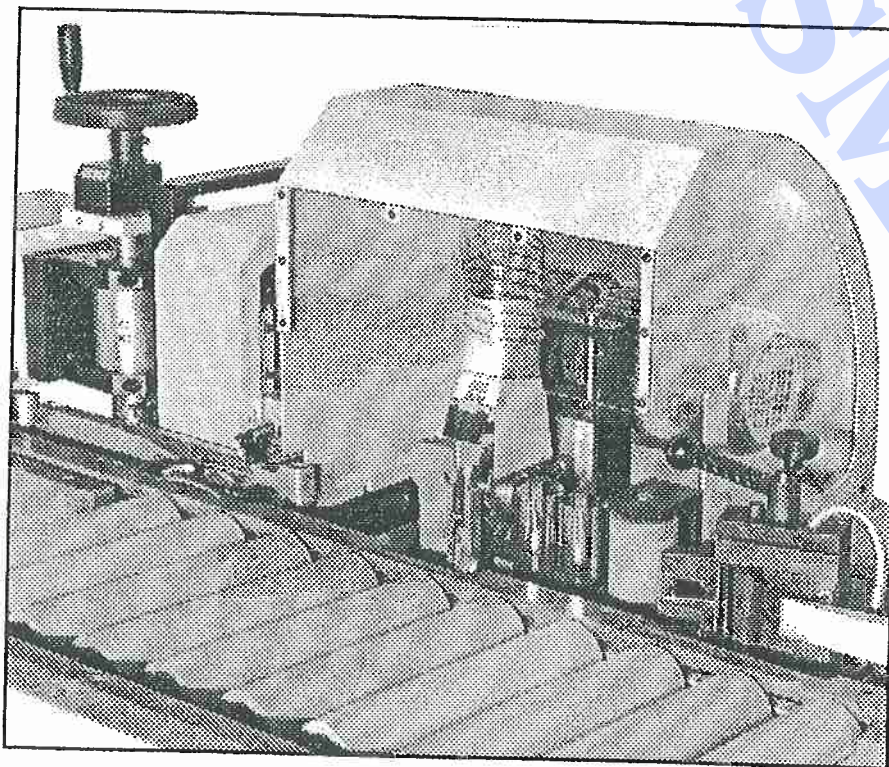

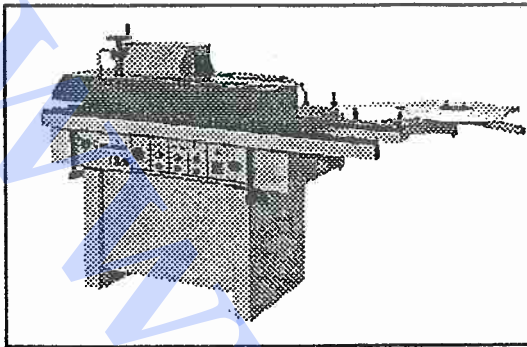

Automatische Kantenanleimmaschine mit Direkt-  
Leimangabe an gerade Werkstückkanten

# K 30/10

- +Kantenanleimmaschine mit Schmelzkleberangabe an das Werkstück
- +Leerlaufrollen auf dem Tisch
- +Kantenmaterial bis ca. 3mm - Melamin-PVC-ABS-Holz als Rollenmaterial oder Fixlängen
- +atom. Werkstückvorschub - 7,5 mtr./min.
- +Motorisch angetriebene Kantenvorschubrollen und Leimangaberolle
- +Mikroprozessor für die Kontrolle der Leimschmelztemperatur
- +automatische Sägekappung - vorn+hinten
- +automatische Bündigfrässtationen-oben+unten-mit HM Fräsern
- +3 Andruckwalzen
- + Teller für Rollenmaterial 600mm
- +ausziehbarer Aufleger für große Werkstücke
- +Normgemäße Elektroausrüstung und Schutzvorrichtungen
- +Gewicht ca.350kg

Modell K30/10      CE Ausführung      DM 22980.--

#### SONDERZUBEHÖR:

Tischverlängerung hinten 400mm	DM	350.--
Fahrwerk	DM	540.--
Austauschmesser für Rollenkapung	DM	110.--
HM Fräser 80mm 4Schneiden 3mm Radius	DM	420.--

+ ges. MWST

JAGO Maschinen 71522 Backnang Öhringer Str.8

Tel. 07191 - 87050      FAX 07191 - 86603