

● TOUPIE ● TISCHFRÄSE

TS 120



SAC

TOUPIE

Con la TS 120 nasce la nuova generazione di toapie SAC SUERI, frutto di una nuova progettazione finalizzata al raggiungimento di obiettivi che riteniamo indispensabili in una toapie moderna quali:

- sicurezza nel lavoro rispettando le normative attualmente in vigore
- facilità d'uso
- rapidità nelle regolazioni
- possibilità di sviluppo modulare della versione base per eventuali adeguamenti della macchina a varie esigenze
- robustezza e precisione

TISCHFRÄSE

Mit der TS 120 wird eine neue Generation von SAC SUERI Tischfräsen, geboren. Die nachfolgenden Punkte sind die Frucht der neuen Entwicklung. Wir erachten sie in einer modernen Tischfräse als unbedingt nötig.

- Arbeitssicherheit nach C.E. gültigen Vorschriften
- Bedienungsfreundlichkeit
- schnelle Einstellmöglichkeiten
- modulare Bauweise ermöglicht auch nachträgliche Anpassung an die verschiedensten Anforderungen.
- Stabilität und Genauigkeit



TS 120

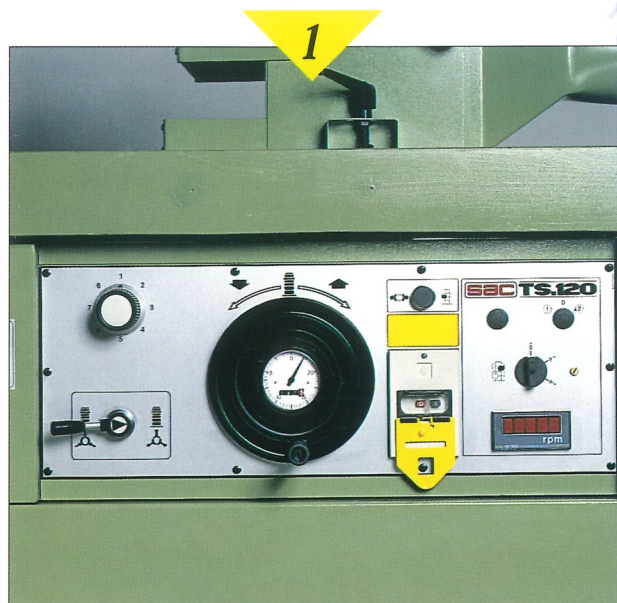

- 1) Quadro comandi
- 2) Gruppo motore - mandrino con colonna di grande diametro
- 3) Guida di lavoro di precisione con protezione antinfortunistica

- 1) Schaltpult standard
- 2) Spindeltrieb mit stabiler schwingungsarmer Spindelaufnahme
- 3) Anschlag mit beidseitiger Feineinstellung und Schutz/Druckvorrichtung

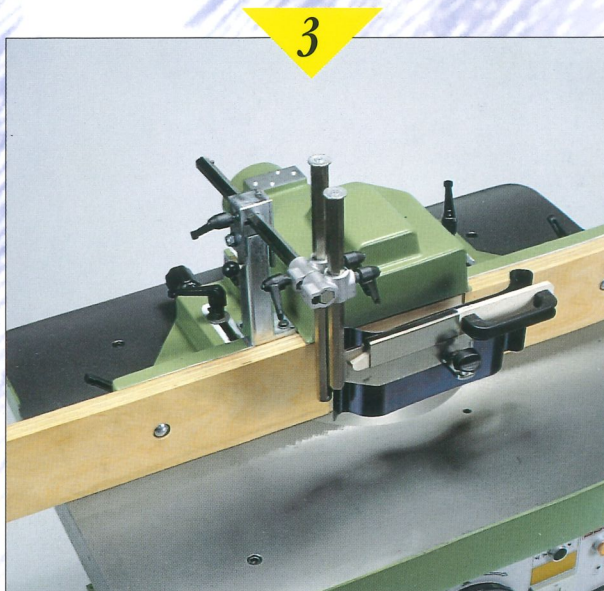
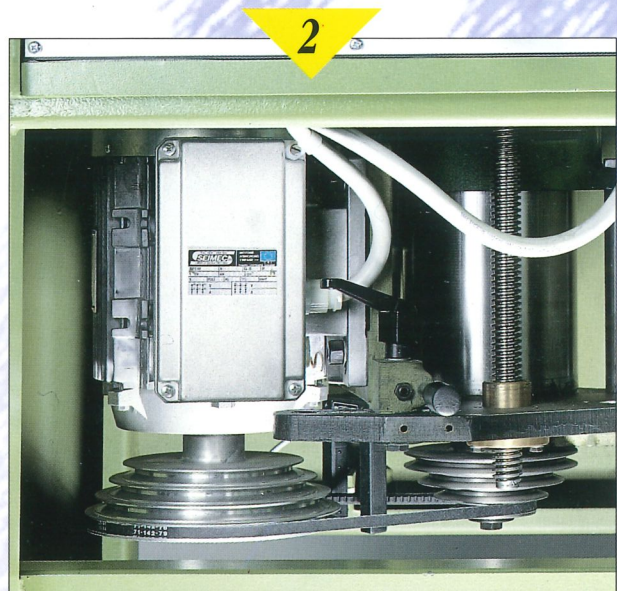

SAC

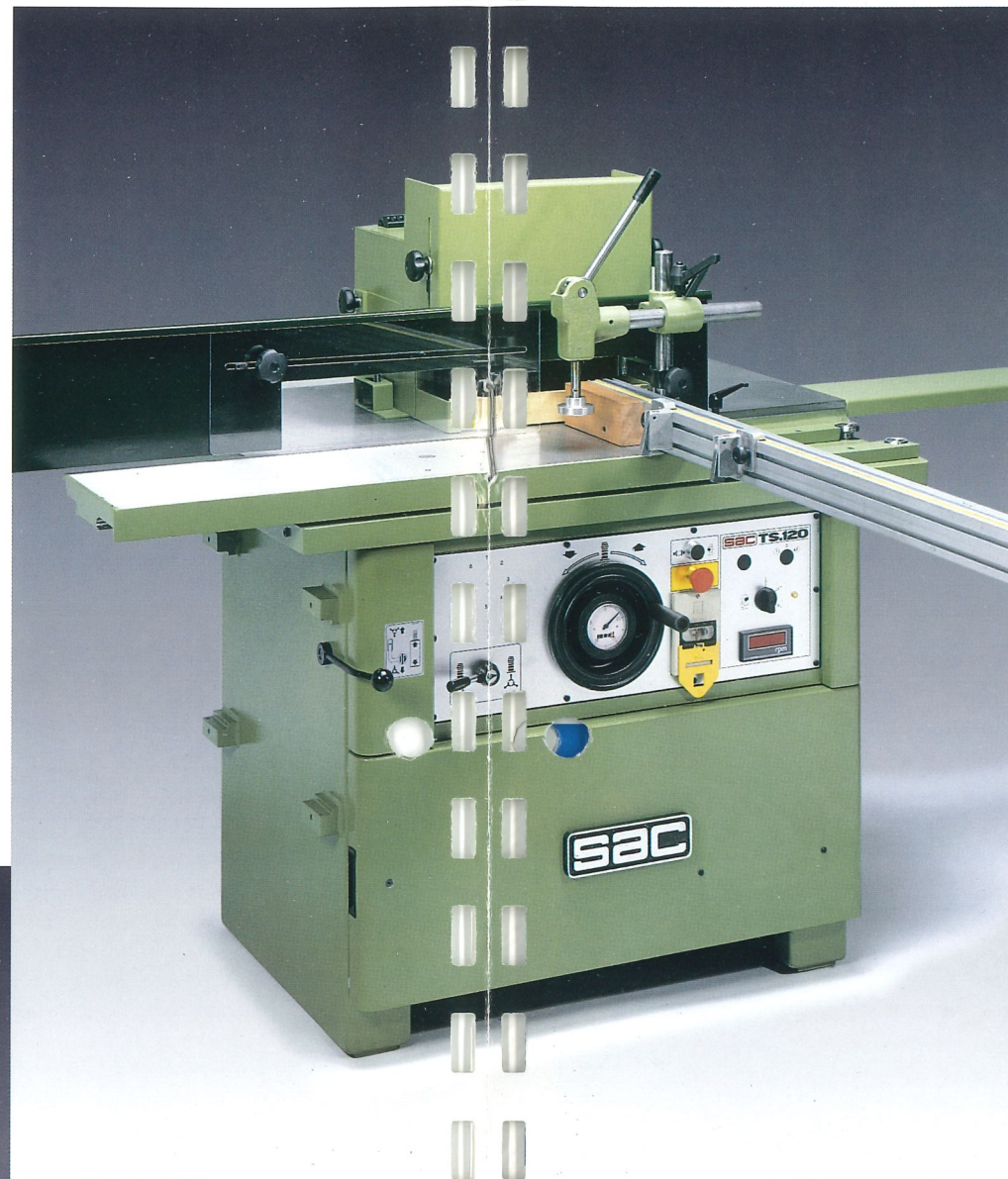
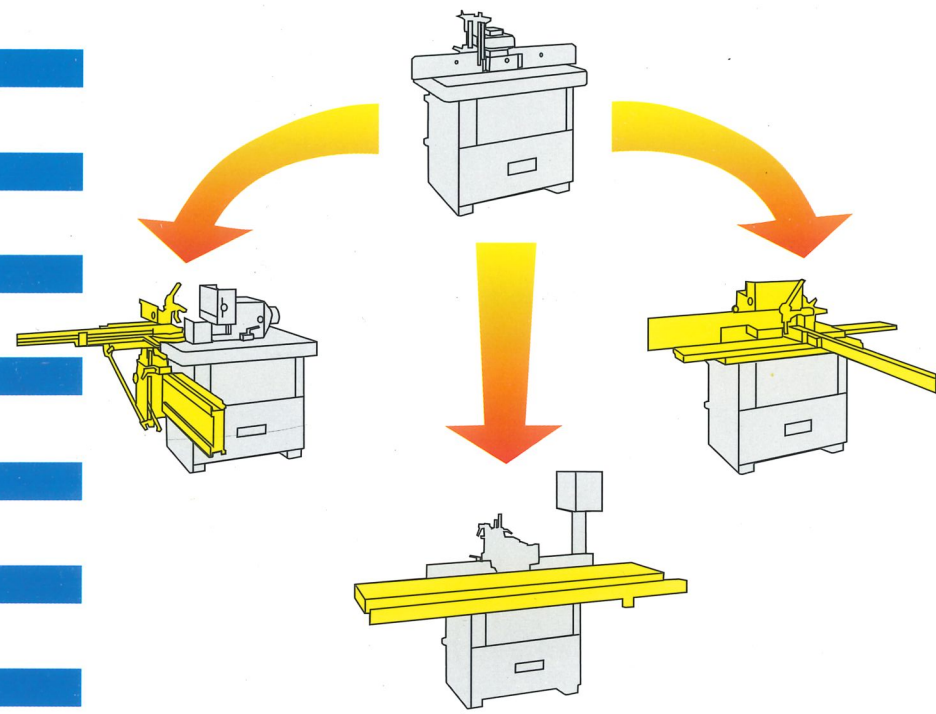

PIANO SCORREVOLE
SCHIEBETISCH

TS 120

PIANO LUNGO
TISCHVERLÄNGERUNG



CARRO
PER TENONARE
ROLLTISCH MIT
SCHIEBESCHLEIFEN



- 4) Quadro comandi pensile con programmatore elettronico a 250 quote verticali mandrino
- 5) Quadro comandi pensile con posizionamento motorizzato albero e visualizzazione quota tramite display elettronico
- 6) N.8 battute di posizionamento verticale dell'albero
- 7) Guida di lavoro con 3 regolazioni micrometriche e protezione antinfortunistica
- 8) Guida di lavoro con visualizzazione tramite display elettronico e protezione antinfortunistica
- 9) Guida di lavoro con programmatore elettronico a 250 quote e protezione antinfortunistica tipo "Aigner"

- 4) Schaltpult oben mit elektronischer Programmierereinheit (250 senkrechten Spindelpositionen)
- 5) Schaltpult oben mit elektromotorischer Spindelpositionierung und elektronischer Digitalanzeige
- 6) Revolveranschlag mit 8 Positionen
- 7) Anschlag mit 3 Feineinstellungen und Schutz/Druckvorrichtung
- 8) Anschlag mit elektronischer Digitalanzeige und Schutz/Druckvorrichtung
- 9) Anschlag mit elektronischer Programmierereinheit (250 Positionen und Aigner Sicherheitsschutzvorrichtung)

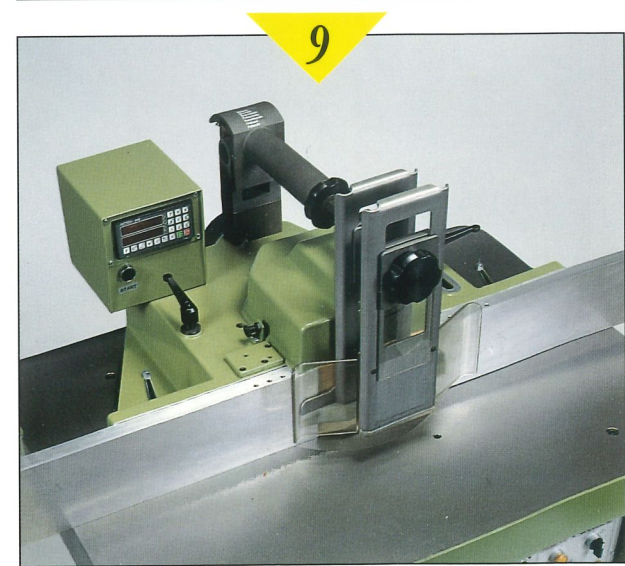
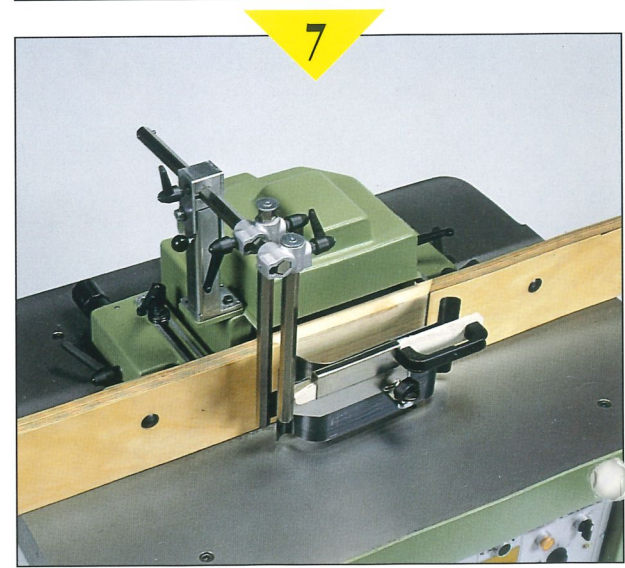
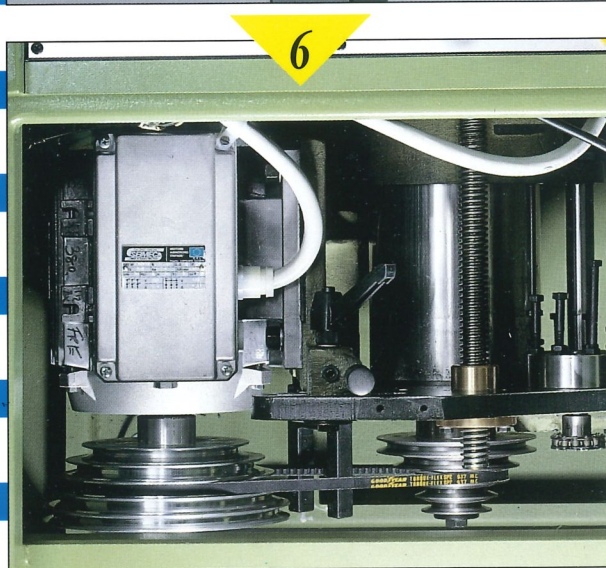
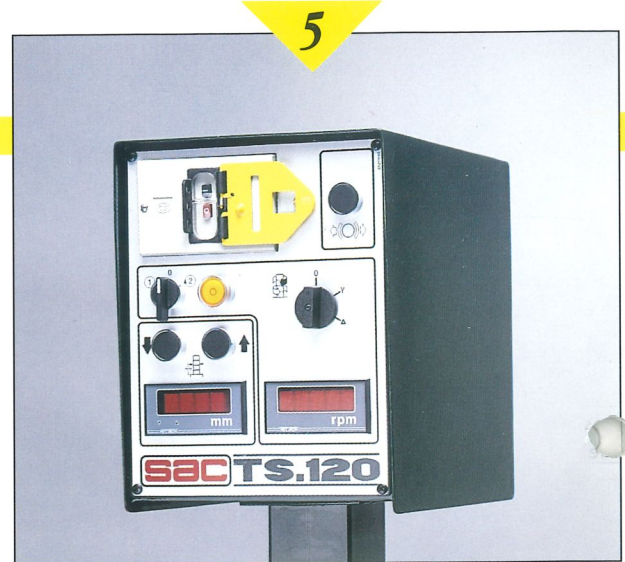

TS 120

ACCESSORI EXTRA - SONDERAUSSTATTUNG

TS 120

Albero intercambiabile		
Auswechselbare Spindel MK 5 (*)		
Piano rettificato		
Geschliffener Tisch		
Dispositivo a revolver con 8 battute per il posizionamento rapido dell'albero		
Revolverkopf mit 8 Einstellungen für schnelle Spindelpositionierung		
Posizionamento motorizzato dell'albero e controllo tramite display elettronico		
Elektromotorische Spindelhöhenverstellung und Kontrolle mittels elektronische Anzeige		
Posizionamento elettronico per la memorizzazione di 250 quote verticali albero		
Elektronische Programmierereinheit (250 speicherbare vertikale Spindelpositionen)		
5 velocità di rotazione albero	g/l' UpM	3000/4500/6000/ 8000/10000
Spindeldrehzahlen		
Motore a 2 velocità		
Motor polschaltbar		
Invertitore senso di rotazione albero		
Rechts-Linkslauf (*)		
Quadro comandi pensile		
Schaltpult oben		
Allungamento piano fino a	mm	1750
Tischverlängerung bis		
Allungamento piano fino a	mm	2400
Tischverlängerung bis		
Prologa frontale allargamento piano fino a	mm	1115
Vordere ausziehbare Werkstückauflage bis		
Guida di lavoro con 3 regolazioni micrometriche		
Fräsanschlag mit 3 Feineinstellungen (*)		
Dispositivo a revolver con 6 battute per il posizionamento rapido della guida di lavoro		
Revolverkopf mit 6 Einstellungen für schnelle Positionierung des Anchlages		
Guida di lavoro con indicatore di quota elettronico digitale e spostamento tramite volantino		
Fräsanschlag mit elektronischer Digitalanzeige und Verstellung mittels Handrad		
Guida di lavoro con programmatore elettronico e spostamento motorizzato da programma		
Fräsanschlag mit elektronischer Programmierereinheit und motorisierter Verstellung durch Programm		
Spalle in alluminio per guida di lavoro		
Aluminium-Anschlagbacken (*)		
Aumento potenza motore albero fino a	HP	12,5
Stärkerer Motor bis	kW	9,2
Versione TS.120.C con carrello di tenonatura (piano scorrevole)		
Schiebetisch Ausführung TS 120.C		
Carrello per tenonare laterale a 2 posizioni verticali		
Rolltisch (Höhenverstellbar)		
Protezione antinfortunistica tipo "Aigner"		
"Aigner" Schutzvorrichtung		

(*) Grundausrüstung für Deutschland: TS 120 7,5 PS (kW 5,5)

TS 120 E 4/5,5 PS (kW 3/4)

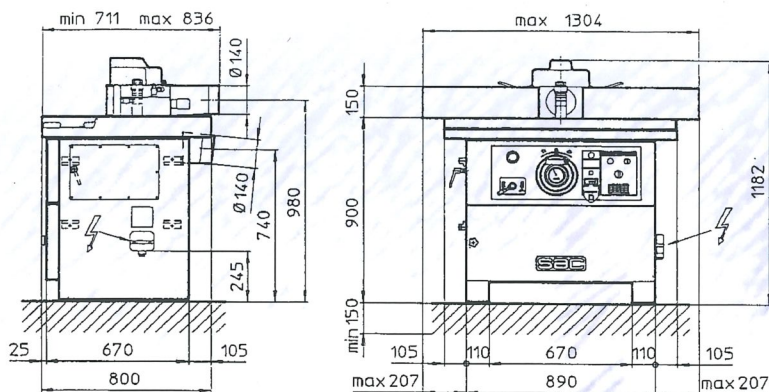

DATI TECNICI - TECHNISCHE DATEN
TS 120

Dimensioni piano di lavoro Tischgröße	mm	1100x800
Altezza piano di lavoro Tischhöhe	mm	900
Diametro e lunghezza dell'albero fisso (norme Pr EN 848-1) Feste Spindel - Durchmesser und Länge (Pr EN 848-1 Vorschriften)	mm	(D.30-35 L.140) (D.40 L.180) (D.50 L.220)
Diametro e lunghezza dell'albero intercambiabile (norme Pr EN 848-1) Auswechselbare Spindel - Durchmesser und Länge (Pr EN 848-1 Vorschriften)	mm	(D.30-35 L.140) (D.40-50 L.220)
Corsa verticale dell'albero Spindelhub	mm	170
Distanza fra battuta albero e piano di lavoro (albero fisso) Abstand zwischen Spindel und Arbeitstisch (feste Spindel)	mm	-1 -171
Distanza fra battuta albero e piano di lavoro (albero intercambiabile) Abstand zwischen Spindel und Arbeitstisch (auswechselbare Spindel)	mm	+72 -98
Diametro massimo utensili per profilare Max. Werkzeugdurchmesser (Profilieren)	mm	250
Diametro massimo utensili per tenonare Max. Werkzeugdurchmesser (Zapfen-Schlitzbearbeitung)	mm	360
Dimensione massima dell'utensile rientrabile sotto il piano Max. Werkzeugabmessung unter der Arbeitsfläche	mm	D.350 x H.100
Velocità di rotazione albero Spindeldrehzahlen	g/l' UpM	3000/4000/6000/ 8000
Visualizzazione velocità inserita tramite display elettronico Drehzahlanzeige		
Potenza motore autofrenante albero Automatische Motorbremse	HP	4
Guida di lavoro con spalle registrabili micrometricamente Anschlag mit beidseitiger Feineinstellung	mm	140
Cappa d'aspirazione sulla guida di lavoro Absaughaube am Anschlag	mm	140
Cappa d'aspirazione posteriore sotto al piano Untere Absaughaube	mm	120
Cappa d'aspirazione protettore lavoro all'albero Absaughaube am Bogenfräsanschlag	mm	140
Cappa d'aspirazione per lavori di tenonatura Schlitzabsaughaube	cm	130x84x119
Dimensioni d'ingombro (macchina base) Platzbedarf (Grundausrüstung)		
Livello di rumorosità a norme Pr EN 848-1 DB(A) 69,6 Geräuschwerte gemessen nach Pr EN 848-1: im Leerlauf DB (A) 69,6		
Esecuzione a norme CE comprensiva protezioni per lavorazioni alla guida e all'albero Ausführung nach C.E. Vorschriften komplett mit Schutz/Druckvorrichtung und Bogenfräsmaster		
Peso netto (macchina base) Netto Gewicht (Grundausrüstung)	kg	600

I DATI TECNICI NON SONO IMPEGNATIVI E POSSONO ESSERE VARIATI PER MIGLIORAMENTI.
TECHNISCHE DATEN UND ABBILDUNGEN SIND UNVERBINDLICH.

