



profiset

Automatischer Vierseitenhobel- und Profilierautomat.

profiset 60

Vielseitigkeit, Sicherheit und hohe Leistungen.

Robuste Maschinen mit Qualitätskomponenten, um höchste Leistungsfähigkeit zu gewährleisten.

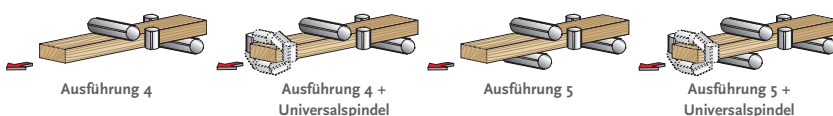

Erhältlich in 4 verschiedenen Ausführungen: 4/5 Spindeln und dazu noch die Möglichkeit, mit einer Universalspindel ausgestattet zu werden, um allen Profilieranforderungen zu erfüllen.

AUTOMATISCHER VIERSEITENHOBEL- UND PROFILIERAUTOMAT			PROFISSET 60
Min./max. Arbeitsbreite (Fertigmaß)	mm		25/230
Min./max. Arbeitshöhe (Fertigmaß)	mm		6/120
Vorschubgeschwindigkeit	m/min		5÷25
Spindeldrehzahl	U/min		6000
Spindeldurchmesser	mm		40
Min./max. Werkzeugdurchmesser auf der Abrichtspindel	mm		120÷140
Min./max. Werkzeugdurchmesser auf den Vertikalspindeln	mm		100÷180
Min./max. Werkzeugdurchmesser auf der oberen Horizontalspindel	mm		125
Min./max. Werkzeugdurchmesser auf der unteren Horizontalspindel	mm		100÷180
Min./max. Durchmesser auf der Universalspindel	mm		100÷180
Vertikalspindel Aufnahmelänge	mm		140
Horizontalspindel Aufnahmelänge	mm		250
Universalspindel Aufnahmelänge	mm		240
Vorschubrollendurchmesser	mm		120
Einlauftischlänge	mm		2000
Manuelle Pumpe für Arbeitstischschmierung			STD
Manuelle Zentralschmierung			STD

Hauptmerkmale

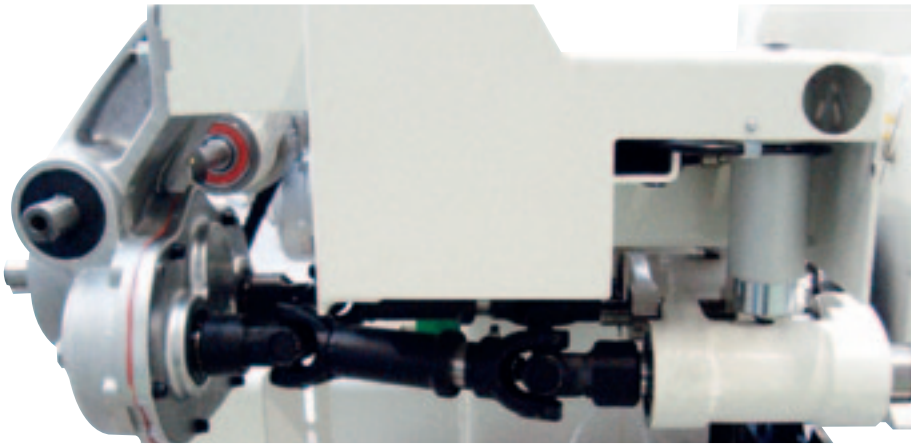

OPTIMALES VORSCHUBSYSTEM: HOHE PRODUKTIVITÄT UND PERFEKTE OBERFLÄCHEN.

- Kraftübertragung über ein Vorschubgetriebe und Kardanwelle
- Vorschubrollen mit pneumatischem Anpressdruck
- Stufenlose Einstellung der Vorschubgeschwindigkeit von 5 bis 25 m/min über Inverter

SET UP: MINIMIERUNG DER RÜSTZEITEN BEIM WERKZEUGEWECHSEL.

Das System arbeitet mit dem Minstdurchmesser des Werkzeugs als Bezugspunkt. Somit ist dies die **einzige Einstellung** die für die Positionierung aller Elemente erforderlich ist und reduziert somit die **Stillstandzeiten** auf ein Minimum.

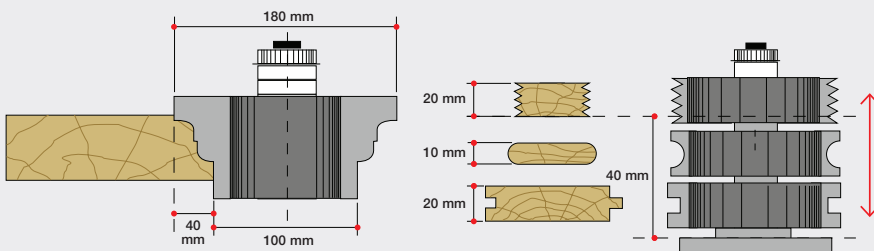
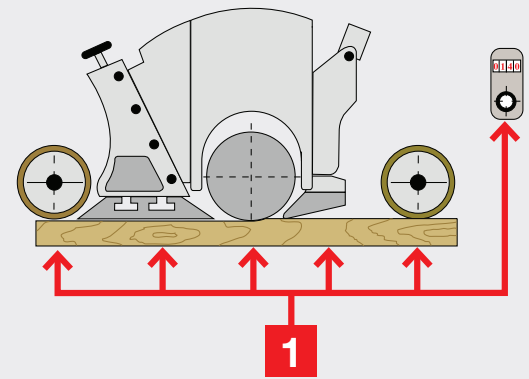

HOHE LEISTUNGEN SERIENMÄSSIG.

Die Vertikalspindeln ermöglichen eine Profiltiefe bis zu 40mm und eine Axialverstellung von 40mm für die Bearbeitung von mehreren Profilen in einer Werkzeugaufspannung.

“T-SET” WERKZEUGSCHNELLSPANNSYSTEM: HÖCHSTE SICHERHEIT OHNE ANSTRENGUNG.

Ermöglicht das Einspannen / Lösen der Werkzeuge durch einfache Anwendung einer Druckluftpistole.



profiset 40

Vielseitigkeit, Ergonomie und Sicherheit.

Kleine Abmessungen für einen geringen Platzbedarf in der Werkstatt.

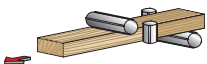

Maschinenausführung mit 4 Spindeln und mit 10mm Profiliertiefe auf den Vertikalspindeln.

AUTOMATISCHE VIERSEITENHOBEL- UND PROFILIERAUTOMAT		PROFISSET 40
Min./max. Arbeitsbreite (Fertigmaß)	mm	23/180
Min./max. Arbeitshöhe (Fertigmaß)	mm	6/105
Vorschubgeschwindigkeit	m/min	6-12
Spindeldrehzahl	U/min	6000
Spindeldurchmesser	mm	35
Min./max. Werkzeugdurchmesser auf der Abrichtspindel	mm	100
Min./max. Werkzeugdurchmesser auf den Vertikalspindeln	mm	100÷120
Min./max. Werkzeugdurchmesser auf der oberen Horizontalspindel	mm	100
Vertikalspindel Aufnahmelänge	mm	120
Horizontalspindel Aufnahmelänge	mm	190
Vorschubrollendurchmesser	mm	120
Einlauftischlänge	mm	1700
Manuelle Pumpe für Arbeitstischschmierung		STD
Manuelle Zentralschmierung		STD

Hauptmerkmale



GLEITWALZE IM AUSLAUFTISCH: DIE BESTE FEINBEARBEITUNG.

Wirksamer Vorschub dank der im Auslauftisch integrierten nicht angetriebenen Gleitwalze, üblicherweise erst in hochpreisigen Maschinen erhältlich.



IMMER EINSATZBEREIT.

Bei der Profiset 40 "ep" (Version mit elektronischer Steuerung) werden die Bearbeitungsphasen automatisch gesteuert, und die Vorschubgeschwindigkeit wird über Tastendruck geregelt, auch der Anlauf der Motoren wird automatisch geregelt.



"READY" ELEKTRONISCHE STEUERUNG: FÜR EINE EINFACHE UND SCHNELLE STEUERUNG ALLER MASCHINENFUNKTIONEN.

- Automatische Positionierung der linken Vertikalspindel und oberen Horizontalspindel.
- Wahl der Vorschubgeschwindigkeit.
- Manueller, halbautomatischer und automatischer Modus mit 99 speicherbaren Arbeitsprogrammen.
- Zusatzfunktionen wie Rechner und Betriebsstundenzähler.

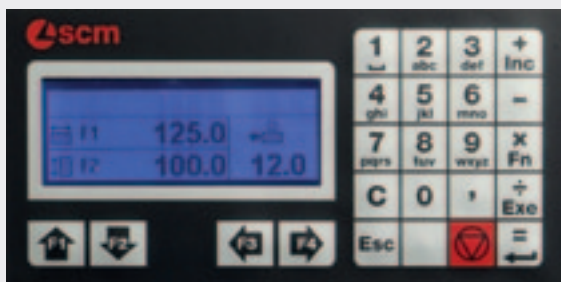

ERGONOMIE UND SICHERHEIT.

Jede Maschinenfunktion wird vom Bediener ganz bequem gesteuert, weil **alle Bedienelemente direkt erreichbar** sind.

Die manuelle Pumpe für die **Arbeitstischschmierung**, im Bedienerbereich positioniert, erleichtert die Bearbeitung und gewährleistet immer die **beste Gleitfähigkeit** des Werkstücks (Serienmäßig enthalten).



profiset

Abmessungen

PROFISET 60

Abmessungen

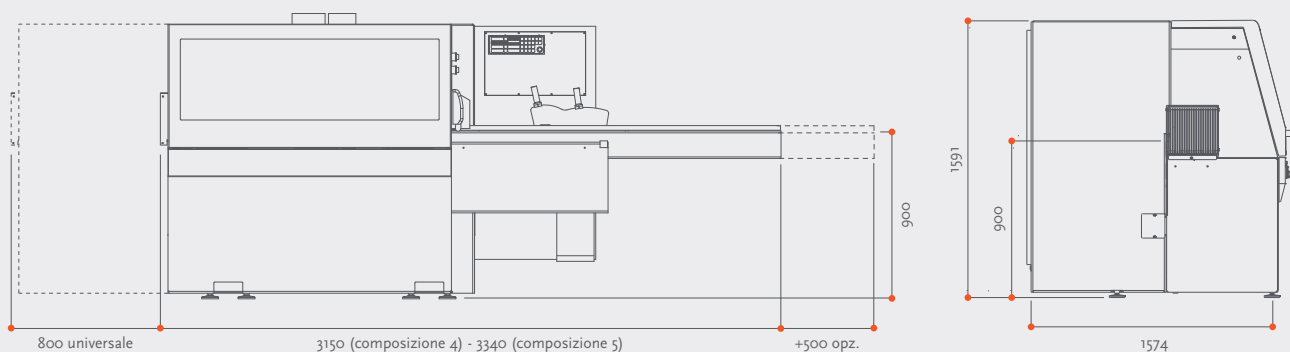

PROFISET 40

Abmessungen

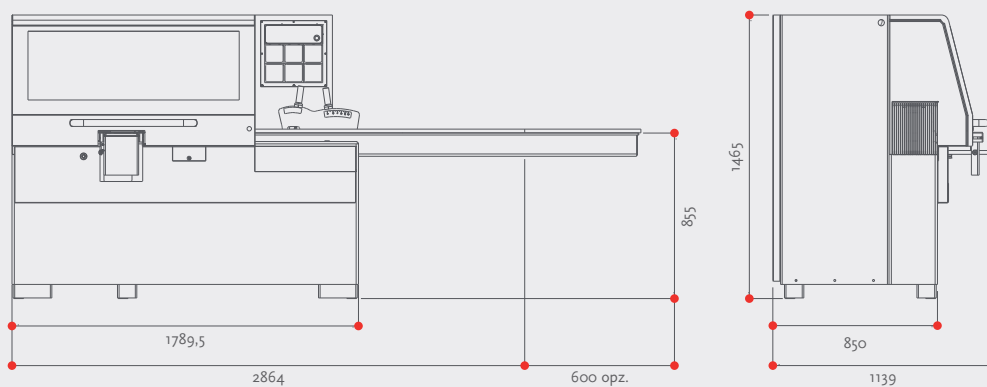

SINCERT



Die technische Daten können je nach Maschinenausstattung variieren. In diesem Katalog sind die Maschinen mit Sonderzubehör dargestellt. Der Hersteller behält sich das Recht vor, alle Daten und Maße ohne Vorankündigung zu ändern; solche Änderungen beeinflussen nicht die Sicherheit laut CE Vorschriften.



Kompetenter Partner weltweit
für alle Bereiche der modernen
Holzbearbeitung.





SCM GROUP SPA SCM - via Casale 450 - 47826 Villa Verucchio, Rimini - Italy
tel. +39 0541 674111 - fax +39 0541 674274 - scm@scmgroup.com - www.scmgroup.com



00L0076968F