



stefani top

Kantenleimmaschinen – Format-Kantenleimmaschinen



UNBESTRITTENER MARKTFÜHRER

Das bewährte, jahrzehntelange SCM-Know-how im Format-Kantenleimen von Platten mit tausenden Maschinen in Betrieb auf der ganzen Welt finden in der Stefani TOP-Baureihe ihren höchsten Ausdruck, die am Markt die unangefochtene Nummer Eins für diese Technologie ist.

UNBEGRENZTE MÖGLICHKEITEN

Ein wesentlicher Vorzug der Stefani TOP-Baureihe ist ihre Anpassung an veränderliche Realitäten und Produktionsziele, so dass sie sich unter allen Bedingungen auf eine leistungsstarke Maschine verlassen können.

GESCHÄFTSENTWICKLUNG

Ruhmreiche Vergangenheit und vielversprechende Zukunft sind hier in einer einzigartigen und unverwechselbaren Bauform zusammengefloßen. Zuverlässigkeit und Produktivität sind uneingeschränkt verfügbar und weltweit anerkannt. Die moderne Technologie und High-End-Leistungen machen die Stefani TOP-Baureihe zweifellos zur richtigen Wahl für die Entwicklung Ihrer Produktion und Ihres Geschäfts.



Produktionsvolumen von
1 bis tausenden
Platten pro Los.



Ununterbrochene
Fertigung auch bei stets
unterschiedlichen Längen
und Durchmessern.



Perfekte Verarbeitung
auch mit den
hochentwickeltsten
und modernsten Materialien.



Möglichkeit der Planung
der Qualität und der
entsprechenden
Produktionskosten
der Platten-Kanten-
Verbindungsstellen bei
Verfahren mit Klebung
und ohne.

stefani top

Kantenleimmaschinen – Format-Kantenleimmaschinen





stefani top

Kantenanleimmaschinen – Format-Kantenleimmaschinen

GRENZENLOSE KREATIVITÄT

Die Fertigung moderner, trendiger Möbel mit neuesten Materialien und Ausführungen ist mit der Stefani TOP-Baureihe immer und unter allen Bedingungen leicht und intuitiv.



PAPIER/MELAMIN



PVC/ABS
PP



STREIFEN 0.6/0.8 MM:
FURNIERHOLZ
FORMICA/HPL/UNICOLOR



MASSIVHOLZ
MAX 25 mm

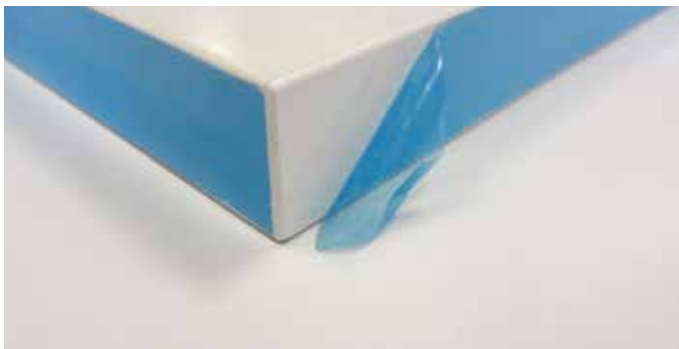

KANTEN-/PLATTENSCHUTZ



NESTING



STAUBSCHUTZKANTEN



GLATTE KANTEN/PLATTEN

BAUREIHE

STEFANI ONE - TWO

Kantenanleimmaschine

Ideal für die Produktion mittlerer/hocher Plattenvolumen mit fortschrittlichen Tür/Softforming/Softforming-Verfahren.



| | KONFIGURATION | BEARBEITUNG 1 SEITE PRO DURCHLAUF | BEARBEITUNG 2 SEITE PRO DURCHLAUF | MASCHINENAUFBAU |
|--------------------|--------------------------|--------------------------------------|--------------------------------------|-----------------|
| stefani one | 1 Bearbeitung | Ja | Nein | Einseitig |
| stefani two | 2 Bearbeitungen in Folge | Nein | Ja | Zweiseitig |

STEFANI SB ONE

Einseitige Formatbearbeitungs-Kantenleimmaschine

Ideal für die Produktion mittlerer/hocher Volumens von Losen mit vorwiegend verschiedenartigen Formaten.



STEFANI SSB - SB - 60

Zweiseitige Formatbearbeitungs-Kantenleimmaschine

Ideal für die Produktion hoher und sehr hoher Volumens von vorwiegend gleichförmigen Losen.



| | AUSSTATTUNG | VERSION BEARBEITUNG NUR DURCHLAUF 1 | VERSION BEARBEITUNG NUR DURCHLAUF 2 | VERSION BEARBEITUNG NUR DURCHLAUF 1+2 |
|--------------------|--------------------------|--|--|--|
| stefani ssb | 2 Bearbeitungen | Ja | Ja | Ja |
| stefani sb | 2 Bearbeitungen | Ja | Ja | Ja |
| stefani 60 | 2 Bearbeitungen in Folge | Ja | Nein | Nein |

stefani top

Kantenleimmaschinen – Format-Kantenleimmaschinen

INDUSTRIE PRODUKTION

Die Baureihe Stefani TOP ist dort angezeigt, wo kurz bemessene Lieferzeiten mit hohen Produktionsvolumen kombiniert werden. Eine Maschine mit Entwicklungspotenzial für Ihr Unternehmen. Unter obigen Bedingungen können auch zwei Maschinen bequem miteinander und mit der entsprechenden Automatisierung integriert werden, um die Produktionszeiten zu verkürzen.

HALBE LINIE

Für hohe Produktionsvolumen.

Mit automatischer Plattenzufuhr, erster Längsbearbeitung, automatischer Ausgabe, die Beförderung der Plattenstapel zur Ladezone und nachfolgender zweiter Querbearbeitung der Platten, ebenfalls mit automatischer Zufuhr und Ausgabe.

Komponenten:

- Zuführaggregat mit zwei Entnahmestellen
- Formatbearbeitungs-Kantenleimmaschine für ersten und zweiten Durchlauf
- Ausgabeaggregat mit zwei Ausgabestellen
- "Zonen"-Management-Überwachung der Linie zur Verkürzung der Formatswechselzeiten

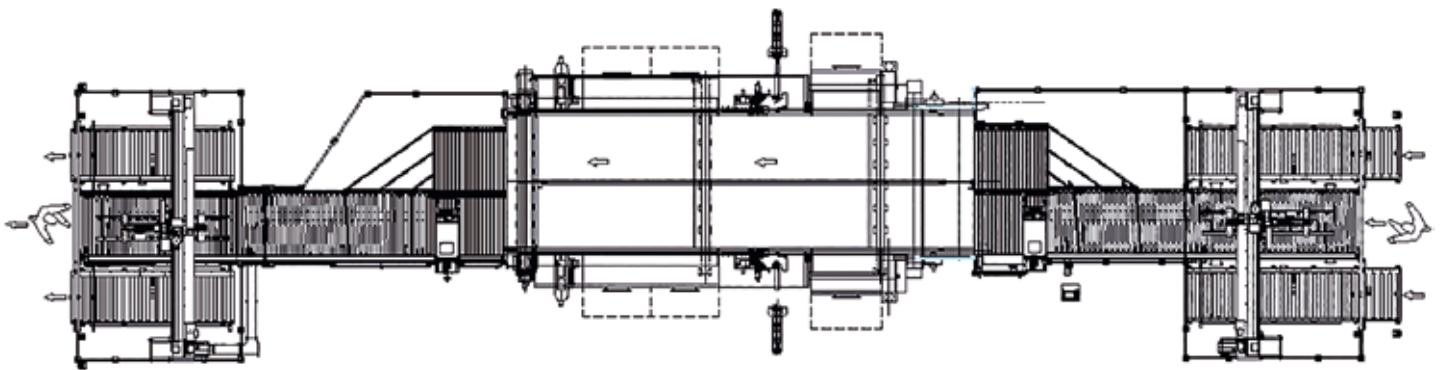

KOMPLETTE LINIE

Für sehr hohe Produktionsvolumen.

Mit automatischer Plattenzufuhr, erster Längsbearbeitung, Plattendrehung um 90° in Vorbereitung auf die zweite Maschine, nachfolgender zweiter Querbearbeitung der Platten, automatische Ausgabe. Gegenüber der halben Linie sparen sich die Benutzer bei der kompletten Linie die Zeit zur Neupositionierung der Plattenstapel im Zuführungsbereich, so dass der Verarbeitungsprozess schneller abgeschlossen wird.

Komponenten:

- Zuführaggregat mit zwei Entnahmestellen
- Formatbearbeitungs-Kantenleimmaschine für ersten Durchlauf
- Plattendrehvorrichtung
- Formatbearbeitungs-Kantenleimmaschine für zweiten Durchlauf
- Ausgabeaggregat mit zwei Ausgabestellen
- "Zonen"-Management-Überwachung der Linie zur Verkürzung der Formatswechselzeiten

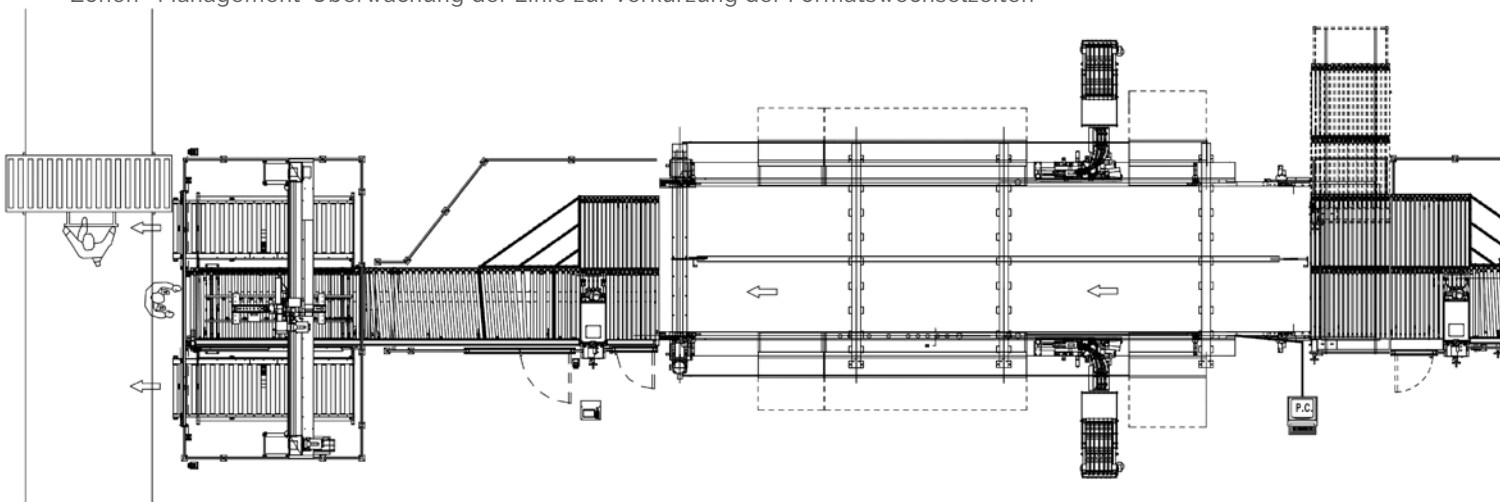

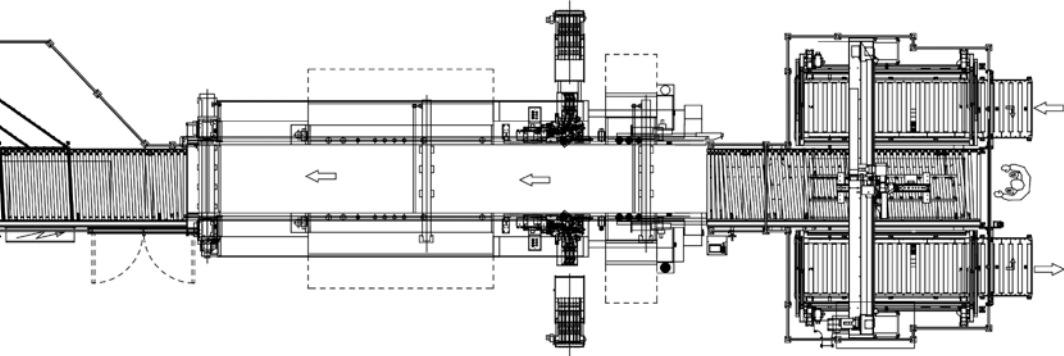

stefani top

Kantenanleimmaschinen – Format-Kantenleimmaschinen

WEB TO ORDER: KLEINSERIENFERTIGUNGEN

Mit den Stefani TOP-Lösungen für die Kleinserien- und diskontinuierliche Fertigung lässt sich leicht und schnell mit der Web to Order-Philosophie arbeiten: Dort, wo die Notwendigkeit besteht, in wenigen Stunden ab Bestellung auch nur ein einzelnes Möbelstück zu fertigen, bieten diese Anlagen mit einem Kantenleimungsaggregat für maximale Vielseitigkeit und Integration in den betrieblichen Produktionsfluss die ideale Lösung.

MITTLERE BIS KLEINE LOSE

Für mittlere bis kleine Lose und variable Plattengrößen. Abmessungen 300/350 m².

Zufuhr und Ausgabe der Platten durch 2 Bediener, 2 Durchläufe in der Zelle für die Durchführung des Plattenformatierungs- und des Kantenverleimungsprozesses.

Komponenten:

- Zubehör für die Plattenzufuhr
- Einführungssystem für ersten und zweiten Durchlauf
- einseitige Formatbearbeitungs-Kantenleimmaschine **stefani sb one**
- automatisierte Umlenkung
- Einführungssystem für den ersten und zweiten Durchlauf mit Vorrichtung für die Plattenformatierung
- zweite einseitige Formatbearbeitungs-Kantenleimmaschine **stefani sb one**
- Zubehör für die Plattenabgabe
- Überwachungssystem von einem einzigen Punkt aus

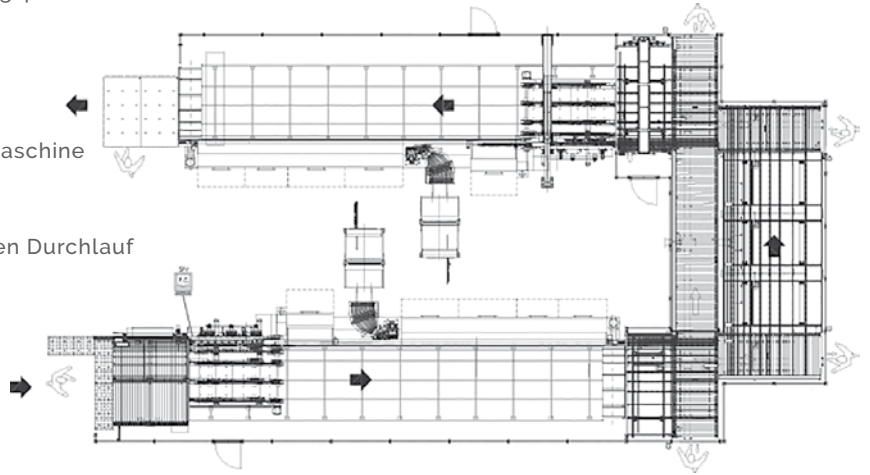

LOS 1

Für Einzelplatten sowie Lose mit mehreren Platten mit stets unterschiedlichen Größen und Mengen Abmessungen von 80 bis 250 m². Zufuhr und Ausgabe der Platten durch einen immer am selben Punkt befindlichen Bediener, 4 Durchläufe in der Zelle für die Durchführung des Plattenformatierungs- und des Kantenanleimungsprozesses.

Komponenten:

- Zubehör für die Plattenzufuhr
- System für die Einführung und Formatierung der Platten
- einseitige Kantenanleimmaschinen **stefani s** oder **stefani one/sb one**
- automatische Plattenrückführung zum Bediener
- Überwachungssystem von einem einzigen Punkt aus

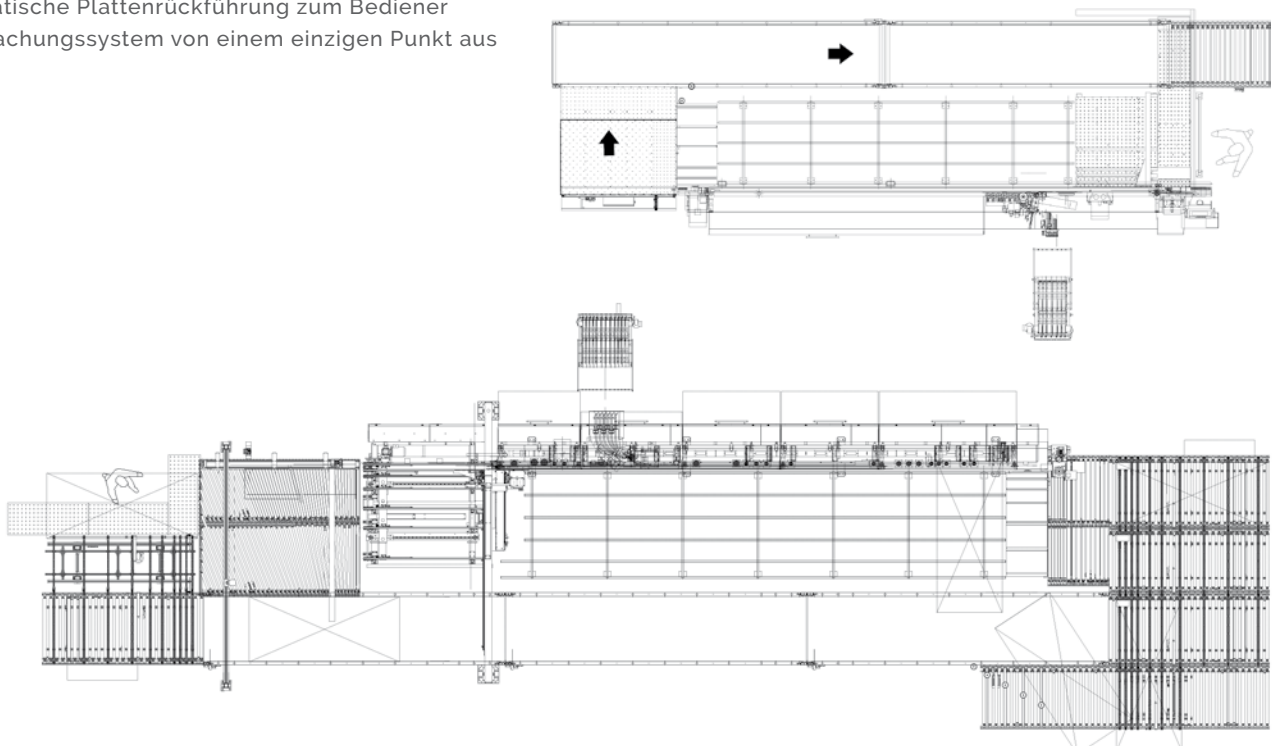



ORDER BY ORDER

Für Einzelplatten sowie Lose mit mehreren Platten mit stets unterschiedlichen Größen und Mengen Platzbedarf 300 m². Automatische Zufuhr und Ausgabe der Platten, 4 Durchläufe in der Zelle für die Durchführung des Plattenformatierungs- und des Kantenanleimungsprozesses.

Komponenten:

- Ladezelle
- System für die Einführung und Formatierung der Platten
- einseitige Formatbearbeitungs-Kantenleimmaschine **stefani sb one**
- Entladezelle
- automatische Plattenrückführung zum Bediener
- Überwachungssystem von einem einzigen Punkt aus

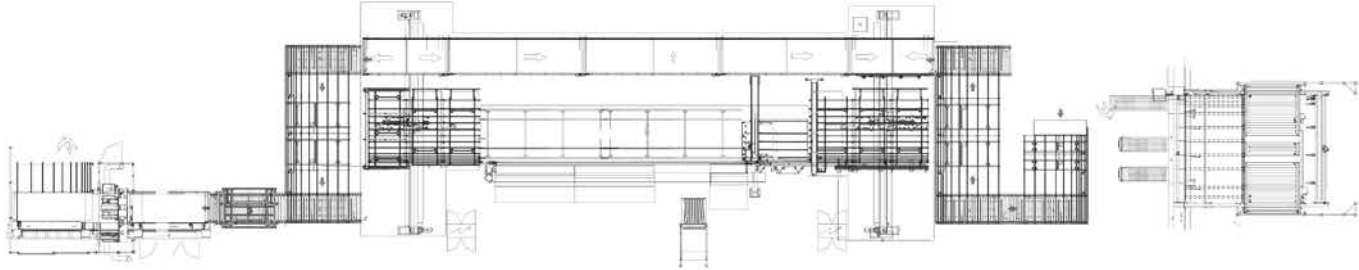

stefani top

Kantenleimmaschinen – Format-Kantenleimmaschinen

WIE MAN DIE PERFEKTE PLATTE ERHÄLT

Unser Ziel ist es stets, Bauteile für Möbel in höchster Qualität zu fertigen. In der Baureihe Stefani TOP wird dies durch eine Bauform ermöglicht, die penibel in allen ihren Teilen studiert wurde.



Die Untergestelle werden in einem geschlossenen Kastengestell mit Stahlelementen mit sehr hoher Verdrehsteifigkeit verbaut.

Die Ständer sind aus Gusseisen gefertigt und besitzen eine spezielle und exklusive Versteifungs-Bauform, um intensive Bearbeitungen bestmöglich standzuhalten.

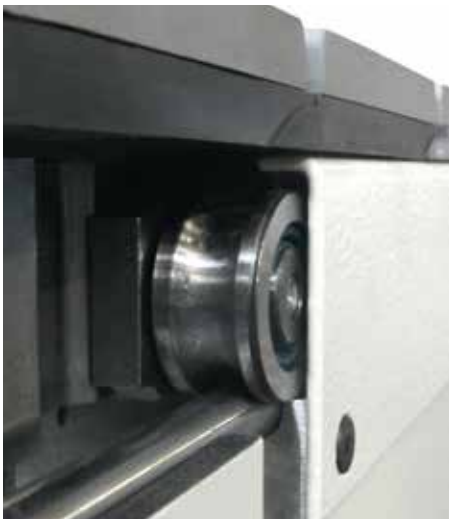

Die Kettenmaschen werden mit derselben Technologie wie die Werkzeuge hergestellt, was eine sehr hohe Lebensdauer und Stressresistenz garantiert.



Die Kette wird mit einem speziellen Ritzel angetrieben, das Vibrationen mit Geschwindigkeiten von bis zu 70 m/min abfedert.

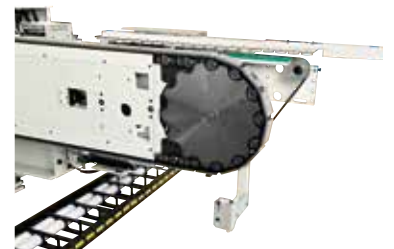

Der über die Jahre stets präzise und dauerhaft zuverlässige Bandlauf der Platten erfolgt auf gesinterten isotropen Kettenmaschen und auf hochpräzisen Wälzlagerrollen, die sich auf unverformbaren Führungen mit fester Kupplung befinden. Die hohe, vom Markt bestätigte Zuverlässigkeit dieser Lösung gewährleistet sehr lange Wartungsintervalle zu geringen Kosten.



Hochpräzise Maschineneinstellungen durch die Öffnung des Oberdrucks mit einer perfekten Kombination aus Zahnradschrauben und Kugelgewinde Antrieben, die kein Spiel zulassen.



Grenzenlose Einsatzbereiche durch Maschinenbetten, die von 60mm starken Schubladenkomponenten bis zu Schrankwänden mit 3700 mm Länge alles bearbeiten können.

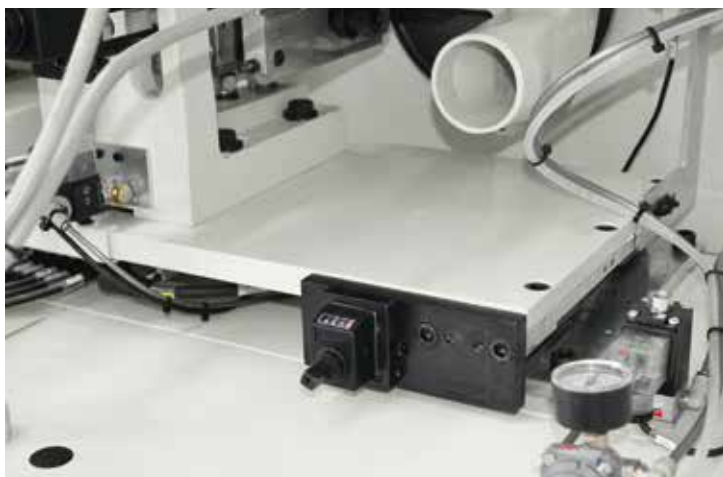

Durch die manuelle oder automatische Regulierung des Bearbeitungsrandes um bis zu 90mm sind vielseitige Bearbeitungen der Nuten und komplexe Designs im Softforming- oder Postformingverfahren möglich.



Dank des Riemenandrückers, der von einem soliden Andrücker aus unverformbarem Stahl gehalten wird, ist die Fortbewegung der Platte flüssig und präzise.



Das obere Förderband ist motorisiert (**stefani sb**), um auch im Fall großer und schwerer Platten die besten Beförderungsbedingungen Platte zu gewährleisten. Die Vertikalbewegung der Pressvorrichtung wird automatisch vom CNC je nach Plattenstärke vorgenommen.

stefani top

Kantenleimmaschinen – Format-Kantenleimmaschinen

PLATTENEINFÜHRUNG

Das richtige Einführen der Platte ist von zentraler Bedeutung, um die abschließende Form und Größe des Bauteils einzuhalten. Die Baureihe Stefani TOP verfügt über ein großes Know-how und zahlreiche Lösungen für die perfekte Einführung der Platte bei allen Bedingungen.

EINSEITIGE MASCHINEN

Mittleres bis hohes Produktionsvolumen

Automatische Einführung auf Förderband mit beweglichem Zapfenschlitten für die Längs- und Quereinführung.



Verfügbar in Versionen für:

- maßgenaue und formatierte Platten (aus Plattenaufteilsäge/Formatsäge/Bearbeitungszentrum)
- Platten, die durch oberindische rechte Ansatz-Einführung zugeschnitten und zu formatieren sind

Hohe Produktionsvolumen.

Automatische Einführung an Ketten mit durchgehenden Stützprossen für die Längs- und Quereinführung.

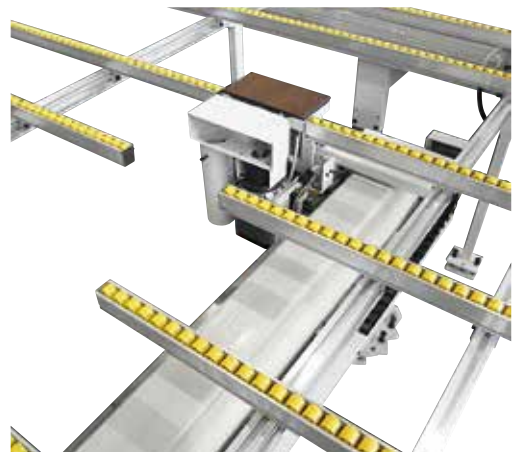

Version für maßgenaue und formatierte Platten (aus Plattenaufteilsäge/Formatsäge/Bearbeitungszentrum)

Außen liegendes Fügeaggregat zum Formatieren und Vorfräsen.



stefani top

Kantenleimmaschinen – Format-Kantenleimmaschinen

DOPPELMASCHINEN

Einführen in Längsrichtung



Ausrichtsystem zur Einlaufführung für Maschinen, die ausschließlich im Längsdurchlauf bearbeiten.



Ausrichtsystem zur Einlaufführung für Maschinen, die im Längs- und Querdurchlauf bearbeiten.

Einführen in Querrichtung

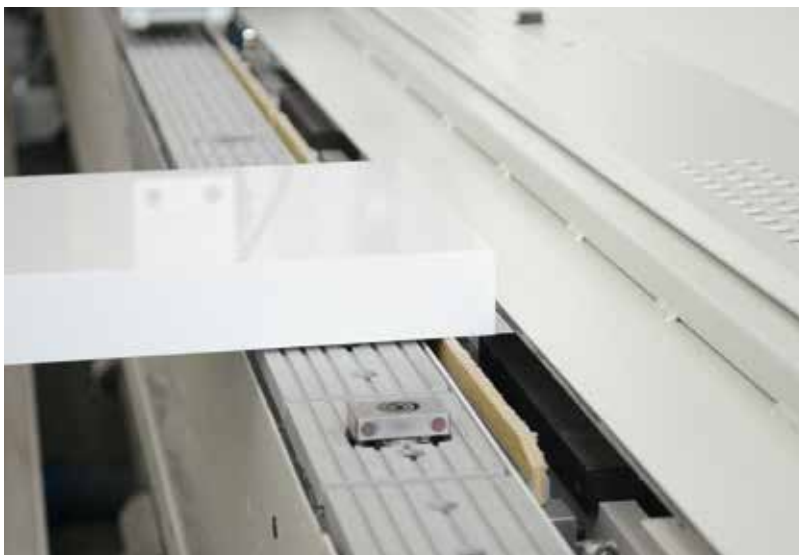

Hebesystem und Zapfen-Wartevorrichtung mit mehreren Abschnitten, die die Maximierung der Produktivität bei allen Plattengrößen gewährleisten.



Doppeltes Zapfensystem für den präzisen und konstanten Transport der Platten über die gesamte Maschine in Querbearbeitung. Um für jede Plattengröße die höchstmögliche Produktivität zu garantieren, ist der Zapfenabstand erhältlich zwischen: 900 mm, 500 mm, 400 mm, 300 mm. Die Zapfen werden automatisch in der Höhe reguliert.

Spezielle Zapfen für empfindliche Materialien oder für hohe Geschwindigkeiten.





stefani top

Kantenleimmaschinen – Format-Kantenleimmaschinen

VORBEREITUNG UND FORMATIERUNG DER PLATTE

Maßgerechte Bearbeitung, Formatierung und Vorbereitung der Oberflächenbearbeitung vor der Verleimung sind die Zielstellungen der Platten-Vorbereitungsaggregate, um stets die besten Voraussetzungen für beste Verbindungen zu schaffen.

VORFRÄSAGGREGATE

Die vertikale Anordnung der Werkzeuge ermöglicht eine ausgezeichnete Formatierung und Dimensionierung der Platten mit einem hohen Schlicht-/Glättungsgrad der Rohplatte.

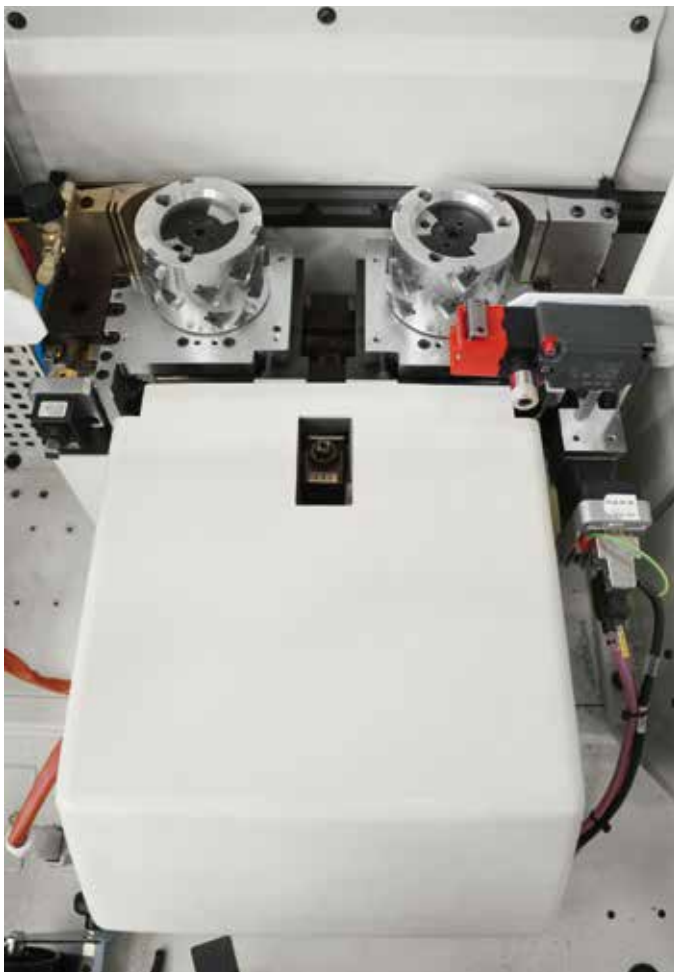

Vorfräsaggregat RT-H

Ideal für den perfekten Feinschliff der Platte vor der Verleimung.

- Werkzeugdurchmesser: 100 mm
- Leistung: bis zu 4 kW
- NC-Steuerung für die Funktion Kopieren/Nicht kopieren
- NC-Steuerung für die vertikale Position des Werkzeugs



Vorfräsaggregat COMBI.

Ideal für größere Abtragungen.

- Werkzeugdurchmesser: 190 mm
- Leistung: bis zu 5,5 kW
- Bearbeitungsrand über NC regulierbar

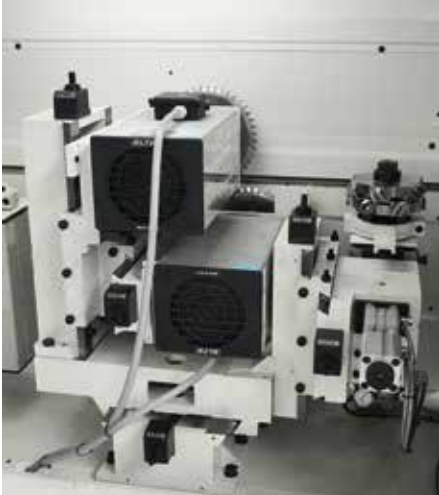

Eintauchfräsaggregat +
Doppelzerspaner
Ideal für hohe
Zerspanungsanforderungen.

Werkzeugdurchmesser:

- Eintauchfräsaggregat: 190 mm
- Doppelzerspaner: 250 mm

Leistung:

- Eintauchfräsaggregat: bis zu 5,5 kW
- Doppelzerspaner: bis zu 11,5 kW

Auch erhältlich als alleiniger
Doppelzerspaner.



Aggregat Zerspaner + Vorritzer.
Ideal für furnierbeschichtete Platten.

Werkzeugdurchmesser:

- Vorritzer 180 mm
- Zerspaner: 300 mm

Leistung:

- Vorritzer: bis zu 1,8 kW
- Zerspaner: bis zu 11,5 kW

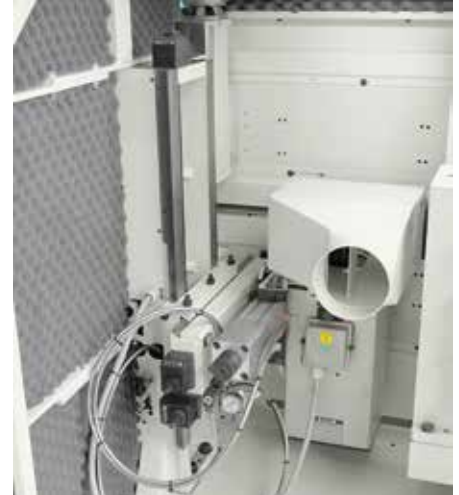

Fräsaggregat.
Ideal für die Anbringung von
Schlitzen.

Werkzeugdurchmesser:

- Sägeblatt: 220 mm
- Werkzeuge: 125 mm

Leistung:

bis zu 8,5 kW



Möglichkeit:

- NC-Einstellung je nach Plattendicke
- Bearbeitungsrand über NC regulierbar.

stefani top

Kantenanleimmaschinen – Format-Kantenleimmaschinen

KANTENAPPLIKATION

Um qualitativ hochwertige, mit Kanten versehene Möbel zu fertigen, benötigt man eine fortschrittliche Kantenapplikationstechnik. Stefani TOP verfügt über ein breites und vollständiges Sortiment an Lösungen für die perfekte Kantenapplikation je nach notwendigem Produktionsvolumen, anzuwendender Materialien und benötigter Feinbearbeitung.

ANLEIMAGGREGATE

Für die Anbringung des Leims auf der Platte mithilfe einer Leimrolle mit Anbringungsgeschwindigkeiten von bis zu 70 m/h.



Anschlussmöglichkeit eines Versorgungssystems und motorisiertem Kantenschritt mit einer Präzision von +/- 2mm, um Abfallkosten zu optimieren.



CNC-gesteuerte Leimdosierung je nach Leimtyp oder verwendetem Plattentyp. Automatische Leimaustrittsarretierung bei stillstehender Maschine.

VORSCHMELZSYSTEME

Für die Schmelzung und ständige Zuführung von Leim.



Zuführung von Leim in Granulatform.
Schmelzkapazität von 8.5 Kg/h bis 40 Kg/h.



Kompakte, in die Maschine eingebaute Vorschmelzvorrichtung für PU-Leim in 2kg-Kartuschen mit einer Schmelzkapazität bis zu 6 kg/h. Flexibler Wechsel des PU-Leims mit 2 Vorrichtungen.



Vorschmelzvorrichtungen für PU-Leim in 2kg-Kartuschen mit einer Schmelzkapazität bis zu 16 kg/h und der Möglichkeit der Slot-Nutzung.

KANTENMAGAZINE

Vorrichtungen für den automatischen und sofortigen Kantenübergang bei Programmänderungen oder Rollenende.



Ausführung in folgenden Versionen: 1 Spule, 2 Spulen, 6 Spulen, 12 Spulen, 24 Spulen.



stefani top

Kantenleimmaschinen – Format-Kantenleimmaschinen

FORTSCHRITTLICHE KANTENAPPLIKATIONS-TECHNOLOGIE

OPTIMIERUNG DES LEIMFADENS

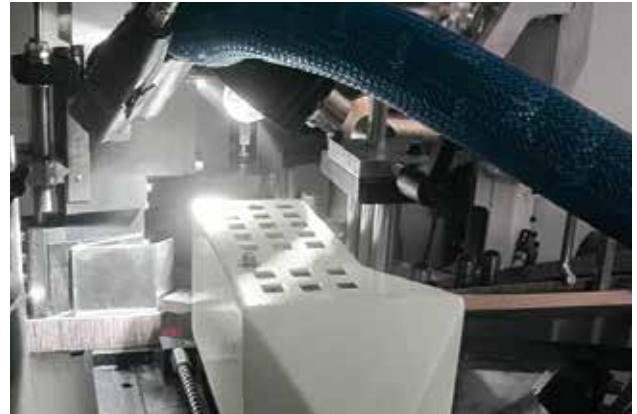

SlimLine
by 

Mit der Technologie **SlimLine** erhält man einen hochresistenten Leimfaden ab 0,08mm. Mit dieser Technologie kann der Leim direkt auf der Kante anstatt auf der Platte dosiert werden, wobei alle Prozessparameter (Länge, Höhe, Stärke des Leimfadens) per CNC gesteuert werden, was beste technische und ästhetische Resultate der mit Kanten versehenen Platten einbringt.

Die Resultate von **SlimLine** sind bescheinigt von 

LEIMFÄDEN-FREIE BEARBEITUNG

Mithilfe der Technologien für eine leimfreie Kantenbearbeitung lässt sich eine erstaunliche Qualität der Fertigbearbeitung und der Designs erzeugen.



AirFusion⁺
by 

Mit AirFusion⁺ kann man die Verbindungspunkte zwischen Kante und Platte durch eine breite Platte an Kantenlasern oder vorgeleimten Kanten für die Applikation von Laser/Hot Air unsichtbar machen. Luft bei hohen Temperaturen lässt die angebrachte Klebstoffmenge auf der Kante für eine optimale Haftung mit der Platte schmelzen.



stefani top

Kantenanleimmaschinen – Format-Kantenleimmaschinen

WO QUALITÄTSMÖBEL ENTSTEHEN:
ENDBEARBEITUNGSAGGREGATE



KAPPAGGREGATE



Das Sortiment der horizontalen Kappaggregate für den Schnitt von überstehenden Kanten nach der Verleimung, die die Produktivität mit bis zu 30m/min optimieren. Präziser und konstanter Schnitt durch frontale und seitliche Abtaster. Regulierbarer Überstandschnitt, auch über CNC.



Hochproduktives Kappaggregat, das mit Linearmotorbetriebenen oder servounterstützten Bewegungen arbeitet, um die Interaktion mit der Platte zu minimieren und so eine hohe Kantenschnittqualität und hohe Produktivität zu gewährleisten. Verfügbare Geschwindigkeiten von 35 m/min bis 55 m/min.

BÜNDIGFRÄSAGGREGAT



Bündigfräseraggregat für die Bearbeitung des oberen/unteren Kantenüberstands.

Leistung: bis zu 1.8 kW

Doppelte vertikale Roh- und Feinbearbeitungsposition von Standard-Kanten

FASE UND RADIUSFRÄSAGGREGAT



Fase- und Radiusfräsaggregat für die Fertigbearbeitung der Kante mit Abschrägung/Radius. Leistung: bis zu 1.8 kW
Bis zu 3 Radien + 1 automatische Abschrägung mit verschiedenem Ausgestaltungsgrad

TwinFeeler für ein präzises Kopieren auch bei hohen Geschwindigkeiten

ZeroLock für den präzisen und schnellen Werkzeuganschluss



stefani top

Kantenleimmaschinen – Format-Kantenleimmaschinen

AGGREGATE ZUR ECKENBEARBEITUNG

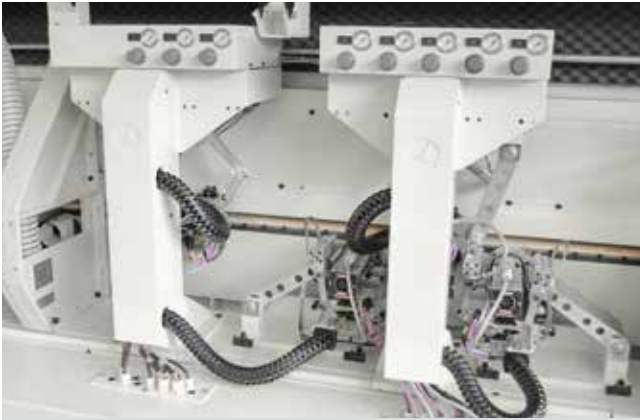

4-MOTORIGES ABRUNDUNGSAGGREGAT

Für die vollständige Bearbeitung gerader/geformter Plattenprofile mit Kantenabrundung und Abkanten der Seiten auch bei Kanten aus Holz/Furnieren. Geschwindigkeit bis zu 25 m/min Geschwindigkeit bis zu 35 m/min mit servogesteuerter Bewegung der Motoren für Extraqualität bei der Fertigbearbeitung. Plattenstärke min. 8mm. Ausgestaltungen bis zur automatischen CNC-Bearbeitung von 3 Radien + unendlich dünn.



2-MOTORIGES SERVOGESTEUERTES ABRUNDUNGSAGGREGAT

Für die vollständige Bearbeitung gerader/geformter Plattenprofile mit Kantenabrundung und Abkanten der Seiten mit servogesteuerten Bewegungen, die die Bearbeitungsperformances maximieren. Geschwindigkeit bis zu 35 m/min Einrichtungen bis zur automatischen CNC-Bearbeitung von 3 Radien + unendlich dünn oder Wechsel bis zu 8 Werkzeugen in Einzelbearbeitung über CNC.



ABRUNDAGGREGAT MIT 2 MOTOREN

Für die vollständige Bearbeitung gerader und profilierter Platten mit Kantenabrundung und Fasefräsen der Seiten bei HolzKanten oder Furnieren. Geschwindigkeit bis zu 25 m/min für die Abrundung und Geschwindigkeit bis zu 35 m/min für das Fasefräsen. 2 Unterstützungsmotoren von 12.000 bis 18.000 rpm Drehung für eine höchste Endbearbeitungsqualität. Min. 8mm Plattenstärke und Max. 80 mm optional. Ausgestaltungen bis zur automatischen Bearbeitung mit Werkzeugkopf MULTIEDGE 3P und CNC Achsen für die Tastrollenbewegung.



EIN FORTGESCHRITTENES VERFAHREN, ANGFANGEN MIT DEN DETAILS

Bearbeitung von bis zu 3 Radien + unbegrenzt dünn mit nahtlosem Wechsel von CN mit kompakten und leichten MULTIEDGE-Vorrichtungen. Monoblockhalter mit 4 Schneidkanten mit Rotationsgeschwindigkeit bis zu 18.000 rpm.



stefani top

Kantenleimmaschinen – Format-Kantenleimmaschinen



EINE IN ALLEN DETAILS PERFEKTE PLATTE

FRÄSAGGREGATE

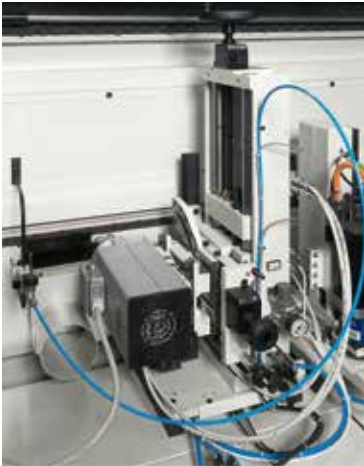

Fräsaggregat für die Fertigung von Nuten/Schlitten.
Leistung: bis zu 5,5 kW
Möglichkeit von horizontalen und vertikalen CNC-Achsen.
Werkzeug: Durchmesser 125mm x 70mm.



Möglichkeit des Anschlusses von Motoren mit HSK-Auskopplung und der Installation weiterer Werkzeuge an der Welle.



Flexibles Fräsaggregat für die Anfertigung von Nuten/Schlitten mit flexiblem Wechsel bis zu 8 Werkzeugen über CNC.
Leistung bis zu 8,5 kW
Möglichkeit von horizontalen, vertikalen und drehenden CNC-Achsen.
Werkzeug: Durchmesser 125mm x 70mm.

ZIEHKLINGENAGGREGAT



Versionen bis zu 4 untereinander austauschbaren Profilen über CNC.



TwinFeeler für ein präzises Kopieren auch bei hohen Geschwindigkeiten.

Aggregat für die abschließende Glättung der zuvor mit dem Werkzeug bearbeiteten Kanten.

FLÄCHENZIEHKLINGE



Zur Beseitigung eventueller Leimreste auf der Plattenoberfläche.



Spritzvorrichtung für die Schmierung der Schneiden und das Polieren der Kanten aus ABS.

BÜRSTENAGGREGAT



Vorrichtung mit drehenden Bürsten für die Kantenpolitur und die Endreinigung der angebrachten Kanten.

INKJET-AGGREGAT



Tintenstrahldrucker für die Kennzeichnung der Platten auf der oberen oder seitlichen Oberfläche.

SCHLEIFAGGREGATE

Für die Oberflächen-Fertigbearbeitung von Kanten aus Furnier/Holz.



Schleifaggregat für Rundungen/Radien.



Schleifaggregat für Formplatten.



M Maestro Digital Systems

INTELLIGENTE SOFTWARE- UND DIGITALE DIENSTE ZUR VERBESSERUNG DER PRODUKTIONSLEISTUNGEN DER HOLZ- UND MÖBELINDUSTRIE.

> Erzeugung von Maschinenprogramme

Maestro office

Büro

Werkstatt

Maestro active

> Kantenanleimen

SOFTWARE

Einfach, intelligent und integrierbar.

Die Maestro-Software wird auf der Grundlage der Maschinentechologie und des gesamten Prozesses angepasst. Die kompletten Maestro-Software Programme haben eine gemeinsame Aufgabe:

einfach zu bedienen, sodass jeder Bediener die Software einfach und sicher erlernen und verwenden kann

intelligent, mit Algorithmen und Rechenmodulen, die das bestmögliche Ergebnis erzielen

integrierbar mit der vorhandenen Software im Unternehmen, um den gesamten Kundenprozess zu verwalten.



SCM begleitet holzverarbeitende Unternehmen während des gesamten Prozesses und bietet Maschinen mit Softwarelösungen und digitalen Diensten an. Dabei wird ständig auf die Verbesserung der Leistungen geachtet um die Produktivität des Unternehmens zu optimieren.

Die SCM-Softwarelösungen werden so entwickelt, dass sie in die vorhandene Software des Unternehmens integriert werden können, um den Einsatz der Maschine und den gesamten Prozess zu optimieren.

DIGITALE DIENSTE

Über die IoT-Plattform, die die Daten der Maschine erhebt und analysiert, **hat SCM eine Welt digitaler Dienste geschaffen, die von Maestro connect aktiviert werden.**

Durch den Anschluss einer SCM-Maschine über Maestro connect kann sich jeder Kunde für ein umfangreiches Programm an Mehrwertdiensten anmelden. Der Kunde wird während des gesamten Lebenszyklus der Maschine so begleitet, um die Produktivität und Effizienz zu verbessern.

Maestro connect IoT-Plattform

1
Maschinenüberwachung,
KPIs, Frühwarnung

2
Wartungsunterstützung

3
Vorausschauende
Wartung, maschinelles
Lernen

4
Export von Berichten
und historischen
Daten

5
Erweiterte
Garantie

6
Remote-Support
erhöht

7
Intelligentes Lernen,
Videos und Tutorials

8
Asset Management
mit E-Commerce von
Ersatzteilen SCM



Maestro edge

In Vorbereitungsphase der Produktion ist es möglich, Kantenanleimprogramme direkt im Büro zu erstellen.



SOFTWARE

Büro

Maestro edge

PROGRAMMIERUNG DER KANTENANLEIM- MASCHINE DIREKT IM BÜRO

FUNKTIONEN

- Übersicht aller Informationen, die in Maestro active edge vorhanden sind
- Empfang der Produktionsberichte, die von Maestro active edge an der Maschine erstellt werden
- Fernprogrammierung mit der Einstellung von neuen Kanten und Werkzeugen

Ab derselben Maestro active edge Schnittstelle ermöglicht Maestro edge Bürosoftware:

- Erstellung von Maschineprogrammen direkt im Büro
- Das Abrufen, Anzeigen und die Veränderung von bereits bestehender Programmen



Maestro active edge

Maestro active ist die neue gemeinsame Bedieneroberfläche für alle SCM Maschinen. Derselbe Bediener kann verschiedene Maschinen betätigen, als die Maestro active Oberfläche Software das gleiche look&feel , die gleiche Icons und einen gleichen Ansatz zur Interaktion hat.

EINFACHE BEDIENUNG

Die neue Oberfläche wurde eigens für eine sofortige Anwendung über touch Bildschirm entwickelt und optimiert. Grafik und Icons wurden für eine bedienerfreundliche Benutzung neu aufgezeichnet.

KEINE FEHLER

Verbesserte Produktivität dank der integrierten Vorgänge zur Hilfe und Wiederherstellung, welche die Möglichkeit von Fehler seitens des Bedieners vermindern.

SOFTWARE

Werkstatt

Maestro active edge

EINE REVOLUTIONÄRE INTERAKTION MIT IHRER SCM MASCHINE

MAXIMALE KONTROLLE DER PRODUKTIONSLEISTUNGEN

Die Erstellung von Berichte, die man je nach Bediener, Schicht, Programm (und vieles mehr) individuell gestalten kann, ermöglicht die Produktionsleistungen zu überwachen, optimieren und verbessern.

VOLLSTÄNDIGE KENNTNIS DER MASCHINEREIGNISSE UND TEILEN DER BEDIENERERFAHRUNG

Maestro active ermöglicht die Zeiten betreffend Wartung, Bildung und andere Ereignisse zu verzeichnen, und alle Tätigkeiten in einer Database aufzubewahren. Das know - how des Bedieners wird gespeichert und zur Verfügung des Unternehmens gestellt, dank der Möglichkeit, alle Ereignisse oder Produktionsmeldungen zu erläutern und beweisen.

FORTGESCHRITTENE ORGANISATION DER PRODUKTION

Maestro active ermöglicht, mehrere Bediener mit unterschiedlichen Rollen und Verantwortungen zu konfigurieren, je nach Maschinenanwendung (z.B.: Bediener, Servicetechniker, Verwalter, ...). Außerdem kann man die Arbeitsschichte an der Maschine festsetzen, und danach für jeden Schicht Tätigkeiten, Produktivität und Ereignisse ermitteln.

A WORLD OF SERVICES FOR GREATER EFFICIENCY

Maestro connect

SCHLIESSEN SIE IHRE SCM MASCHINE AN, UND PROFITIEREN SIE VON ZAHLREICHEN ZUSATZLEISTUNGEN

Indem Sie Ihre Maschine mit der IoT Maestro Connect Technologie ausstatten, werden Sie zu einem breiten Leistungsprogramm Zugang haben. Sie werden zahlreiche exklusive Leistungen nutzen, die Sie für die ganze Lebensdauer der Maschine unterstützen werden.

SCHNELLERER KUNDENDIENST SEITENS DER SCM SERVICEABTEILUNG

Durch die von Maestro Connect an den Kundendienst übertragene Informationen werden Sie schnelle und rechtzeitige Wartungseingriffe erhalten. Der "Status" Ihrer Maschine wird immer für den SCM Kundendienst zugänglich sein, was die Diagnose- und Lösungszeiten erheblich reduzieren wird.

IHRE MASCHINE IMMER IM GRIFF

Mit Maestro Connect können Sie Ihre Maschine mit einem Satz zusätzliche Sensoren ausrüsten, um Ereignisse zu ermitteln und den Bediener benachrichtigen, falls die Maschine nicht in optimalen Bedingungen arbeitet.

DIGITALE DIENSTE

SMART MAINTENANCE: VERRINGERUNG DER WARTUNGSZEITEN

Maestro Connect verringert die Wartungszeiten durch:

- die automatische Planung aller Wartungseingriffe, um eventuelle Schäden vorzubeugen und unter besten Bedingungen zu arbeiten
- eine direkte Verbindung mit dem SCM Kundendienst durch eine automatische Funktion zum Öffnen eines "Tickets"

SMART MACHINE: IHRE SCM MASCHINE IMMER ERREICHBAR, STÄNDIG UND ÜBERALL

Eine angeschlossene SCM Maschine zu haben bedeutet dass sie immer "im Reichweite" ist.

Maestro Connect ermöglicht, die Maschinenangaben in Echtzeit auch unterwegs zu überwachen, und sendet an die verbundenen Vorrichtungen (PC, Tablet, Mobiltelefon) Meldungen beim Auftreten von Alarmsignalen oder Stillständen; dadurch kann man überprüfen, ob die Wiederherstellungsvorgänge sofortig erfolgen.

SMART MANAGEMENT: OPTIMIERUNG DER PRODUKTIONSLEISTUNGEN

Die Berichte und die KPI von Maestro Connect ermöglichen eine gründliche Auswertung von Ereignissen und Produktionszeiten, sodass der Kunde seine Kenntnis der eigenen Leistungen und Ergebnisse verbessert.

SMART PARTS: UNMITTELBARE LIEFERUNG VON ERSATZTEILEN

Maestro Connect bietet eine intelligente Planung betreffend die benötigten Ersatzteile: Der Kunde kann Angebote und Lieferzeiten nachschlagen und bei Bedarf die Ersatzteile bestellen. Alles ganz bequem vom Büro oder von zu Hause, dank der Dienstleistungen, die von der e-commerce Website Spare Parts von SCM verfügbar sind.

SMART LEARNING: UNTERSTÜTZUNG BEI DER WARTUNG

Maestro Connect bietet ein Multimediasystem mit Videos und Dokumenten, um dem Bediener bei einer selbständigen und schnellen Problemlösung oder bei Wartungseingriffen zu helfen.

SMARTTECH: EIN SCM TECHNIKER IMMER AN IHRER SEITE

Maestro connect ermöglicht, eine Fernunterstützung zu erhalten, mittels Wireless Vorrichtungen mit "Smartech" erweiterter Realität: (echte Computer anzuziehen): mit Smartech kann der SCM Kundendienst dem Kunden in Echtzeit und von überall helfen, als wäre der Techniker persönlich da.

SMART WARRANTY: IHRE MASCHINE IMMER IN PERFEKTEM ZUSTAND

Außer den Verträgen zur programmierten Wartung, ist es auch möglich, die Garantie von 1 Jahr auf 2 Jahre zu verdoppeln.

** bitte lesen Sie den vollständigen Vertrag, um die Bedingungen am besten zu verstehen.*



stefani top

Kantenanleimmaschinen – Format-Kantenleimmaschinen

LAYOUT

STEFANI ONE - TWO

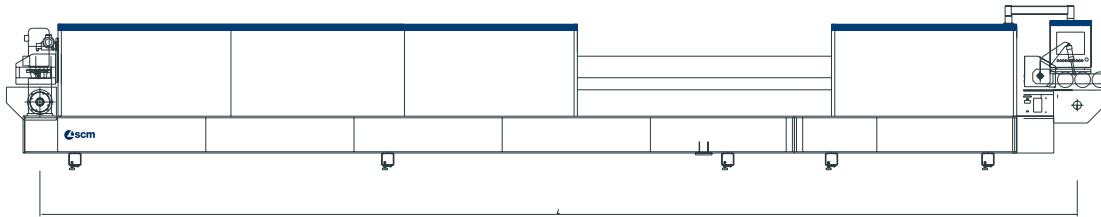

STEFANI SSB - SB

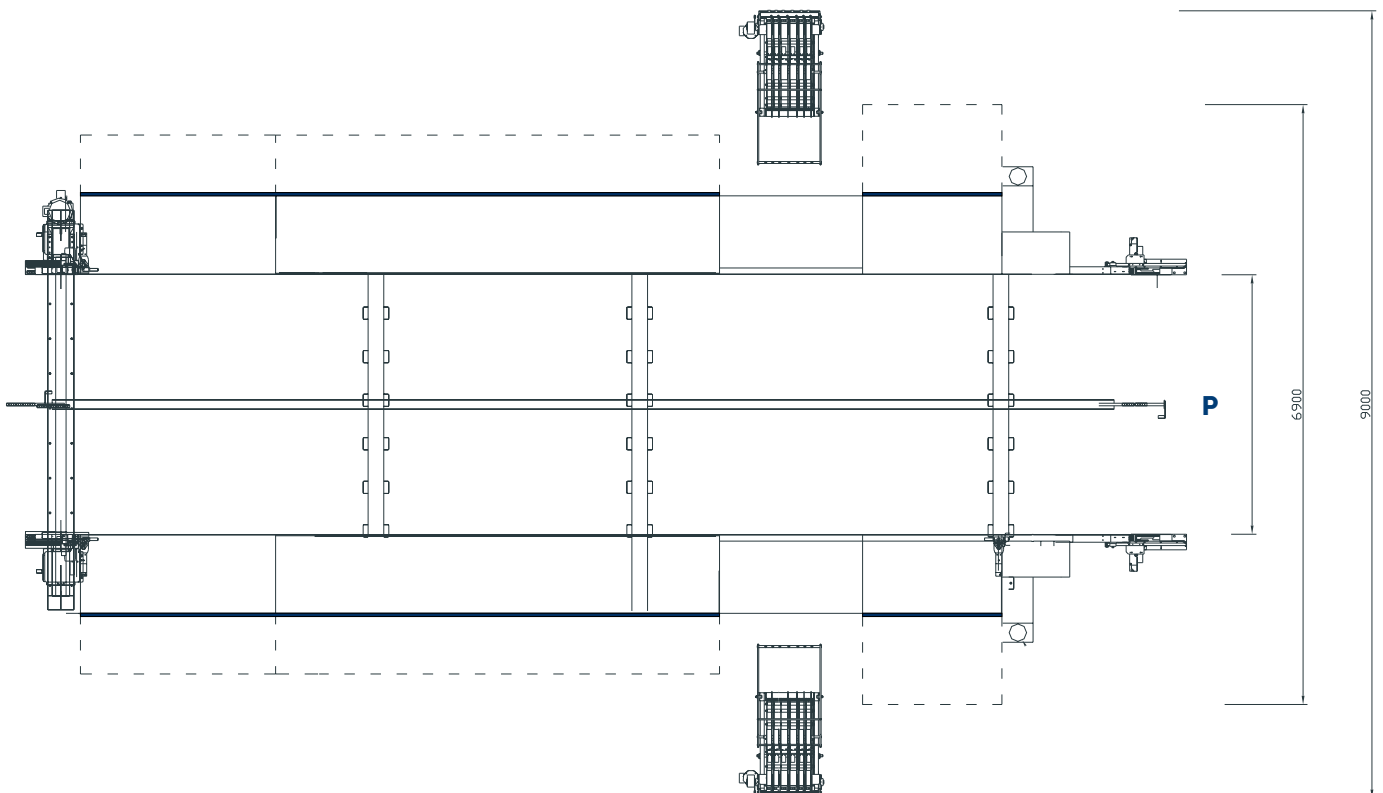
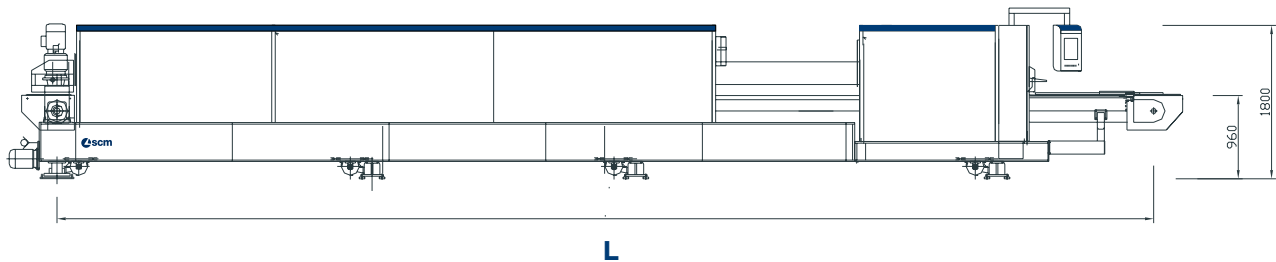

TECHNISCHE DATEN

STEFANI ONE - TWO

| | Geschwindigkeit | Achsenabstand max L | Plattenbreite (min/max) P | Plattenstärke (min/max) | Bearbeitungsrand (min/max) |
|-------------|-----------------|------------------------|------------------------------|----------------------------|-------------------------------|
| stefani one | 40 m/min | 15.300 mm | 90 mm (min) | 8/80 mm | 35/90 mm |
| stefani two | 40 m/min | 15.300 mm | 225/3.700 mm | 8/80 mm | 35/90 mm |

STEFANI SSB - SB

| | Geschwindigkeit | Geschwindigkeit Öffnung Schultern max. | Achsenabstand max L | Breite Platte (min/ max) P | Zwischenraum Zapfen | Automatische Höhe Zapfen | Platten- stärke (min/max) | Bearbeitungs- rand (min/max) |
|----------------|----------------------------|--|------------------------|-------------------------------------|------------------------------|--------------------------------|---------------------------------|------------------------------------|
| stefani sb one | 40 m/min | | 15.300 mm | 90 mm (min) | | | 8 /80 mm | 35/90 mm |
| stefani ssb | 40 m/min | 10 m/min | 12.600 mm | 225/3.700 mm | 900 mm (opt 500 - 400 mm) | 12/18/25 | 8 /80 mm | 35/90 mm |
| stefani sb | 40 m/min (opt 70 m/min) | 10 m/min | 18.200 mm | 225/3.700 mm | 500 mm (opt 300 - 400 mm) | 12/18/25 | 8 /80 mm | 35/90 mm |
| stefani 60 | 40 m/min (opt 70 m/min) | 10 m/min | 18.200 mm | 60/1600 | | | 8 /80 mm | 35/90 mm |

STANDARDWERKSTOFFE

KANTEN

| KANTENTYP | ANWENDUNGSBEISPIEL | STÄRKE MAX. |
|------------------------------|--|-------------|
| Papier und Kartonagen | Unbearbeitet/vorlackiert | 0,6 mm |
| Rollenware | ABS, PVC, PP (mit Folienüberzug/ohne Folienüberzug) PMMA (glänzend oder unbearbeitet zu polieren/glätten) | 3 mm |
| Aluminium | Glänzender/satinierter Effekt | 3 mm |
| Vorgeschnittene Streifenware | Furnier, PC, Unicolor | 1 mm |
| Massivholz | Unbearbeitet/geschliffen/profiliert | 25 mm |

PLATTEN

| PLATTENTYP | ANWENDUNGSBEISPIEL |
|--------------------|---|
| Spanholz | |
| MDF | Nur profiliert/mit Kanten versehen |
| Light panels | Mit Rahmen/ohne Rahmen |
| Massivholz | Profiliert/geschliffen |
| Andere Materialien | Aluminium/Karton/PC/Zellkunststoff/Gips |

ZERO JOINT

| VORGELEIMTE KANTEN | COEXTRUDIERTER KANTEN | | |
|------------------------------------|-----------------------|------------------------------------|----|
| AirFusion ⁺ -Anbringung | Ja | AirFusion ⁺ -Anbringung | Ja |
| LaserLine-Anbringung | Ja | LaserLine-Anbringung | Ja |

KLEBER

| THERMOSCHMELZENDE KLEBER | |
|--------------------------|----|
| EVA-Leim | Ja |
| PU-Leim | Ja |
| SLIM LINE | Ja |

**COMPANY WITH
QUALITY SYSTEM
CERTIFIED BY DNV GL
= ISO 9001 =**

PU-LEIM

Versorgungsspannung: **400 V/50 Hz EU** (personalisierbar je nach Land)
 Installierte Leistung (kW): Von der Konfiguration abhängig
 Luftdruck pro Anschluss: **6 Bar**
 Luftdruck-Verbrauch (NL/min): Von der Konfiguration abhängig
 Absaugung: Luftgeschwindigkeit **30 m/sec**
 Absaugung: Luftverbrauch (m³/sec) konfigurationsabhängig
 Absaugung: Durchmesser Absaugstutzen von **80mm bis 140mm**

KONNEKTIVITÄT

ETHERNET (std)
 USB (std)
 WI-FI (opt)

EIN KUNDENDIENSTNETZ, DAS MIT 1000 TECHNIKERN UND 36.000 CODES ARBEITET, UM EINEN EINSATZBEREITEN, QUALIFIZIERTEN SERVICE ZU GEWÄHRLEISTEN.

HOCHQUALIFIZIERTE TECHNIKER, EINE EFFIZIENTE VERWALTUNG UND 6 ERSATZTEILEZENTREN WELTWEIT – DIE SICHERHEIT EINER EFFIZIENTEN UNTERSTÜTZUNG IN IHRER NÄHE.

SERVICE

Die SCM Group bietet einen Service, der über den Kauf einer Maschine hinaus geht, welcher eine langfristige Leistung für Ihr technologisches Produktionssystem garantiert und Ihrem Unternehmen einen Mehrwert sichert.

EIN KOMPLETTES ANGEBOT DES AFTER-SALES SERVICES

- Installation und start-up der Maschinen, Zellen, Linien und Systeme
- kundenspezifische Trainingsprogramme
- Telefonsupport bei Maschinenstörungen um Zeit und Kosten einzusparen
- vorbeugende Programme zur Instandhaltung, die eine langfristige Leistung garantieren
- komplette Sanierung der Maschinen und Anlagen um einen Mehrwert der Investitionen zu erhalten.
- benutzerdefinierte Upgrades für Maschinen und Anlagen je nach Produktionsanforderungen

ERSATZTEIL SERVICE

Zur SCM Group zählen 140 Ersatzteil-Spezialisten weltweit, welche alle Anfragen in kürzester Zeit bearbeiten.



36,000 ERSATZTEILE

In unserem Lager befinden sich Ersatzteile im Wert von 12 Millionen Euro, welche jede einzelne Maschine bedienen können.



ERSATZTEIL GARANTIE

Wir geben eine Ersatzteil-Garantie in Höhe von bis zu 3,5 Millionen Euro, auch für "schwierige" Ersatzteile



SOFORTIGE VERFÜGBARKEIT

Über 90% der Aufträge werden dank des riesigen Bestandes am selben Tag erledigt.



6 NIEDERLASSUNGEN WELTWEIT

Der Ersatzteil-Service kann auf weltweite Unterstützung zählen. (Rimini, Singapur, Shenzhen, Moskau, Atlanta, São Bento do Sul).



500 AUSLIEFERUNGEN TÄGLICH



DIE ENTSCHEIDENSTEN HOLZBEARBEITUNGSTECHNOLOGIEN SIND BESTANDTEIL UNSERER DNA

SCM – EINE ENORME KOMPETENZ VEREINT ZU EINER EINZIGARTIGEN MARKE

Mit über 65 Jahre Erfahrung ist SCM einer der unangefochtenen Marktführer im Bereich der Holzbearbeitungstechnologien und ein Innovationsmotor auf dem Feld der Holzbearbeitungsmaschinen und modernen Fertigungsanlagen mit einer weltweiten Präsenz und dem dichtesten Vertriebs- und Servicenetzwerk auf diesem Sektor.

65 Jahre Erfahrung

3 Hauptproduktionsstandorte in Italien

300.000 m² Produktionsfläche

20.000 Produzierte Maschinen pro Jahr

90% Exportanteil

20 Tochtergesellschaften

400 Vertretungen und Vertriebspartner

500 Servicetechniker

500 Eingetragene Patente

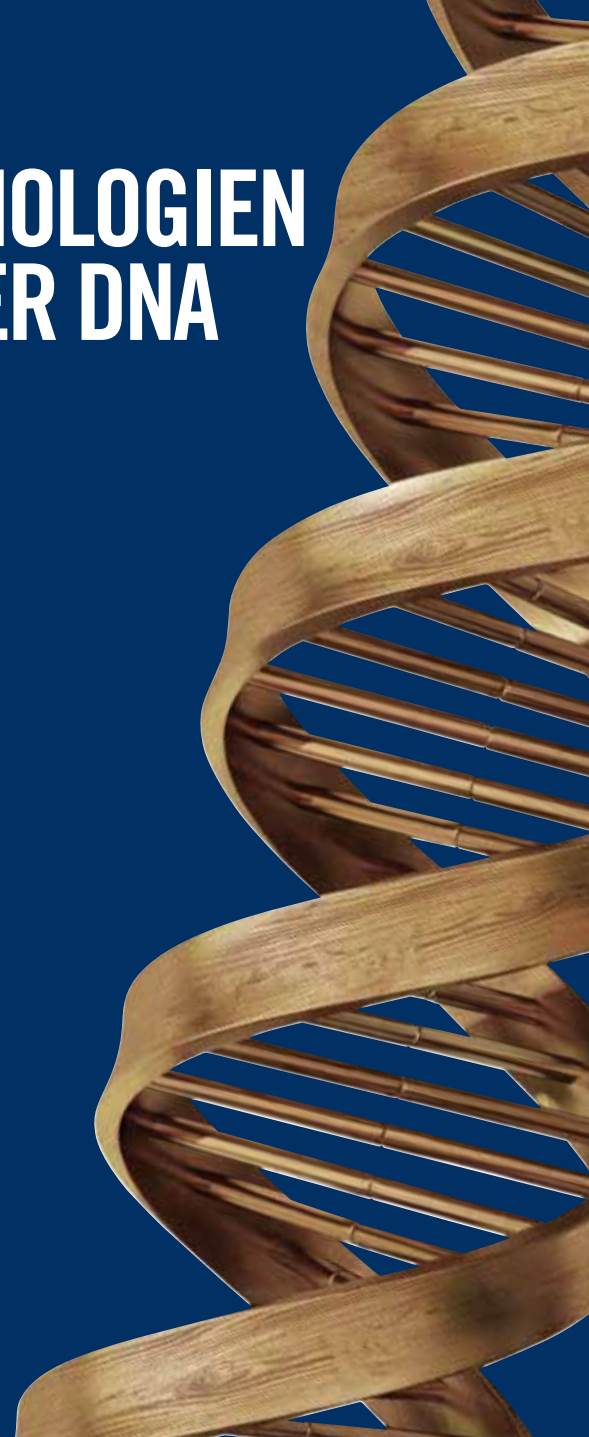

Unsere DNA ist geprägt von der Stärke und Sicherheit einer großen Firmengruppe. Die Marke SCM ist Teil der SCM-Group, dem führenden Hersteller industrieller Maschinen und Komponenten zur Verarbeitung einer enormen Bandbreite an Materialien.

SCM GROUP, EIN HOCHQUALIFIZIERTES TEAM AUF DEM AKTUELLSTEN WISSENSSTAND IN BEZUG AUF INDUSTRIELLE MASCHINEN UND KOMPONENTEN

INDUSTRIAL MACHINERY

Einzelmaschinen, integrierte Systeme und Dienstleistungen für die Verarbeitung einer großen Bandbreite von Materialien.



HOLZBEARBEITUNGSTECHNOLOGIE



TECHNOLOGIEN FÜR DIE VERARBEITUNG VON KOMPOSITMATERIALIEN, ALUMINIUM, KUNSTSTOFF, GLAS, STEIN, METALL

INDUSTRIAL COMPONENTS

Technische Bauteile für die Maschinen und Systeme der Gruppe, Drittparteien und die Maschinenbauindustrie.



SPINDELN UND TECHNISCHE BAUTEILE



SCHALTSCHRÄNKE



METALLVERARBEITUNG



GUSSEISEN



is more



SCM GROUP SPA

Via del Lavoro, 1/3 - 36016 Thiene (VI) - Italy
tel. +39 0445 359511 - fax +39 0445 359599
stefani@scmgroup.com
www.scmwood.com



00L0366216B