

VIET OPERA R

Роботизированный шлифовальный станок

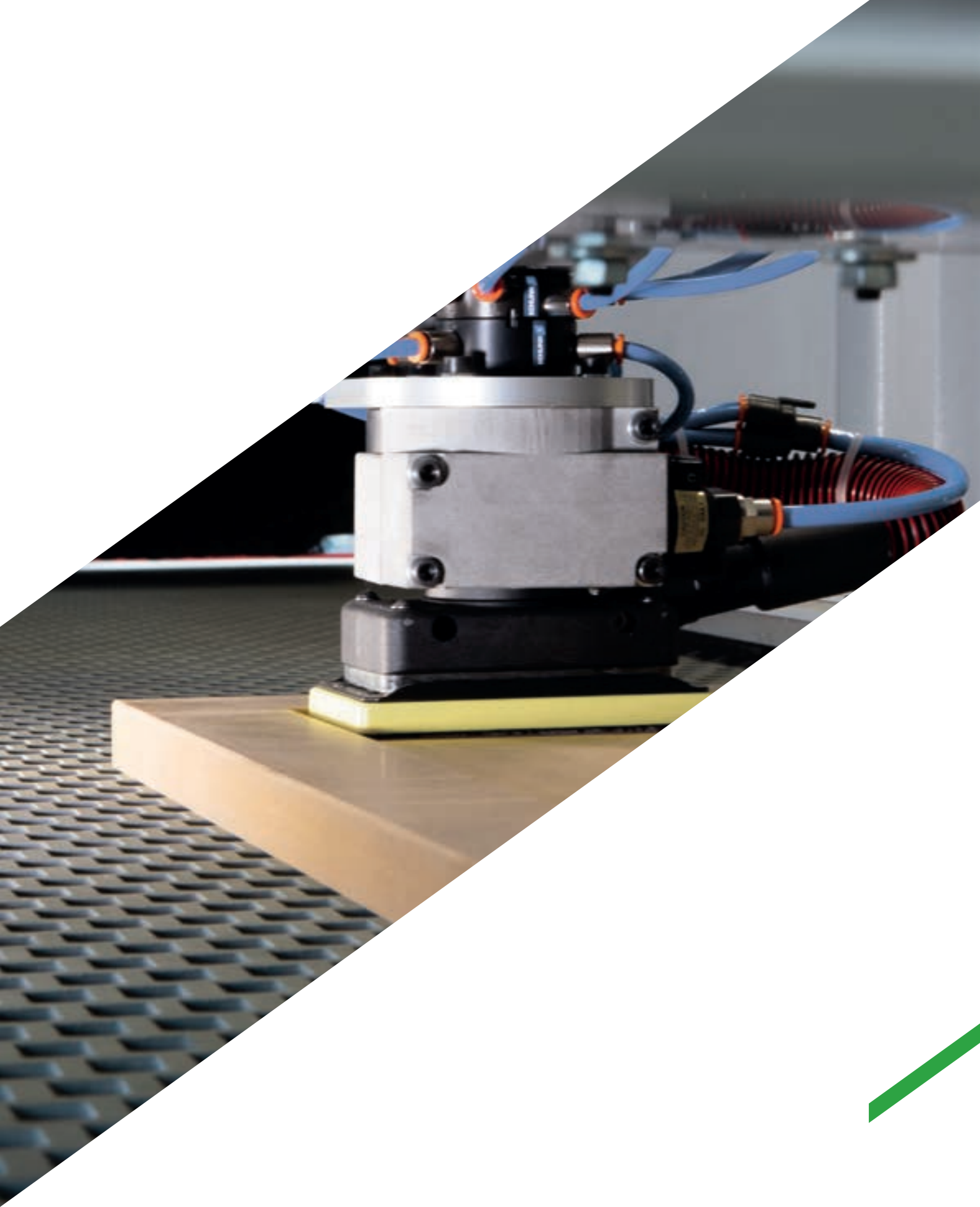

Когда
“конкурентоспособность”
означает “рост”



Made **In** Biesse

Рынок запрашивает

изменения производственных процессов, которые позволили бы **исполнять сложные обработки** на предприятиях малого и среднего размера с сохранением **высоких характеристик** и **при небольших инвестициях**.

Viet отвечает на это

технологическими решениями, которые гарантируют высокое качество готовой продукции при максимальной гибкости обработки. **Opera R** - это роботизированный шлифовальный станок, единственный в своём роде, который предлагает уровень гибкости, точности и качества, не достижимый ни для никакой другой технологии в данном сегменте.

- ✓ **Никаких ограничений при обработке.**
- ✓ **Высококачественная конечная продукция без царапин.**
- ✓ **Точность обработки и её постоянство во времени.**

Автоматизация ручных операций



OPERA R

Роботизированный шлифовальный станок



Никаких ограничений при обработке

Viet всегда уделял и уделяет максимум внимания технологическому развитию с целью придать автоматической обработке гибкость и в то же время точность сложных ручных операций с устранением риска человеческого фактора.



Высокоточная роботизированная группа решает проблемы царапин, которые могут возникнуть при обработке древесины поперёк волокон. Может производить шлифование на нескольких уровнях поверхности панели, проникая во внутренние переходные участки малых размеров.



Новая патентованная система под названием "Control Force", расположенная внутри роботизированной группы, позволяет в интеллектуальной манере использовать при обработке панели абразивный материал, реально воспроизводя то, что производится вручную, но с постоянной во времени высокой точностью, свойственной промышленным механизмам.

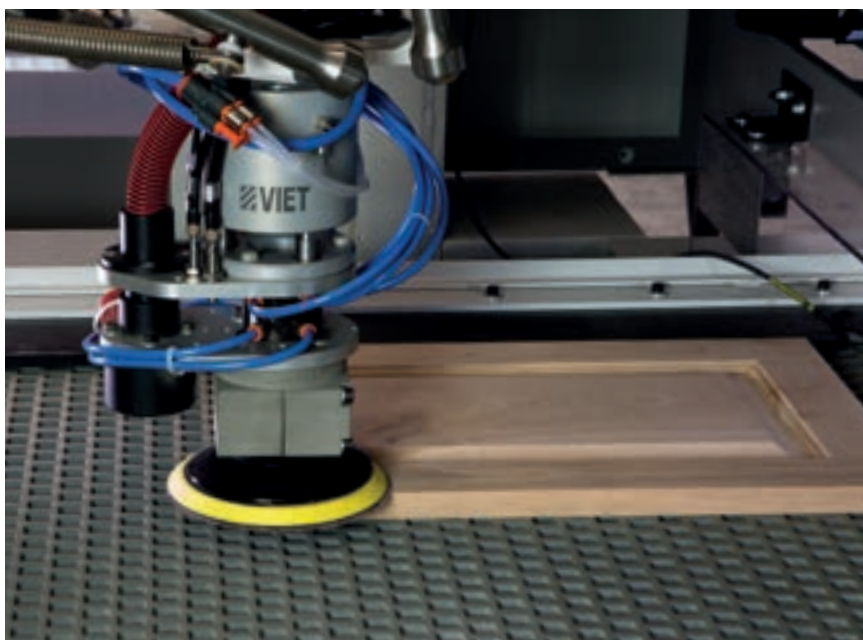

Свобода обработки панели в любом направлении с устранением неудобства в работе контактных групп (роликовых или утюжковых), которые при вращении абразивной ленты могут производить обработку лишь в одном направлении без учёта фактуры с целью устранения неэстетичных сколов.

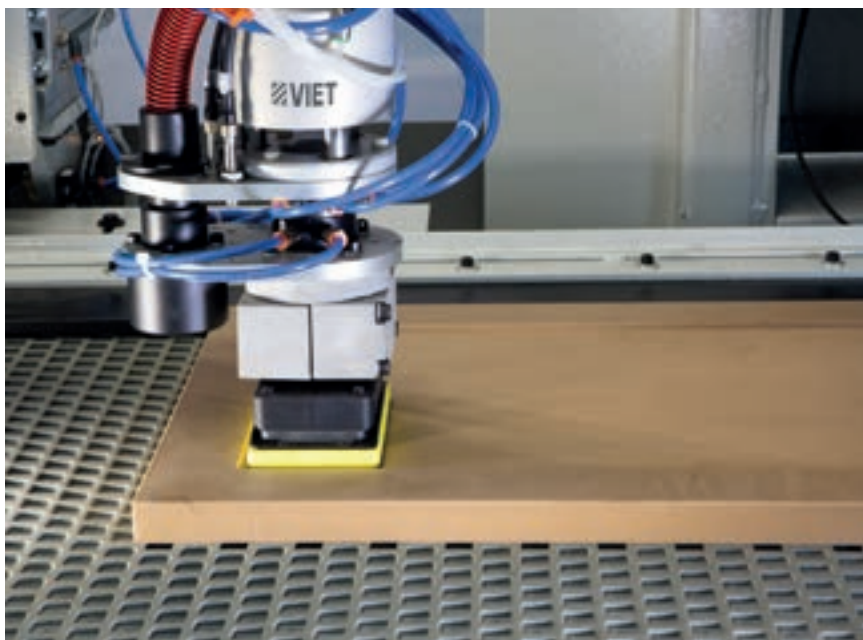

Новая технология Opera R позволяет обрабатывать различные поверхности элементов, таких как внутренние профили, руст фасада и т. п.

Новый шлифовальный станок может обрабатывать панель в любом направлении по волокнам фактуры.

Максимальная чистота панели и рабочего места

**Множество решений, обеспечивающих
наилучшее качество обработки, компонентов
самого станка и обрабатываемых панелей.**



Станция Cleaning Box, благодаря которой инструмент очищается обеспечивает длительную жизнь абразивной ленты без каких-либо ручных операций.

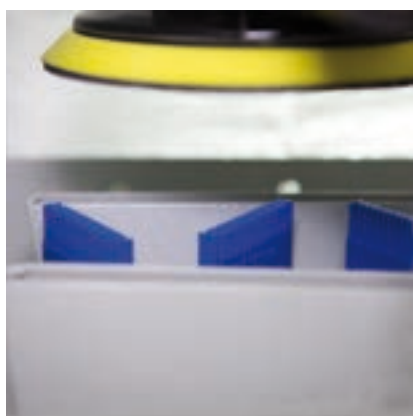

Система "Dust Free" вытягивает пыль при обработке. Это устройство, располагаемое на роботизированной группе, улучшает качество отделки и условия окружающей среды.

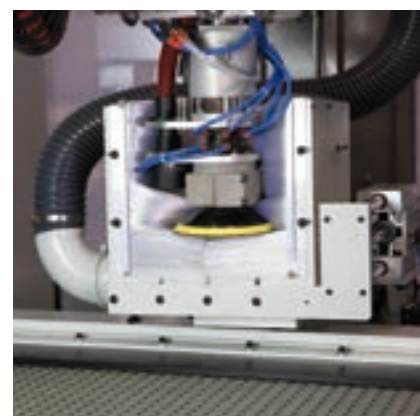
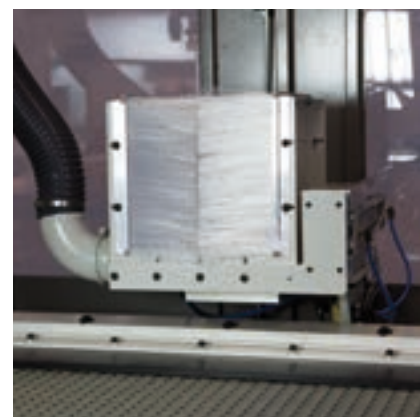



Очищающая щётка может иметь щетинки из различных материалов для глубокой очистки обработанных панелей.

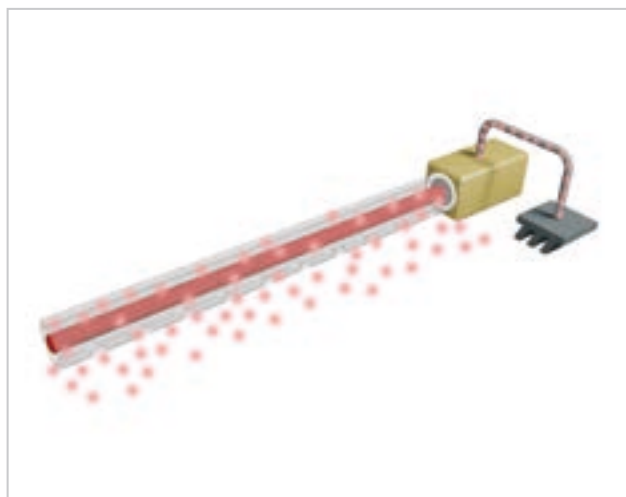

Антистатическая планка удаляет электростатические заряды, образующиеся на поверхности крашенных или лакированных панелей.



Вращающееся устройство обдува, располагаемое на выходе из станка, позволяет производить высококачественную очистку панелей по окончании цикла шлифовки.

Линейное устройство обдува используется для окончательной очистки краёв панели. Идеально в сочетании с вращающимся устройством продувки.

Оптимизированное время циклов



Магазин инструментов на 8 мест для их быстрой автоматизированной замены в "скрытое время".

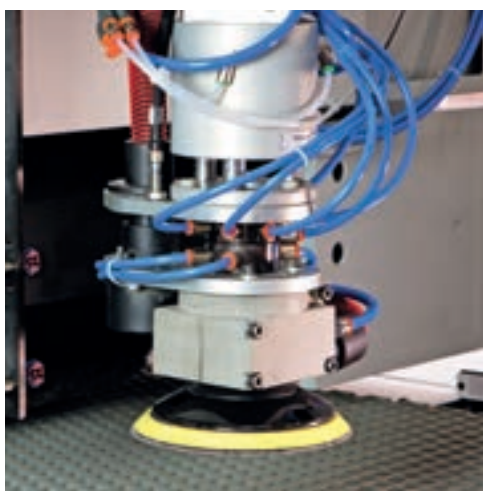
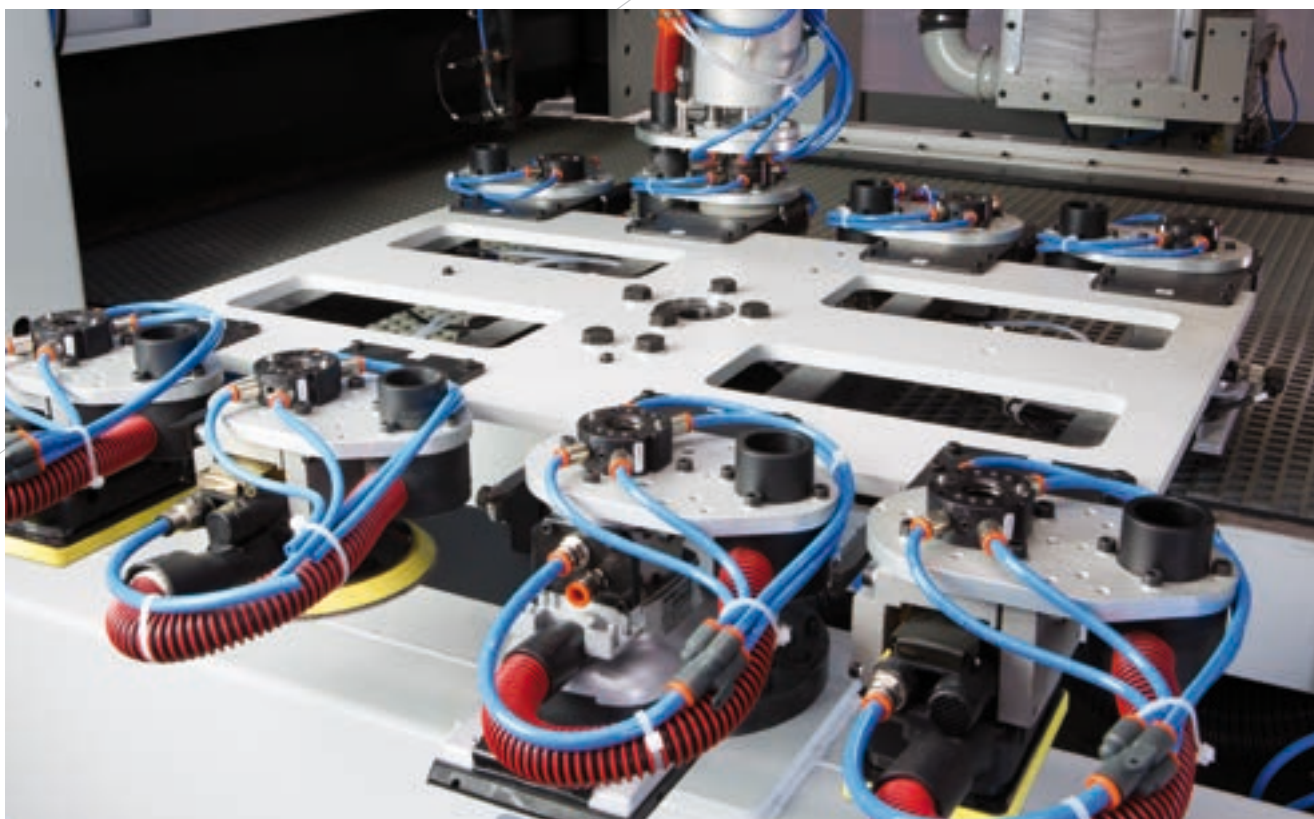

Электронная система мониторинга корректности позиционирования инструмента с целью автоматизировать процесс без риска человеческого фактора.

Прекрасная интегрируемость в производственный процесс

Biesse способна поставить многочисленные интегрированные решения согласно специфическим требованиям производительности, степени автоматизации и располагаемого пространства.



Экологическое шлифование

Energy Saving System - это серия устройств производства Viet, предназначенных для экономии расхода электроэнергии на станке. Они спроектированы и разработаны для обеспечения высокой степени оптимизации производства благодаря эффективной вытяжке с системой автоматического открытия коллекторов в зависимости от находящихся в работе групп, а также благодаря автоматической системе остановки двигателей станка по истечению определённого периода простоя, и управлению вакуума рабочего стола при помощи инвертора, что оптимизирует поток аспирации, применяемой для удержания детали в зависимости от размеров обрабатываемой панели.



ESS
VIET ENERGY SAVING SYSTEM

Всегда обращая особое внимание на экономию электроэнергии, Viet предлагает устанавливать на своей гамме станков систему E.S.S, что позволяет сберечь до 30% расходуемой электроэнергии и выбросов CO₂. Великолепное сочетание технологии Biesse и итальянской технической мысли.

Технология к услугам пользователя



Станина в виде моноблочной рамы из электросварной стали. Материал большой толщины гарантирует массивность и стабильность всей структуры.

Опера R в серийном исполнении имеет рабочий стол из износостойкой стали большой толщины, что обеспечивает высокую точность и массивность при любой обработке. Рабочий стол, расположенный на высоте 900 мм от пола, облегчает загрузку и выгрузку панелей.



Управление станком Опера R производится ЧПУ IPC при помощи сенсорного дисплея 15". Контроль производится над всеми параметрами станка, списками инструментов и типами обрабатываемых панелей, и, благодаря установленному аппаратному обеспечению, на станке исполняются сложные циклы обработки с высокой скоростью и надёжностью.

Технические данные

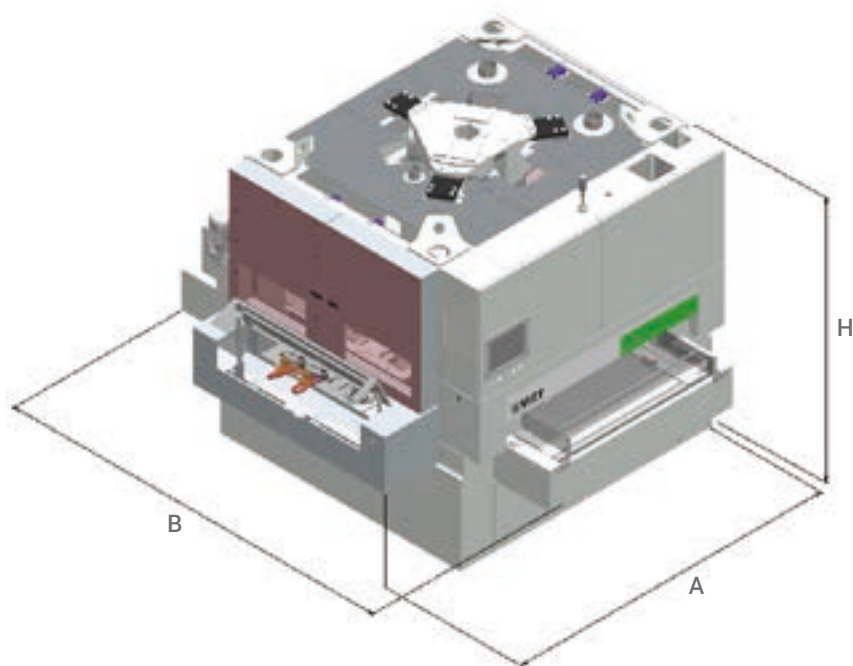

OPERA R	
A	2535 mm
B	3105 mm
H	2300 mm
Полезная рабочая ширина	760 mm
Макс. обрабатываемая толщина	60 mm
Скорость подачи	2 - 10 m/min
Рабочее давление	6 bar
Масса	3650 Kg
Производительность загрузки робота	12 Kg

Технические данные и иллюстрации не являются предметом обязательств. Некоторые фотографии могут воспроизводить станки с установленными опциями. Biesse Spa оставляет за собой право вносить некоторые изменения без предварительного уведомления.

Уровень удельного звукового давления A (Lp_{fA}) на рабочем месте оператора станка с лопастным вакуумным насосом Lp_{fA}=76dB(A) L_{wa}=95dB(A). Уровень удельного звукового давления A (Lp_{fA}) на рабочем месте оператора и уровень удельной звуковой мощности (L_{WA}) при работе на станке с эксцентриковым вакуумным насосом L_{wa}=76dB(A) L_{wa}=95dB(A). Погрешность измерения K dB(A) 5.

Измерения произведены с соблюдением нормативов UNI EN 848-3:2007, UNI EN ISO 3746: 2009 (звуковое давление) и UNI EN ISO 11202: 2009 (звуковое давление на рабочем месте оператора) при проходе панелей. Указанные значения шума являются уровнями испускания и не могут служить в качестве точных оперативных значений. Несмотря на существование связи между уровнем испускания шума и экспозиции, эта связь не может быть использована в качестве точной методики для установления необходимости принятия дополнительных мер. Факторы, определяющие уровень экспозиции, которой подвергается рабочая сила, включают в себя длительность экспозиции, характеристики рабочего помещения, иные источники пыли и шума и т. п., то есть количество рядом стоящих станков и другие сопутствующие процессы. В любом случае эта информация позволяет пользователю станка лучше произвести оценку опасности и рисков.

Service & Parts

Прямая и быстрая координация заявок на ремонт в отделе сервисного обслуживания и запчастей. Служба поддержки Key Customers со специалистами компании Biesse в головном офисе и (или) на предприятии клиента.

Biesse Service

- ✓ Установка и пуск станков и систем.
- ✓ Учебный центр для обучения специалистов сети Biesse, филиалов, дилеров и непосредственно на предприятии клиента.
- ✓ Техосмотры, модернизация, ремонт и техобслуживание.
- ✓ Поиск и устранение неисправностей и удалённая диагностика.
- ✓ Обновление программного обеспечения.

500 / специалистов сети Biesse в Италии и во всём мире.

50 / специалистов Biesse, работающих в сфере удалённого обслуживания.

550 / сертифицированных дилеров.

120 / многоязыковых учебных курсов ежегодно.

Компания Biesse разрабатывает, выстраивает и поддерживает прямые и конструктивные отношения с клиентом, чтобы всегда быть в курсе его потребностей, улучшать свою продукцию и сервисное обслуживание, используя для этого специально отведённые разделы: Biesse Service и Biesse Parts.

Компания имеет глобальную сеть сервисных центров и команду высококвалифицированных специалистов, обеспечивая по всему миру оказание сервисных услуг и поставку запасных частей для станков, а также установку компонентов на месте и онлайн-поддержку в режиме "24/7".

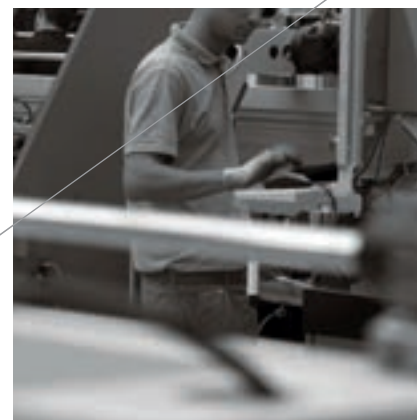

Biesse Parts

- ✓ Оригинальные запчасти Biesse и комплект запчастей, персонализированных в зависимости от модели станка.
- ✓ Помощь в идентификации детали.
- ✓ Офисы курьерских служб DHL, UPS и GLS, расположенные на складе запчастей Biesse, и многократные ежедневные доставки.
- ✓ Оптимизированное время оплаты благодаря развитой дилерской сети по всему миру с автоматизированными и перемещаемыми складами.

87% / заказов на устранение простоя станка, обработанных в течение 24 часов.

95% / заказов, выполненных в назначенное время.

100 / специалистов по запчастям в Италии и в мире.

500 / заказов, обрабатываемых каждый день.

Made **With** Biesse

Шлифовать и обрабатывать профиль при помощи единого решения.

“Alpilegno” - фирма-производитель высококлассных рамных изделий на своей производственной площадке в Валь ди Ледро (автономная провинция Тренто, Италия) производит сначала шлифовку, а затем придание профиля. Лорис Челлана, предприниматель, следующий давним традициям в этом сегменте производства, рассказывает, что он провёл два года в поиске поставщика станков и оборудования, способного обеспечить производство настолько качественной и современной продукции: “В конце концов я выбрал Biesse”. Новая производственная линия состоит из станка Uniwin в качестве центрального элемента в сопровождении пятиосного станка Rover C, на котором производятся двери.

“Я считаю Uniwin уже самым по себе хорошим станком для придания профиля, но для меня также чрезвычайно важно его сочетание с другими компонентами линии, такими как строгальный и

шлифовальный станки или пресс, а также поток материала между этими станками”. Элементы нарезаются по размеру и укладываются на загрузчик под управлением программы автоматизации Biesse, которая производит подачу на автоматический строгальный станок. После строгального станка детали при помощи ленточного транспортёра передаются непосредственно на шлифовальный станок Viet 334 Bottom также производства Biesse. После этого элементы подаются на загрузчик станка Uniwin, с которого они загружаются в сам станок и полностью обрабатываются. Обрабатываются толщины 72, 80, 92 и 104 мм дерева и сочетания дерева с алюминием. Магазины несут до 98 постоянно готовых инструментов. Эти инструменты могут быть заменены в реальном времени во время работы станка при помощи цепного магазина.

“Точность сборки позволяет не прибегать к очистке от остатков

клея на раме”, - объясняет Челлана, - “а также к калибровке и шлифовке, которые обычно применяются одна за другой; в данном случае после придания профиля детали можно передавать сразу на пресс”. Кроме того, не производится классическое покрытие лакокрасочными материалами отдельных деталей перед прессованием. Действительно, Челлана производит покрытие сразу всей рамы. Компактная производственная линия занимает площадь лишь 15x15 метров, а детали приводятся в движение вперёд и назад от строгального до профилирующего станка, оставляя ещё и коридор для прохода. “Мне нравится решение Biesse, так как оно компактно, станки работают эффективно, а их эксплуатация ввиду того, что они поставляются из одних и тех же “рук”, несложна в освоении”, - говорит явно довольный Челлано.

Источник: австрийский журнал “Holzkurier”, специальное издание для Выставки в Нюрнберге.



<http://www.alpilegno.com>



Biesse Group

In

1 промышленная группа, 4 бизнес-сектора и 8 производственных предприятий.

How

14 млн €/год на R&D и 200 зарегистрированных патентов.

Where

33 филиала и 300 агентов и дистрибьюторов.

With

80% зарубежных клиентов.

We

3000 работников во всём мире.

Компания **Biesse** является многонациональным лидером в технологии обработки дерева, стекла, камня, пластика и металла.

Основанная в Пезаро в 1969 году Джанкарло Селчи, котируется на фондовой бирже в сегменте STAR с июня 2001.

 **BIESSEGROUP**

 **BIESSE**

 **INTERMAC**

 **DIAMUT**

MECHATRONICS

