

balduf-Zerkleinerungsmaschinen

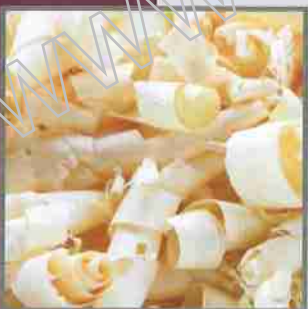

balduf

Zerkleinerungs- und Brikettiertechnik



www.hoechsmann.com

Made in Germany

CE

Kompetenz und Erfahrung!

Unsere Vorteile:

- Ausgereifte, robuste Technik
- Wirtschaftliche Entsorgung unterschiedlicher Materialien
- Hohe Zuverlässigkeit und hoher Gebrauchsnutzen
- Einsatz in Handwerks- und Industriebetrieben
- Höchstmöglichstes Zerspanungsergebnis durch serienmäßigen Andruckbalken am Hydraulikschieber
- Leistungsstark durch Taktsteuerung des Hydraulikschiebers
- Speicherprogrammierbare Steuerung (SPS)
- Touchscreen zur schnellen Fehlerbehebung (optional)
- Langsamläufer

Anforderungsmerkmale

Zerkleinern von Hartholz, Weichholz, Spanplatten, MDF, Kartonagen, Kunststoffen und weiteren Materialien.

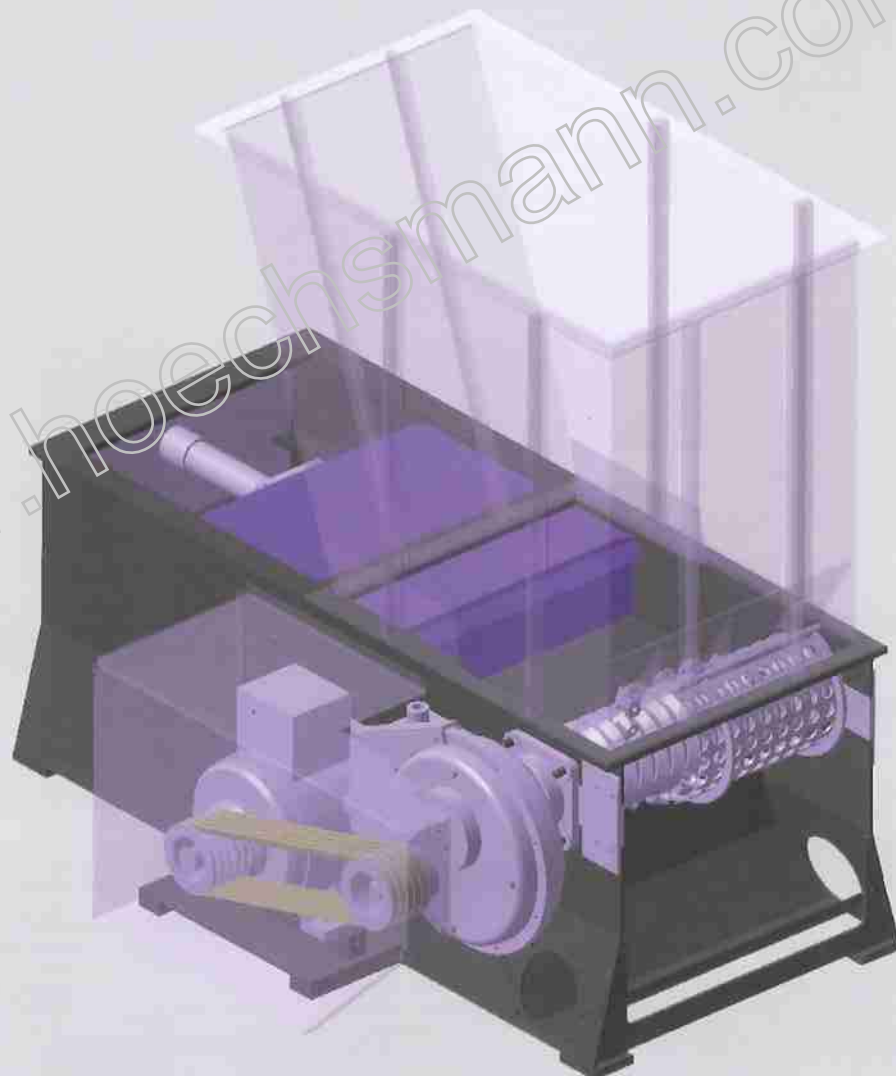

Funktionsprinzip

Die Zuführung des Materials erfolgt von oben über den Einfülltrichter der Zerkleinerungsanlage. Über den hydraulisch gesteuerten Schieber wird das Zerkleinerungsmaterial schrittweise gegen den mit Wendemesser bestückten Rotor gedrückt.



info@balduf.de

Rotor

Der Rotor ist aus verschleissarmem Vollmaterial, in dem die Konturen eingedreht sind. Darin werden die Messerträger eingeschweisst. In jeder Kontur sind zwei Messerträger mit Schneidwerkzeug, dadurch wird eine größere und gleichmäßigere Zerspanung über die gesamte Rotorbreite erzielt. Dies schont Maschine und Lagerung.

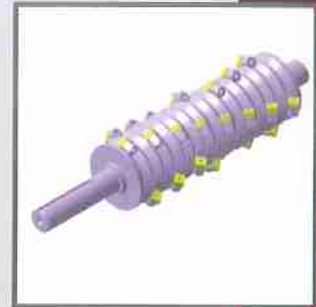

Schneidwerkzeuge

Die Messer sind in verschiedenen Ausführungen lieferbar. Je nach Hackgut gibt es Karo-Messer und Konkav-Messer. Sie sind je nach Ausführung 4- bzw. 8-fach verwendbar.



Lochsieb

Das Lochsieb bestimmt die Hackschnitzelgröße. Diese ist im wesentlichen von der Weiterverarbeitung abhängig, z.B. Brikettieren, Hackschnitzel-Heizung usw.



Turbokupplung

Bei größeren Elektroantrieben wird zusätzlich eine Turbokupplung eingebaut. Durch diese wird ein sanftes Anlaufen erzielt und auftretende Kraftspitzen werden ausgeglichen.

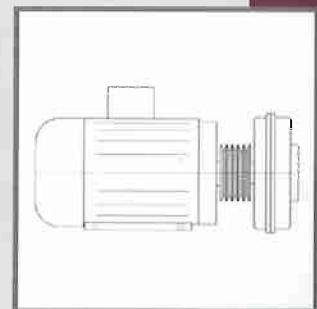

Schaltschrank

Der Schaltschrank ist mit einer SPS (speicherprogrammierbaren Steuerung) ausgestattet. Der Schaltschrank kann direkt an die Maschine oder extern an einer Wand befestigt werden. Alle Bedienelemente sind frei zugänglich und übersichtlich. Auf Wunsch mit einem Touchscreen erhältlich. Diese zeigt mögliche Steuerungsfehler an (spart Montagekosten).



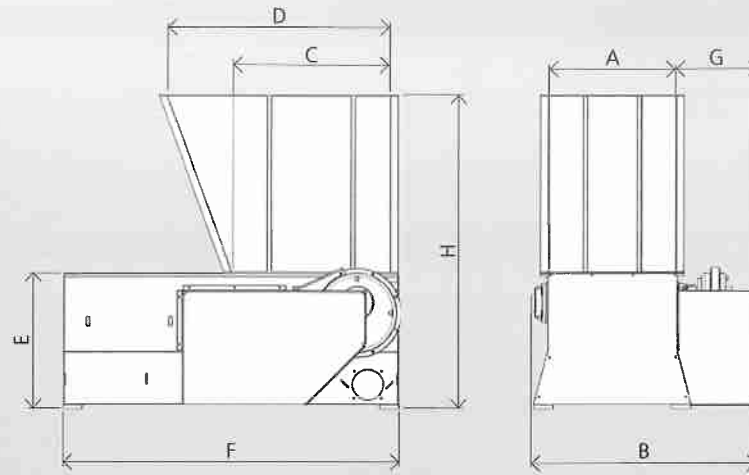

Maße der Zerkleinerer Baureihe PZ

Typ	A mm	B mm	C mm	D mm	E mm	F mm	G mm	H mm
PZ 63-1	630	1167	800	1165	750	1737	451	1650
PZ 83-2	830	1420	1145	1450	935	2285	490	1730
PZ 103-2	1030	1970	1235	1540	935	2455	783	1730
PZ 123-2	1230	2168	1235	1540	935	2455	783	1730
PZ 153-2	1530	2520	1540	1840	935	2765	810	1730

Technische Änderungen vorbehalten

Technische Daten der Zerkleinerer Baureihe PZ

Typ	Trichteröffnung in mm	Trichtervol. in m ³	Zerspanleistung	Rotordurchmesser in mm	Rotordrehzahl	Anzahl Schneidmesser	Motorleistung in kW	Sieb Lochung in mm	Absaugstutzen Ø in mm	Luftgeschw. m/sec	Gewicht in kg
PZ 63-1	630 x 800	0,6	je nach Material und Siebgröße	260	70-90	30	15,0-18,5	8-40	160	28	1300
PZ 83-2	830 x 1000	1,0		360	70-90	40	18,5-37,0	8-50	200	28	1500-1700
PZ 103-2	1030 x 1235	1,5		360	70-90	50	22,0-45,0	8-50	200	28	2000-3000
PZ 123-2	1230 x 1235	2,0		360	70-90	60	22,0-45,0	8-50	200	28	2500-3500
PZ 153-2	1530 x 1535	3,0		360	70-90	76	30,0-55,0	8-60	250	35	2800-4000

Optionen

■ Permanentmagnet

Fremdkörper, wie Nägel, Schrauben, Metallklammern und Spax können nach dem Zerkleinerungsvorgang über einen Permanentmagneten entfernt werden. Dieser wird einfach in die Spänerinne gelegt.

■ Schaltschrank mit Touchscreen

Der elektrische Schaltschrank kann optional mit einem Touchscreen ausgestattet werden. Dieser zeigt mögliche Steuerungsfehler an (spart Montagekosten).

■ Trichterform

Auf Wunsch kann die Trichterform den Bedürfnissen des Kunden angepasst werden.

■ Sondermaschinen

Die Baureihe PZ kann auch in der Recyclingbranche eingesetzt werden. Für die Kunststoffzerkleinerung werden die Maschinen in verstärkter Ausführung ausgeliefert.

Balduf-Surface GmbH
Bänglesäcker 25
73527 Schwäbisch Gmünd - Lindach

Telefon: +49 (0) 71 71 - 93 405 10
Telefax: +49 (0) 71 71 - 93 405 80
Email: info@balduf.de
Internet: <http://www.balduf.de>

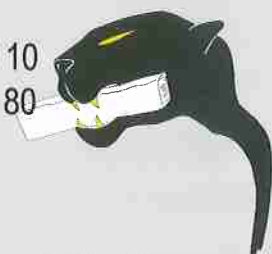

info@balduf.de



<http://www.zerkleinerer-brikettierer.de>