

BS SERIE COMPACT

BEAVER

FORATRICE SEMIAUTOMATICA

□ HALBAUTOMATISCHE BOHRMASCHINE □ HALFAUTOMATIC BORER □ PERCEUSE SEMIAUTOMATIQUE

■ Foratrice con una testa orizzontale e due (o più) teste girevoli verticali — 7 battute pneumatiche — minimo tempo di prelievo alternata. Adatta per qualsiasi genere di foratura in piccola serie di pannelli, cornici, listelli, ecc.

■ Bohrmaschine mit einer 21-spindligen Horizontalbohrereinheit und zwei (oder mehreren) drehbaren Vertikalbohrereinheiten — 7 vordere Regulierungen — wechselweise Bohrungen — Geeignet für jegliche Art von Bohrungen von Werkstücken, Rahmen, L...

■ Boring machine with one horizontal unit and two (or more) swivelling vertical units — 7 pneumatic stops — minimum setting time for alternating boring — Suitable for any type of boring of panels, frames, rails etc. in small series.

■ Perceuse avec 1 tête horizontale et 2 (ou plusieurs) têtes verticales pivotantes — 7 butées pneumatiques — min. temps de pré-croisé — apte pour n'importe quel genre de perçage en petite série de panneaux, cadres, listels etc.

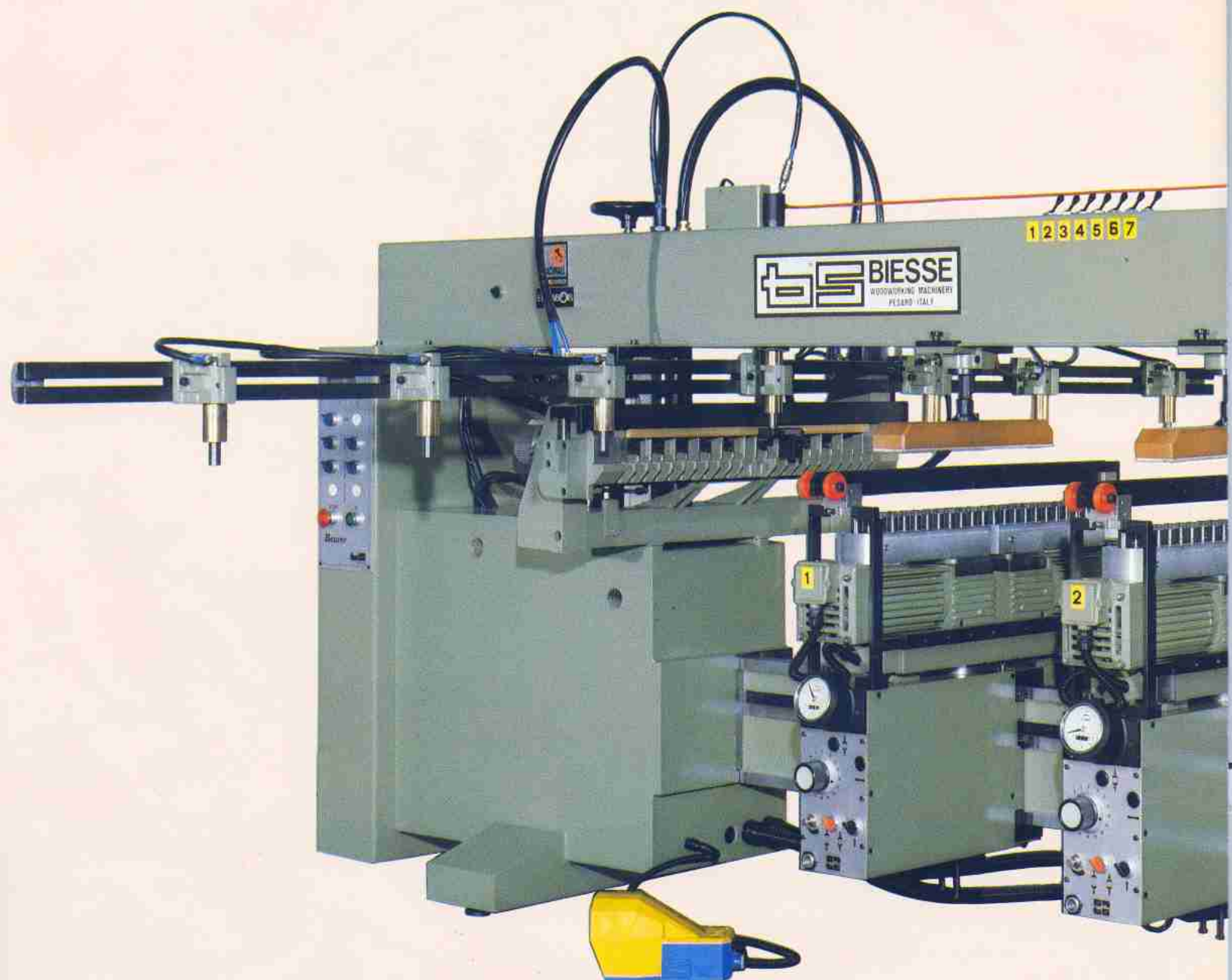

parazione — regolazioni frontali — foratura

Pneumatikanschläge — minimale Rüstzeit
weisen usw. in kleinen Serien.

set-up time — front adjustments — alternate

operation — réglages antérieures — perçage

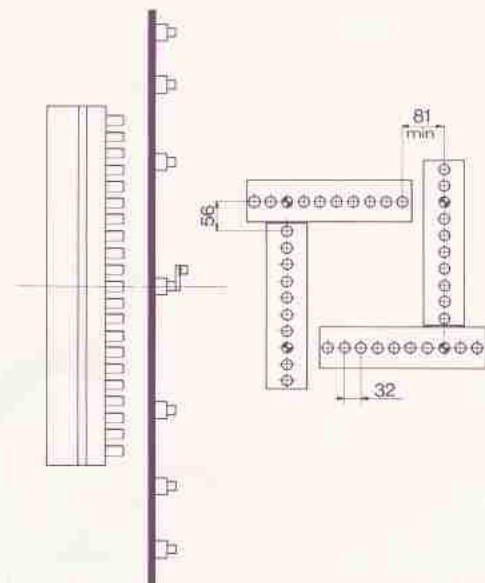
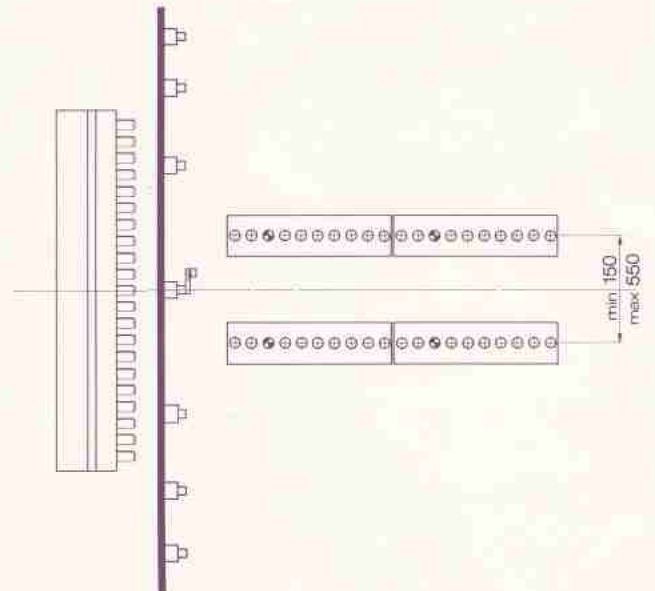
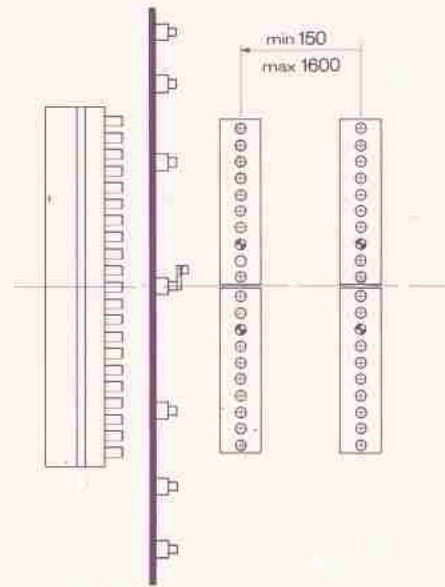
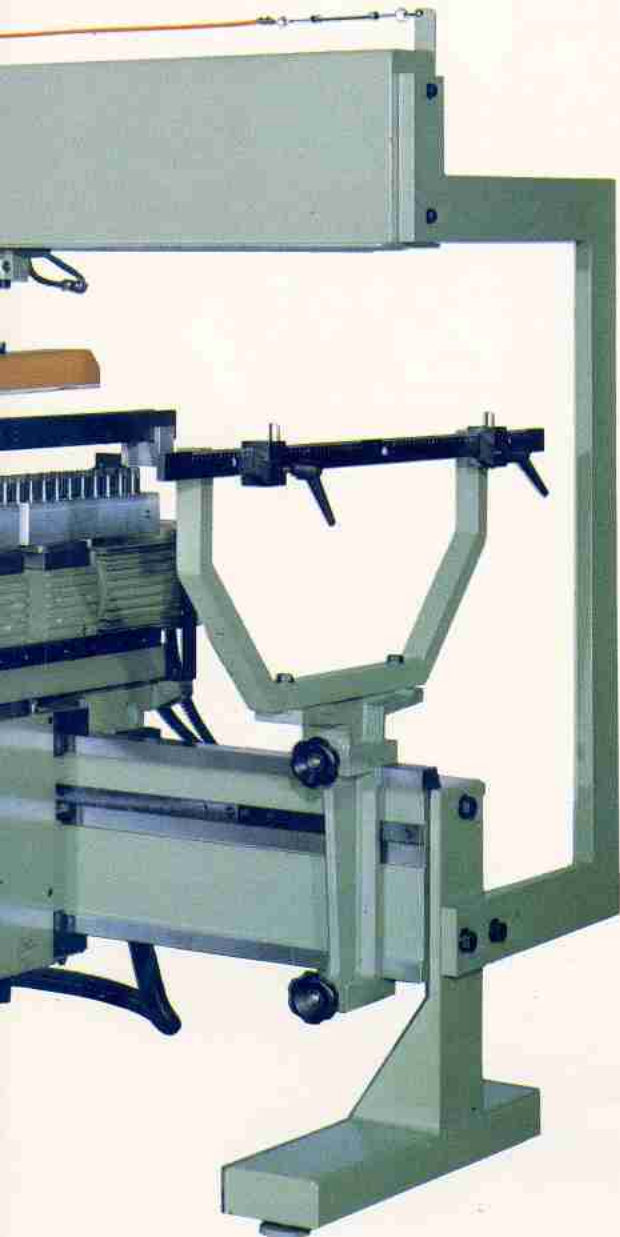

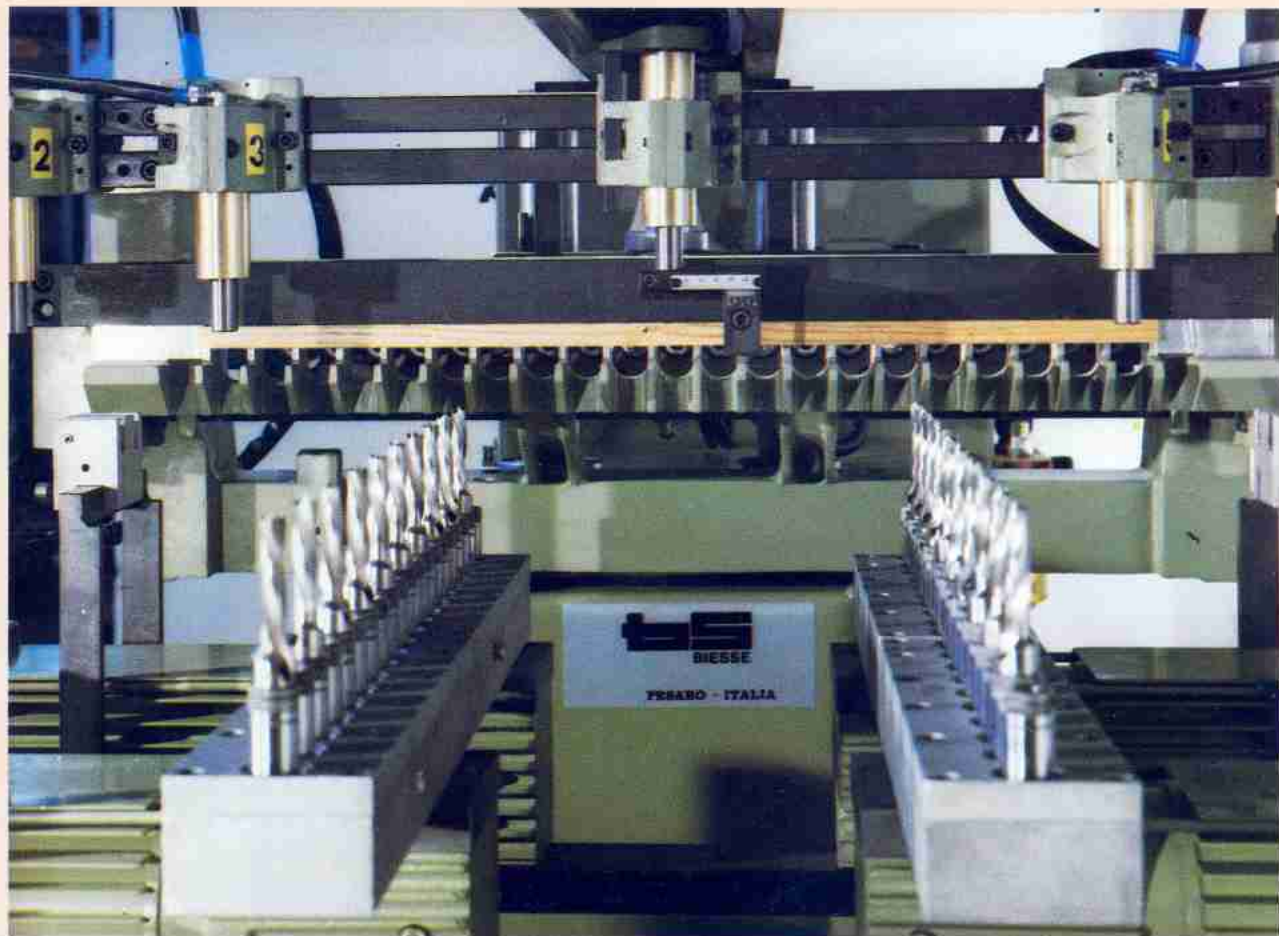

- testine girevoli per doppia fila di fori e battuta centrale con nonio e pressore a lama
- Drehbare Bohrköpfe für doppelte Lochreihe und Zentralanschlag mit Nonius und Anpressvorrichtung
- swivelling chucks for double row of holes and central stop with vernier and bar clamp
- embouts pivotants pour double rangée de trous et butée centrale avec vernier et presseur à lame

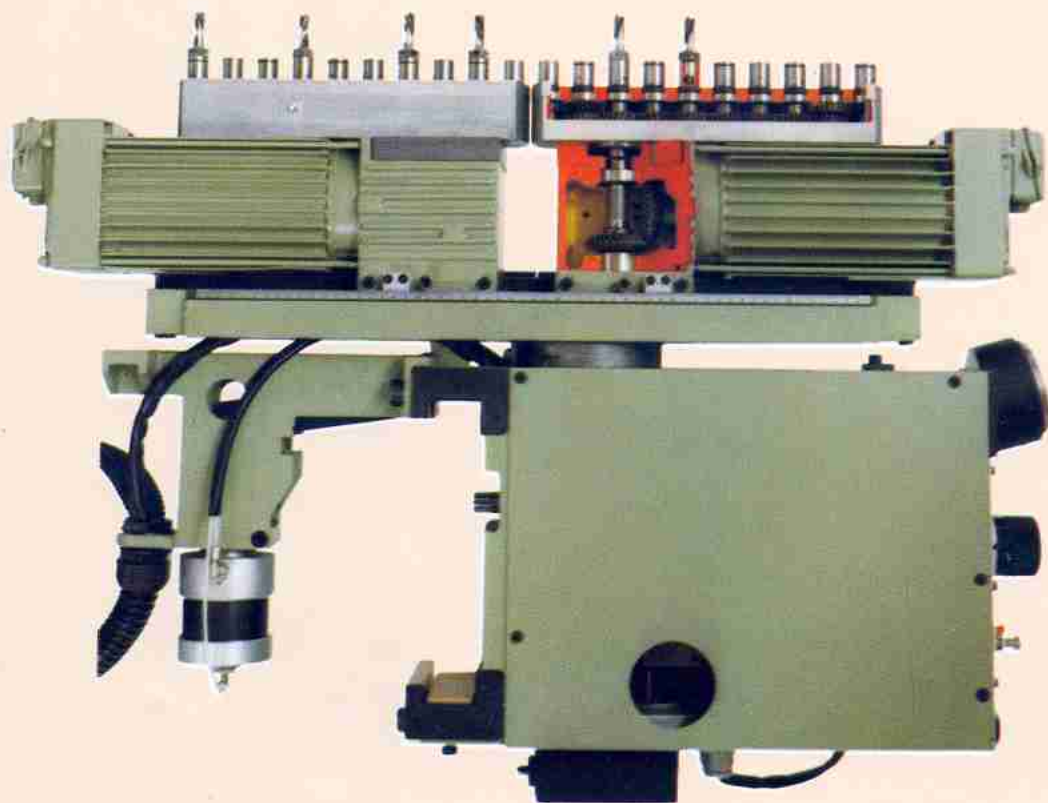

- gruppo a forare verticale con sezione testina e scatola rinvio
- Vertikalbohrereinheit mit Querschnitt des Bohrkopfes und des Getriebekastens
- vertical boring unit with section of the chuck and of the gear box
- groupe à percer verticale avec section d'embout et boîte pour course de retour

tos

BEAVER

FORATRICE SEMIAUTOMATICA

- Mandrini con attacco rapido (opzionali)
- Spindeln mit Schnellwechselfuttern (wahlfrei)
- Spindles with quick change adaptors (optionals)
- Broches avec mandrins à prise rapide (facultatifs)

- Particolare della testa verticale a forare (coperta da numerosi brevetti)
- Ausschnitt eines Vertikalbohrkopfes (mit vielen Patenten)
- Particular of a vertical boring unit (with several patents)
- Détail d'un pont vertical (avec beaucoup de brevets)



- Contatto e metro di posizionamento. Lettura 0.1 mm
- Digitaler Positionszähler. 0.1 mm Ablesung
- Digital position indicator. 0.1 mm reading
- Computer mécanique de positionnement. Lecture 0.1 mm

- Bloccaggio profondità di foratura
- Blockierung der Bohrtiefe
- Boring depth locking device
- Blocage de la profondeur de perçage

- Spostamento trasversale della testa
- Querverschiebung des Bohrkopfes
- Crosswise unit moving
- Déplacement transversal du pont

- Regolazione profondità di foratura
- Bohrtiefenregulierung
- Boring depth adjustment
- Réglage de la profondeur de perçage

- Sollevamento di servizio del gruppo a forare
- Handbetriebenes Bohrkopfheben
- Handdriven unit raising
- Levage du pont à main

- Bloccaggio elettropneumatico della testa
- Elektropneumatische Bohrkopfblockierung
- Electric-pneumatic locking of boring unit
- Blocage électropneumatique du pont

- Regolazione pneumatica di velocità del gruppo a forare
- Pneumatische Regulierung der Bohrgeschwindigkeit
- Pneumatic boring speed adjustment
- Réglage pneumatique de la vitesse de perçage

- Freno idraulico per regolazione velocità di foratura (opzionale)
- Hydraulikbremse für die Regulierung der Bohrgeschwindigkeit (wahlfrei)
- Hydraulic brake for the boring speed adjustment (optional)
- Frein hydraulique pour le réglage de la vitesse de perçage (facultatif)

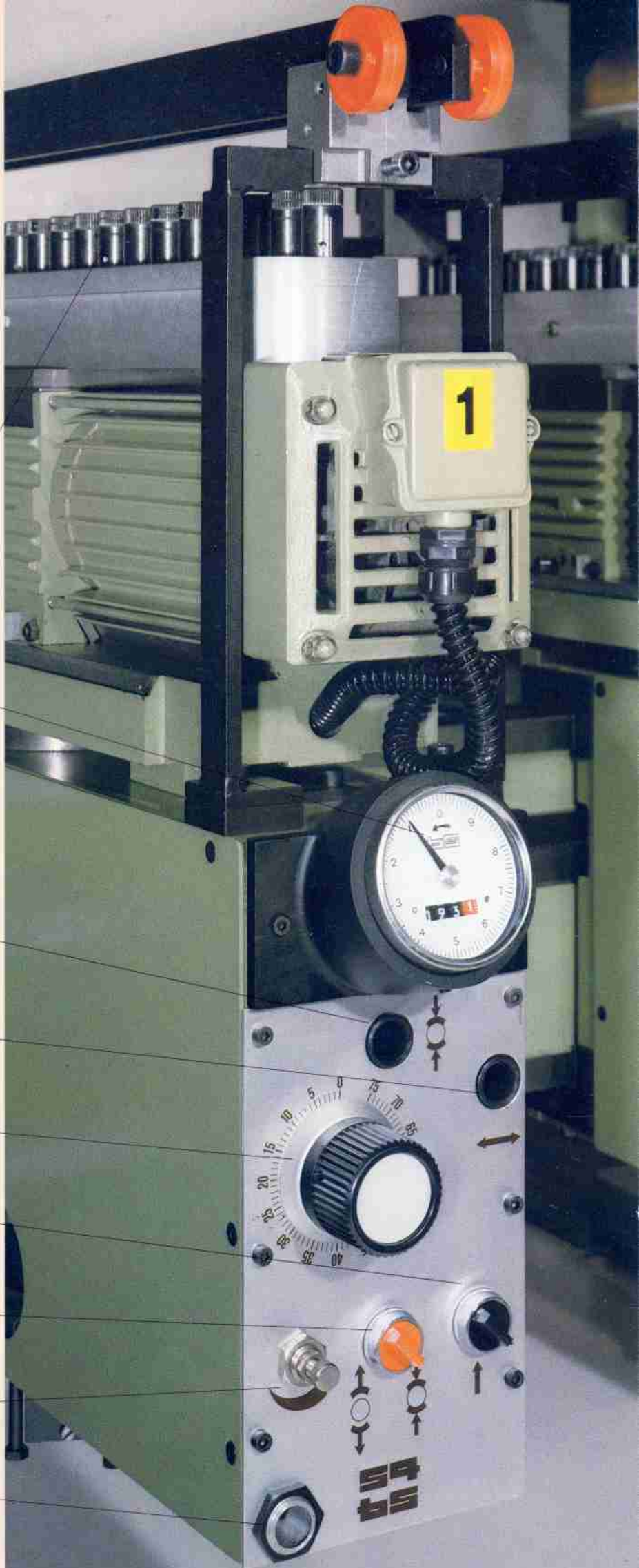

BEAVER

- 1 testa orizzontale a 21 mandrini, interasse 32 mm.
1 21-spindlige Horizontalbohrereinheit, 32 mm Raster
1 horizontal 21-spindle unit, 32 mm centerdistance
1 tête horizontale à 21 broches, écart 32 mm.
- Due o più teste verticali complete di 2 testine girevoli a 10 mandrini
in alternativa
due o più teste verticali complete di 1 testina girevole a 20 mandrini
- Zwei oder mehrere Vertikalbohrereinheiten mit je 2 drehbaren 10-spindligen Bohrköpfen
als Alternative
Zwei oder mehrere Vertikalbohrereinheiten mit je 1 drehbaren 20-spindligen Bohrkopf
- Two or more vertical units each with 2 swivelling 10-spindle chucks
in alternative
two or more vertical units each with 1 swivelling 20-spindle chuck
- 2 ou plusieurs têtes verticales avec 2 embouts pivotants à 10 broches
comme alternative
2 ou plusieurs têtes verticales avec 1 embout pivotant à 20 broches.
- Motori testa orizzontale e teste verticali da 2 HP cad.
Motoren der Horizontalbohrereinheit und der Vertikalbohrereinheiten je 2 HP
Horizontal unit and vertical units motors 2 HP each
Moteurs de la tête horizontale et des têtes verticales de 2 HP cha.

- Giri dei mandrini 3000 al minuto
Spindelumdrehungen 3000 / Min.
Spindles r.p.m. 3000
Tours de broches 3000 / min.
- Pressione aria d'esercizio Atm. 6-7
Arbeitsdruck 6-7 atü.
Air pressure 6-7 atm.
Pression d'air 6-7 atm.
- Consumo aria per ciclo (con 2 teste) 23 lt
Luftverbrauch pro Arbeitsgang (mit 2 Bohreinheiten) 23 l
Air consumption per cycle (with 2 units) 23 l
Consummation d'air par cycle 23 l
- Dimensioni d'ingombro per spedizione 2845 x 970 x 1510 mm
Versandaussenmasse 2845 x 970 x 1510 mm
Overall shipping dimensions 2845 x 970 x 1510 mm
Dimensions totales pour l'expédition 2845 x 970 x 1510 mm
- 7 battute regolabili pneumatiche
7 verstellbare Pneumatikanschläge
7 adjustable pneumatic stops
7 butées pneumatiques réglables
- Peso macchina con 2 teste circa 890 Kg
Gewicht der Maschine mit 2 Bohreinheiten ca. 890 Kg
Weight of the machine with 2 units about 890 Kg
Poids de la machine avec 2 têtes environ 890 Kg

- Dati e misure non sono impegnativi. La Ditta si riserva il diritto di apportare modifiche senza preavviso
- Technical data subject to variations without advice
- Konstruktionsänderungen vorbehalten
- Données techniques sans engagement et avec réserve d'y apporter les modifications retenues nécessaires

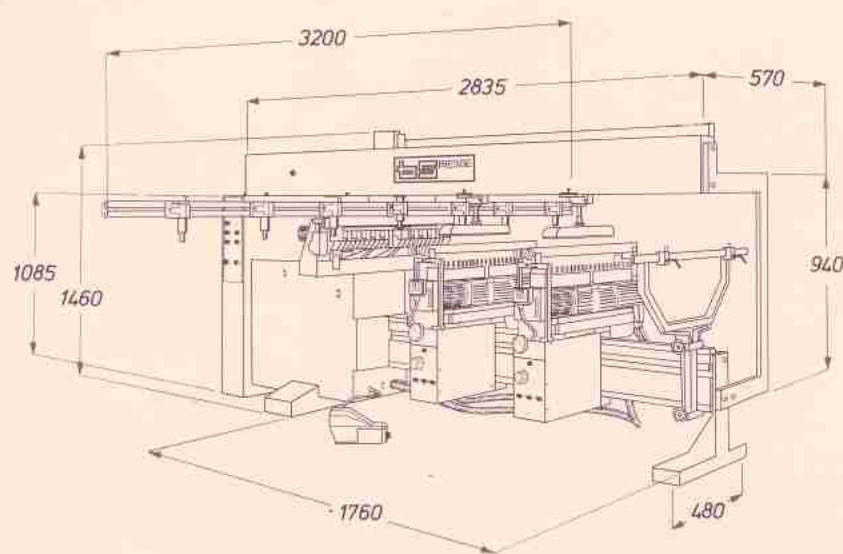

COSTRUZIONI MACCHINE PER IL LEGNO - WOODWORKING MACHINERY
 61100 PESARO (ITALY) • VIA TOSCANA, 75 • TEL. 0721 / 453246 (5 linee ric. aut.) • TELEX 560308 BIESSE I