

Bordatrice automatica  
Plaqueuse de chants automatique  
Automatische Kantenanleimmaschine

**V 20/10**

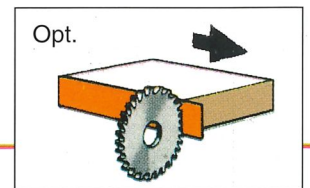
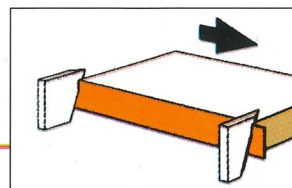
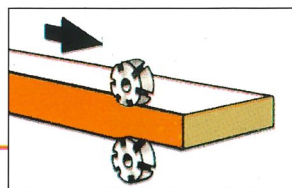
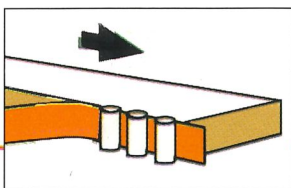
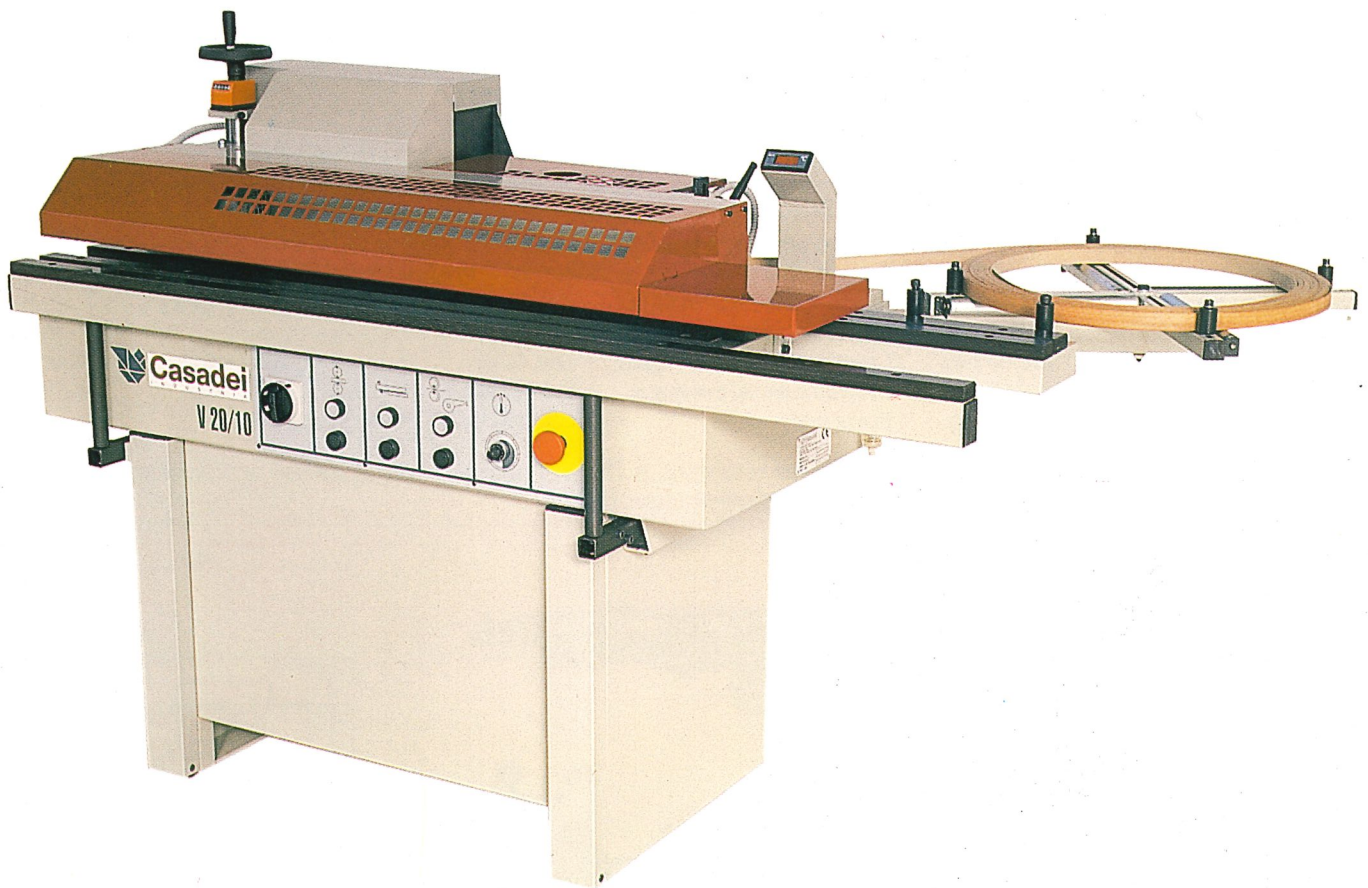

Bordatrice automatica per preincollati su pannelli diritti

Plaqueuse de chants automatique pour pre-encollés sur panneaux droits

Automatische Kantenanleimmaschine für vorbeschitete Kanten auf gerade Werkstücke



**BORDATRICE AUTOMATICA**  
**PLAQUEUSE DE CHANTS AUTOMATIQUE**  
**AUTOMATISCHE KANTENANLEIMMASCHINE**



**V 20/10**

**BORDATRICE AUTOMATICA PER PREINCOLLATI SU PANNELLI DIRITTI**

Macchina per applicare bordi preincollati fino a 2,0 mm di spessore circa, in bobina o strisce di melaminico, PVC, ABS, legno, ecc.

**Trascinatore automatico** a nastro per avanzamento pannelli.

**Motorizzazione** rulli di avanzamento del bordo e rullo di pressione con motoriduttore trifase.

**Intestatori** pneumatici anteriore e posteriore.

**Refilatori** copiatori automatici con frese in Widia.

**Supporto estensibile** antiribaltamento per grandi pannelli.

**Caratteristiche tecniche:**

Alimentazione elettrica	V. 220/380/50/3
Potenza soffiatore	3 kW
Potenza totale	ca. 3,8 kW
Velocità trascinatore automatico	6 mt/1'
Temperatura reg. elettronica	20-600°
Velocità refilatori copiatori	9000 g/1'
Frese in Widia	Ø 70-80 mm Z 4
Prese aspirazione (n° 2)	Ø 60 mm
Spessore pannello bordabile	10-55 mm
Larghezza minima	ca. 50 mm
Lunghezza minima	ca. 130 mm
Peso netto	ca. 300 kg.

Ci riserviamo il diritto di apportare modifiche senza preavviso.

**PLAQUEUSE DE CHANTS AUTOMATIQUE POUR PRENCOLLES SUR PANNEAUX DROITS**

Machine pour plaquer des chants préencolles jusqu'à 2,0 mm d'épaisseur environ en rouleau ou bandes de mélaminés, PVC, ABS, bois, etc.

**Entrainement automatique** à bande pour l'avance du panneau.

**Motorisation** des galets d'avance du chant et du galet presseur par moteur réducteur triphasé.

**Coupe en bout** pneumatique à l'avant et à l'arrière.

**Affleurage** copiage automatique avec fraises au carbure.

**Support extensible** anti-reversement pour panneaux de grandes dimensions.

**Caractéristiques techniques:**

Voltage	V. 220/380/50/3
Puissance souffleur	3 kW
Puissance totale	3,8kW
Vitesse entraineur automatique	6 mt/1'
Température régl. automatique	20-600°
Vitesse affleurage copiage	9000 T/mn
Fraises au carbure	Ø 70-80 mm Z 4
Buses d'aspiration (n° 2)	Ø 60 mm
Epaisseur panneau à plaquer	10-55 mm
Largueur mini du panneaux	env. 50 mm
Longuer mini du panneaux	env. 130 mm
Poids net	env. 300 kg

Nous nous réservons le droit d'apporter toutes modifications sans préavis.

**AUTOMATISCHE KANTENANLEIMMASCHINE FUER VORBESCHICHTETE KANTEN AUF GERADE WERSTUECKE**

Für das Anbringen von vorbeschichteten Kantenmaterial bis max 2,0 mm Dicke, Melamin, PVC, ABS, Holz, als Rollenmaterial oder in Fixlängen.

**Automat. Vorschubband** für Werkstückvorschub.

**Motorisch** angetriebene Kantenvorschubrollen und Andruckwalze mit 3-phasigem Verminderungsmotor.

Pneumatische **Vor- und Endkappung.**

Automatische **Bündigfräsen** in Widia.

**Ausziehbarer Auflager** (kippsicher) für grosse Werkstücke.

**Technische Eigenschaften:**

Elektroanschluss	V. 220/380/50/3
Heizleistung	3 kW
Gesamtanschusswert	3,8 kW
Automat. Vorschub	6 m/1'
Elektron. Temperatureinst.	20-600°
Bündigfräsen	9000 RPM
WIDIA-Fräse	Ø 70-80 mm Z 4
Absauggstützen (n°2)	Ø 60 mm
Werkstückdicke	10-55 mm
Werkstückbreite min.	apr. 50 mm
Werkstücklänge min.	apr. 130 mm
Nettogewicht	300 kg

Aenderungen vorbehalten.

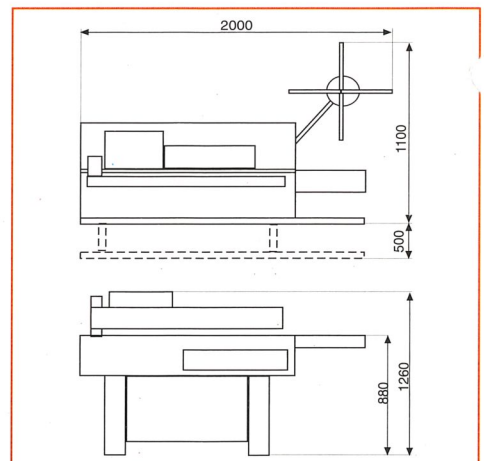
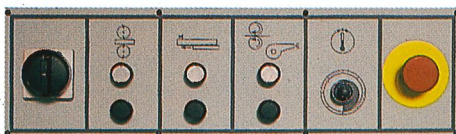
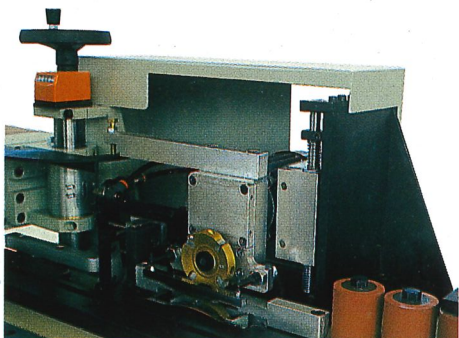
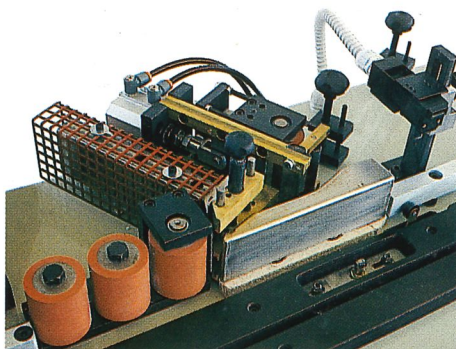
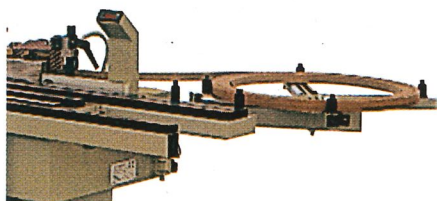
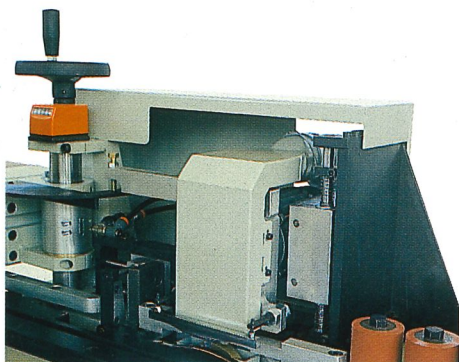

**CASADEI INDUSTRIA S.r.l.**

via Cesare Pavese 37/39 47040 Cerasolo di Coriano (RN) Italy Tel. 0541/756752 Fax 0541/756760