

Durchlaufbohrmaschinen Optimat BST-Baureihe

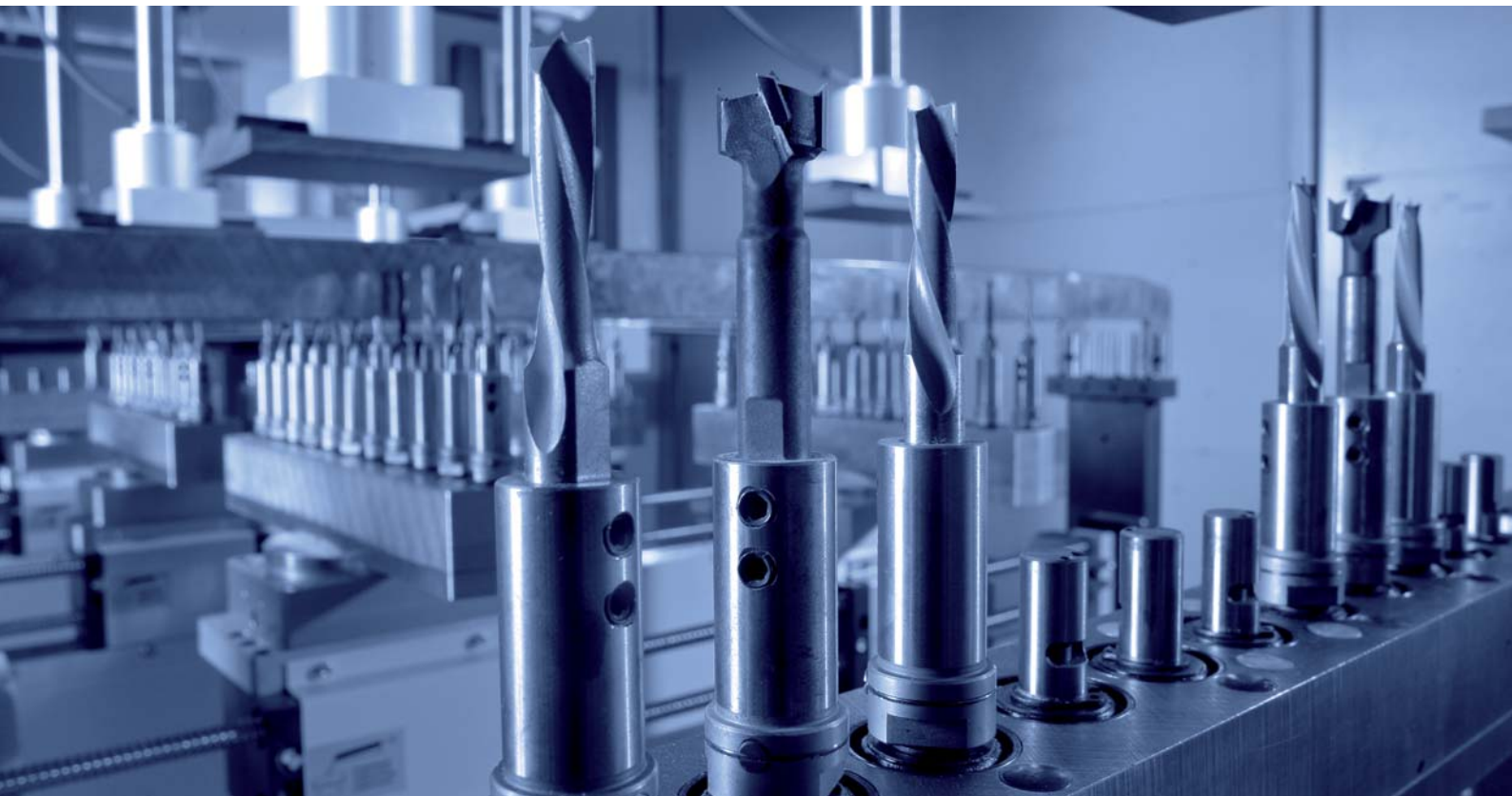

Optimat BST 501 / 503 / 505 / 507

"...es ist ein unveränderliches Gesetz in der Geschäftswelt, dass Wörter Wörter sind, Versprechungen Versprechungen und Erklärungen Erklärungen. Das Einzige, was zählt, ist Leistung."

Harold S. Geneen

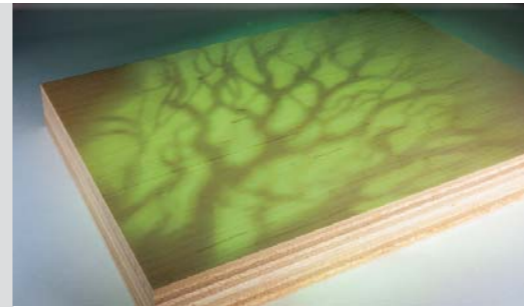

Inhalt

	Seite
Optimat BST 503	4 / 5
Optimat BST 505	6 / 7
Optimat BST 507	8 / 9
Optimat BST 501	10 / 11
Basics	12 / 13
Options	14 / 15
Software	16 / 17
Systems	18 / 19

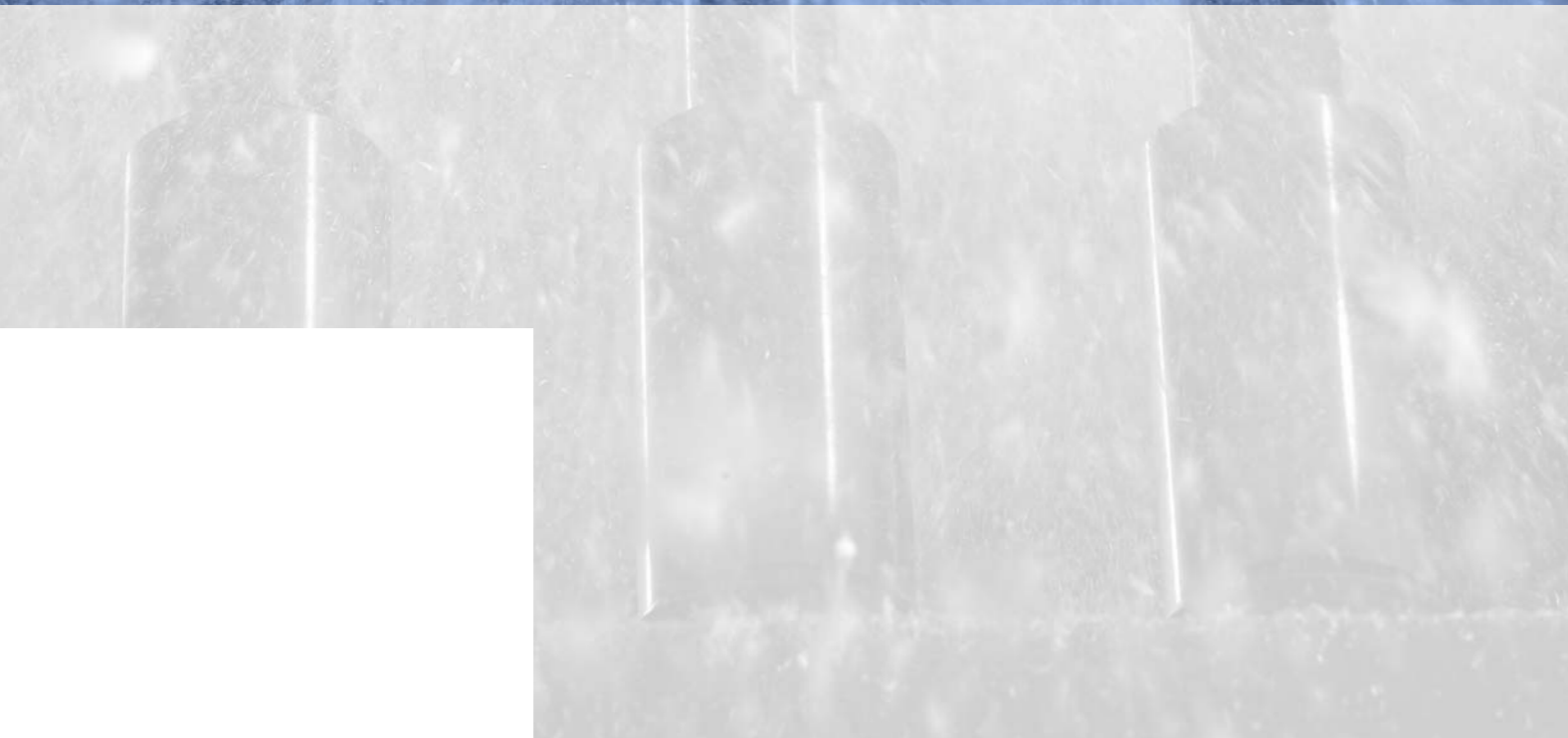

BST 503

EFFIZIENTE POWER



Highlights:

- Hilfsmittelfreies Umrüsten der Bearbeitungsaggregate
- Positionierhilfssystem zum Rüsten der Maschine - automatische Klemmung bei Erreichen der Soll-Position
- Positionskontrollsystem der Supporte und Bohrmotoren während der Produktion
- Hochflexibel durch das bewährte Wechselbohrtriebessystem
- Integriertes, breites Späne-transportband zur Abdeckung des gesamten Bohrereichs
- In 3 einzeln angetriebene Sektionen aufgeteiltes Transportsystem
- PC-basierte Steuerung mit TFT-Monitor
- Ethernet „on Board“
- Front-USB-Schnittstelle
- woodWOP-Programmiersystem auf der Maschine
- Bedienerfreundliche Oberfläche topDrill

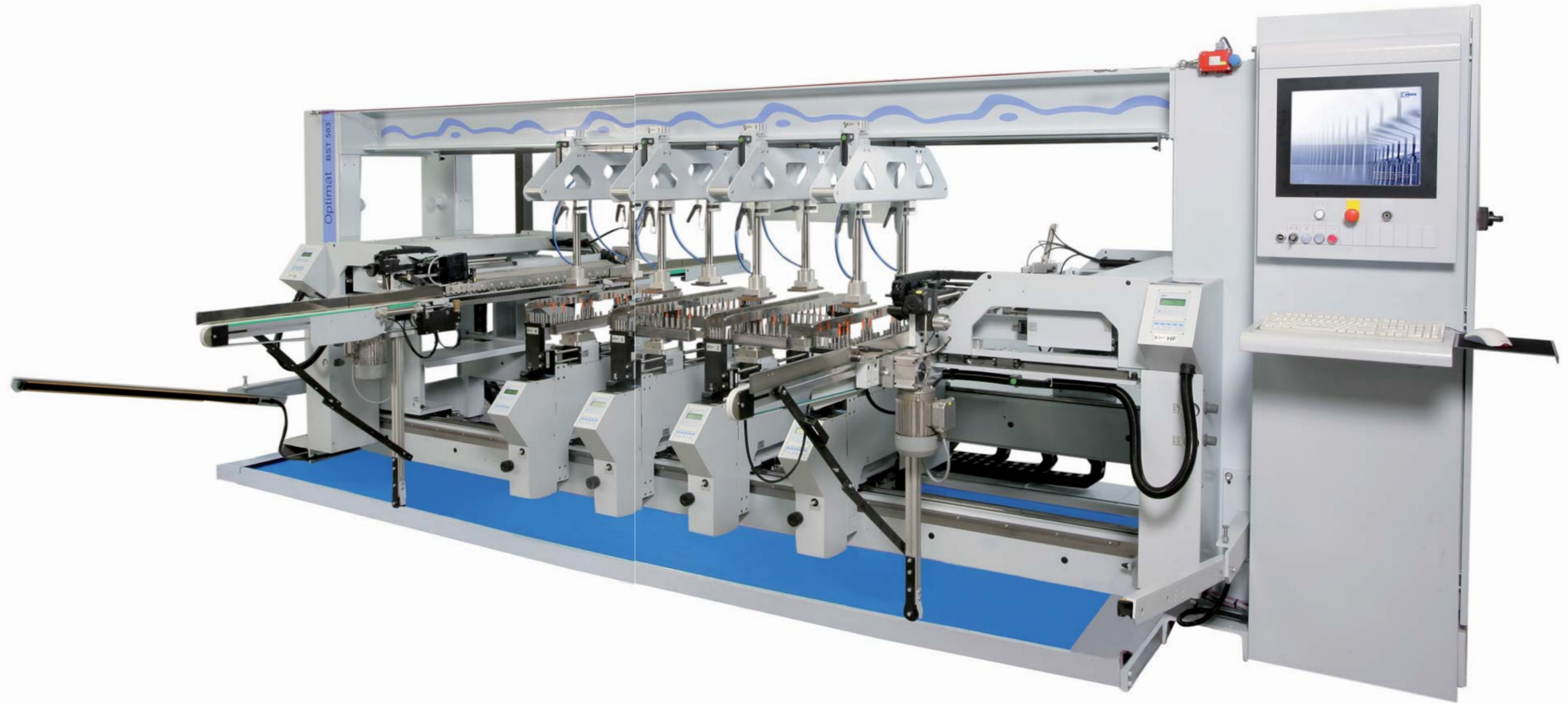

Abbildungen können auch Optionen zeigen.



Technische Daten der Grundausstattung

Optimat BST 503

Vertikale Supportanzahl unten	4
Vertikale Supportanzahl oben	-
Vertikales Bohrgetriebe mit 11 Spindeln	8
Horizontales Bohrgetriebe mit 21 Spindeln	2
Horizontales Bohrgetriebe mit 11 Spindeln	-
NC-Anschlag	-
Maschinenabmessungen L / B / H	5500 / 3710 / 2000 mm
Arbeitshöhe	950 mm
Werkstückabmessungen L / B	250 - 2500 mm / (80°) 100 - 1000 mm
Werkstückdicke	12 - 60 mm
Spänetransportband	✓
Gewicht	8000 kg

✓ = in der Grundausstattung enthalten • = optional erhältlich - = nicht verfügbar

* nur bei Einzelmaschine 5

BST 505

KRAFTVOLLE LEISTUNG



Highlights:

- Hilfsmittelfreies Umrüsten der Bearbeitungsaggregate
- Positionierhilfssystem zum Rüsten der Maschine - automatische Klemmung bei Erreichen der Soll-Position
- Positionskontrollsystem der Supporte und Bohrmotoren während der Produktion
- Hochflexibel durch das bewährte Wechselbohrtriebessystem
- Integriertes, breites Späne-transportband zur Abdeckung des gesamten Bohrbereichs
- In 3 einzeln angetriebene Sektionen aufgeteiltes Transportsystem
- PC-basierte Steuerung mit TFT-Monitor
- Ethernet „on Board“
- Front-USB-Schnittstelle
- woodWOP-Programmiersystem auf der Maschine
- Bedienerfreundliche Oberfläche topDrill



Abbildungen können auch Optionen zeigen.



Technische Daten der Grundausstattung

Optimat BST 505

Vertikale Supportanzahl unten	4
Vertikale Supportanzahl oben	2
Vertikales Bohrgetriebe mit 11 Spindeln	12
Horizontales Bohrgetriebe mit 21 Spindeln	2
Horizontales Bohrgetriebe mit 11 Spindeln	-
NC-Anschlag	-
Maschinenabmessungen L / B / H	5500 / 3710 / 2800 mm
Arbeitshöhe	950 mm
Werkstückabmessungen L / B	250 - 2500 mm / (80°) 100 - 1000 mm
Werkstückdicke	12 - 60 mm
Spänentransportband	✓
Gewicht	8500 kg

✓ = in der Grundausstattung enthalten • = optional erhältlich - = nicht verfügbar

* nur bei Einzelmaschine 7

BST 507

PREMIUM DYNAMIK



Highlights:

- Hilfsmittelfreies Umrüsten der Bearbeitungsaggregate
- Positionierhilfssystem zum Rüsten der Maschine - automatische Klemmung bei Erreichen der Soll-Position
- Positionskontrollsystem der Supporte und Bohrmotoren während der Produktion
- Hochflexibel durch das bewährte Wechselbohrtriebessystem
- Integriertes, breites Späne-transportband zur Abdeckung des gesamten Bohrereichs
- In 3 einzeln angetriebene Sektionen aufgeteiltes Transportsystem
- PC-basierte Steuerung mit TFT-Monitor
- Ethernet „on Board“
- Front-USB-Schnittstelle
- woodWOP-Programmiersystem auf der Maschine
- Bedienerfreundliche Oberfläche topDrill



Abbildungen können auch Optionen zeigen.



Technische Daten der Grundausstattung

Optimat BST 507

Vertikale Supportanzahl unten	5
Vertikale Supportanzahl oben	2
Vertikales Bohrgetriebe mit 11 Spindeln	14
Horizontales Bohrgetriebe mit 21 Spindeln	-
Horizontales Bohrgetriebe mit 11 Spindeln	4
NC-Anschlag	✓
Maschinenabmessungen L / B / H	5500 / 3710 / 2800 mm
Arbeitshöhe	950 mm
Werkstückabmessungen L / B	250 - 2500 mm / (80°) 100 - 1000 mm
Werkstückdicke	12 - 60 mm
Spänetransportband	✓
Gewicht	8500 kg

✓ = in der Grundausstattung enthalten • = optional erhältlich - = nicht verfügbar

* nur bei Einzelmaschine 9

BST 501

EXAKTES DÜBELN

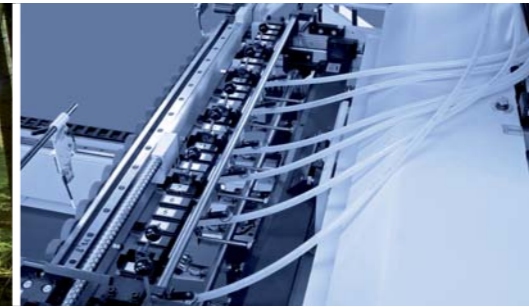

Highlights:

- Einfache Dübelverstellung
- Hilfsmittelfreies Umrüsten der Bearbeitungsaggregate
- Positionierhilfssystem zum Rüsten der Maschine - automatische Klemmung bei Erreichen der Soll-Position
- Integriertes, breites Späne-transportband zur Abdeckung des gesamten Bohrbereichs
- In 3 einzeln angetriebene Sektionen aufgeteiltes Transportsystem
- PC-basierte Steuerung mit TFT-Monitor
- Ethernet „on Board“
- Front-USB-Schnittstelle
- woodWOP-Programmiersystem auf der Maschine
- Bedienerfreundliche Oberfläche topDrill



Abbildungen können auch Optionen zeigen.



Technische Daten der Grundausstattung

Optimat BST 501

Anzahl Dübelwerkzeuge	8 (4 je Seite)
Dübeldurchmesser	8 mm
Dübellänge	30 - 40 mm
Maschinenabmessungen L / B / H	5500 / 3710 / 2000 mm
Arbeitshöhe	950 mm
Werkstückabmessungen L / B	250 - 2500 mm / (80°) 100 - 1000 mm
Werkstückdicke	12 - 60 mm
Spänetransportband	✓
Gewicht	7000 kg

✓ = in der Grundausstattung enthalten • = optional erhältlich -- = nicht verfügbar

* nur bei Einzelmaschine 11



Vertikales Bohren von unten



Vertikales Bohren von oben



LCD-Positionierhilfe- und -kontrollsystem



Horizontales Bohrgetriebe
4 x 11-Spindler (2 x Fest-/2 x Losseite)

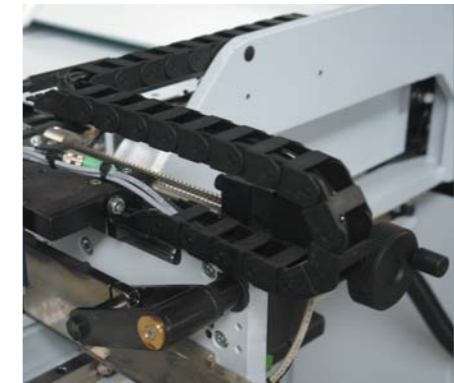

Manuell verstellbarer Anschlag



NC-Anschlag



Spannbrücken (nicht schwenkbar)



Spannbrücken (schwenkbar)



Bohrtriebesschwenkung

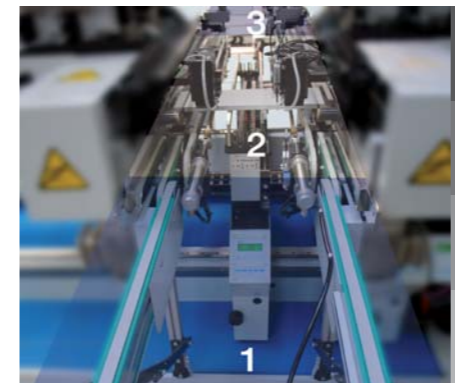

3-Sektionen-Transportsystem



Späntransportband

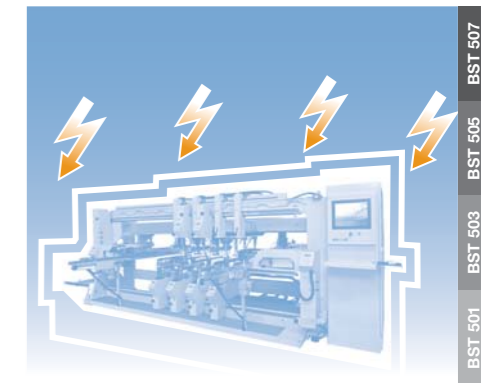

USV (Unterbrechungsfreie Stromversorgung)

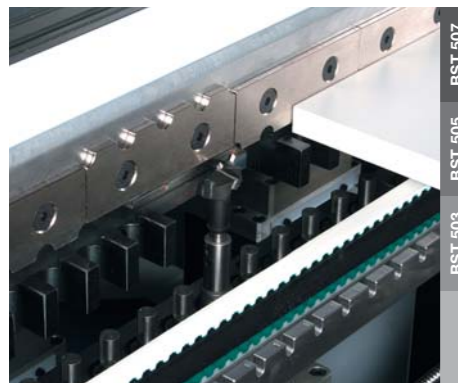

Wechselbare Segmente im Seitenlineal

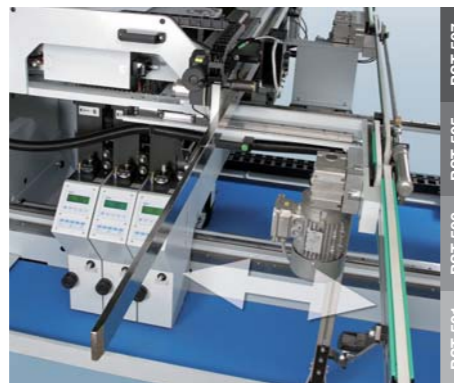

Verstellbare Transporteinheit Fest-/Losseite



Horizontales Bohrgetriebe
2 x 21-Spindler (1 x Fest-/1 x Losseite)

	BST 501	BST 503	BST 505	BST 507
Vertikales Bohren von unten	•	✓	✓	✓
Vertikales Bohren von oben	-	-	✓	✓
LCD-Positionierhilfe- und -kontrollsystem	✓	✓	✓	✓
Spannbrücken (nicht schwenkbar)	•	✓	-	-
Spannbrücken (schwenkbar)	-	-	✓	✓
Bohrtriebesschwenkung	•	✓	✓	✓
Wechselbare Segmente im Seitenlineal	-	✓	✓	✓
Verstellbare Transporteinheit Fest-/Losseite	✓	✓	✓	✓
Horizontales Bohrgetriebe 2 x 21-Spindler	-	✓	✓	-
Horizontales Bohrgetriebe 4 x 11-Spindler	-	-	-	✓
Manuell verstellbarer Anschlag	✓	✓	✓	-
NC-Anschlag	-	-	-	✓
3-Sektionen-Transportsystem	✓	✓	✓	✓
Späntransportband	✓	✓	✓	✓
USV (Unterbrechungsfreie Stromversorgung)	✓	✓	✓	✓

✓ = in der Grundausstattung enthalten • = optional erhältlich - = nicht verfügbar

OPTIONS INDIVIDUALITÄT²



BST 501 BST 503

Bohrsupporteinheit PLUS unten 501 / 503

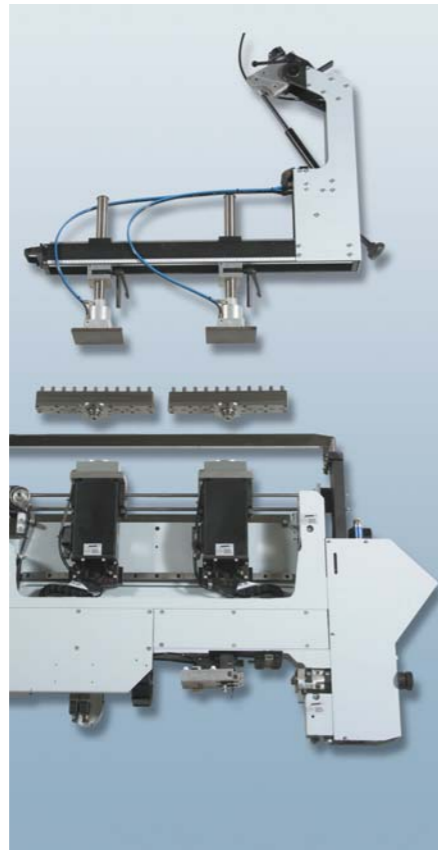

BST 505 BST 507

Bohrsupporteinheit PLUS unten 505 / 507

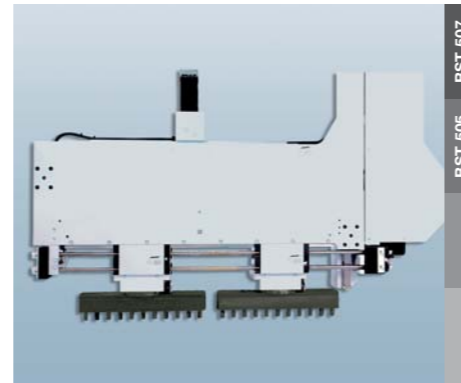

BST 505 BST 507

Bohrsupporteinheit PLUS oben 505 / 507



BST 501 BST 503 BST 505 BST 507

Angetriebene Werkstückunterstützung



BST 503 BST 505 BST 507

Schnittstelle für Längskantenbohraggregat

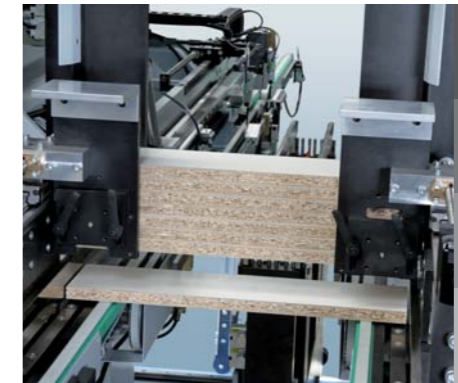

BST 501 BST 503 BST 505 BST 507

Schmalteile-Magazin



BST 501 BST 503 BST 505 BST 507

Klimatisierter Schaltschrank

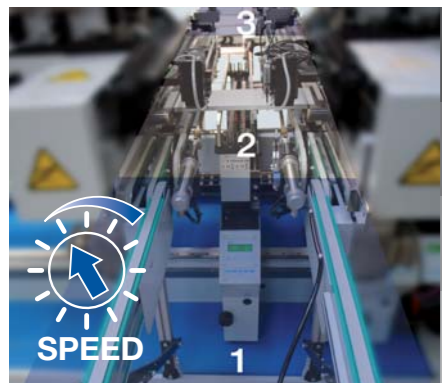

BST 501 BST 503 BST 505 BST 507

Frequenzgeregeltes Transportsystem



BST 501 BST 503 BST 505 BST 507

Wechselbohrgetriebe

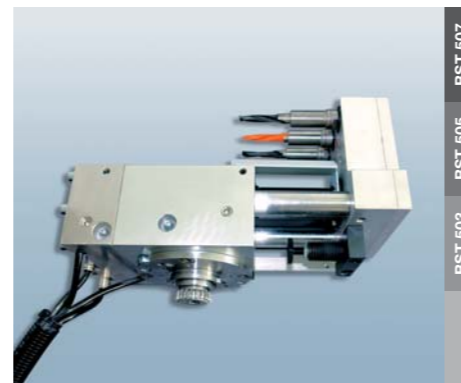

BST 503 BST 505 BST 507

Längskantenbohraggregat

Optionen	BST 501	BST 503	BST 505	BST 507
Bohrsupporteinheit PLUS unten 501 / 503	max. 4	max. 3	-	-
Bohrsupporteinheit PLUS unten 505 / 507	-	-	max. 4	max. 3
Bohrsupporteinheit PLUS oben 505 / 507	-	-	max. 2	max. 2
Angetriebene Werkstückunterstützung	•	•	•	•
Frequenzgeregeltes Transportsystem	•	•	•	•
Wechselbohrgetriebe	•	•	•	•
Längskantenbohraggregat	-	•	•	•
Schnittstelle für Längskantenbohraggregat	-	•	•	•
Schmalteile-Magazin	•	•	•	•
Klimatisierter Schaltschrank	•	•	•	•

✓ = in der Grundausstattung enthalten • = optional erhältlich - = nicht verfügbar

SOFTWARE READY TO RACE

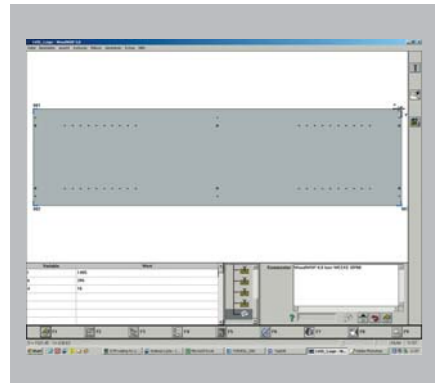

woodWOP

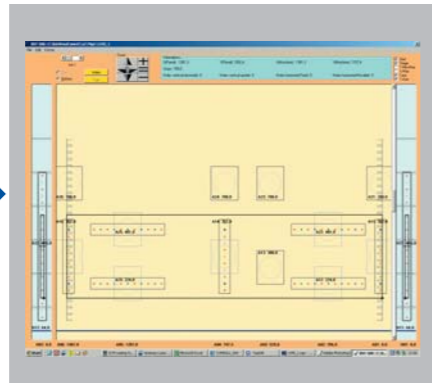

NC-Daten Postprozessor



DXF-Postprozessor

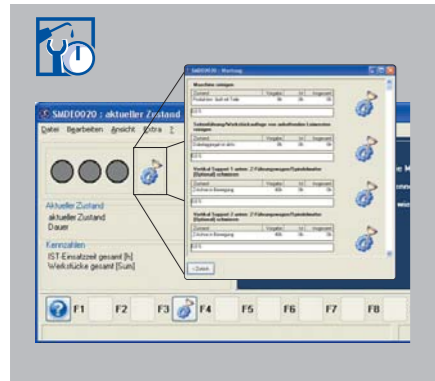

MDE Basic

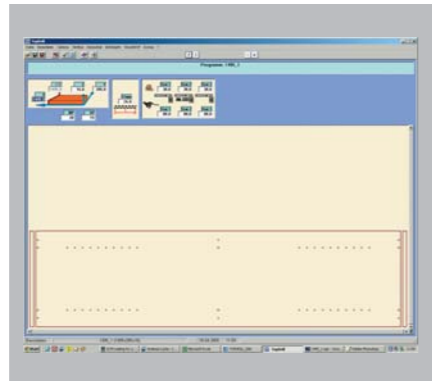

topDrill

Optionen	BST 501	BST 503	BST 505	BST 507
Externer Arbeitsplatz woodWOP	•	•	•	•
Externer Arbeitsplatz NC-Daten Postprozessor	•	•	•	•
MDE Basic	•	•	•	•
topDrill	•	•	•	•
DXF-Postprozessor	•	•	•	•

✓ = in der Grundausstattung enthalten • = optional erhältlich -- = nicht verfügbar

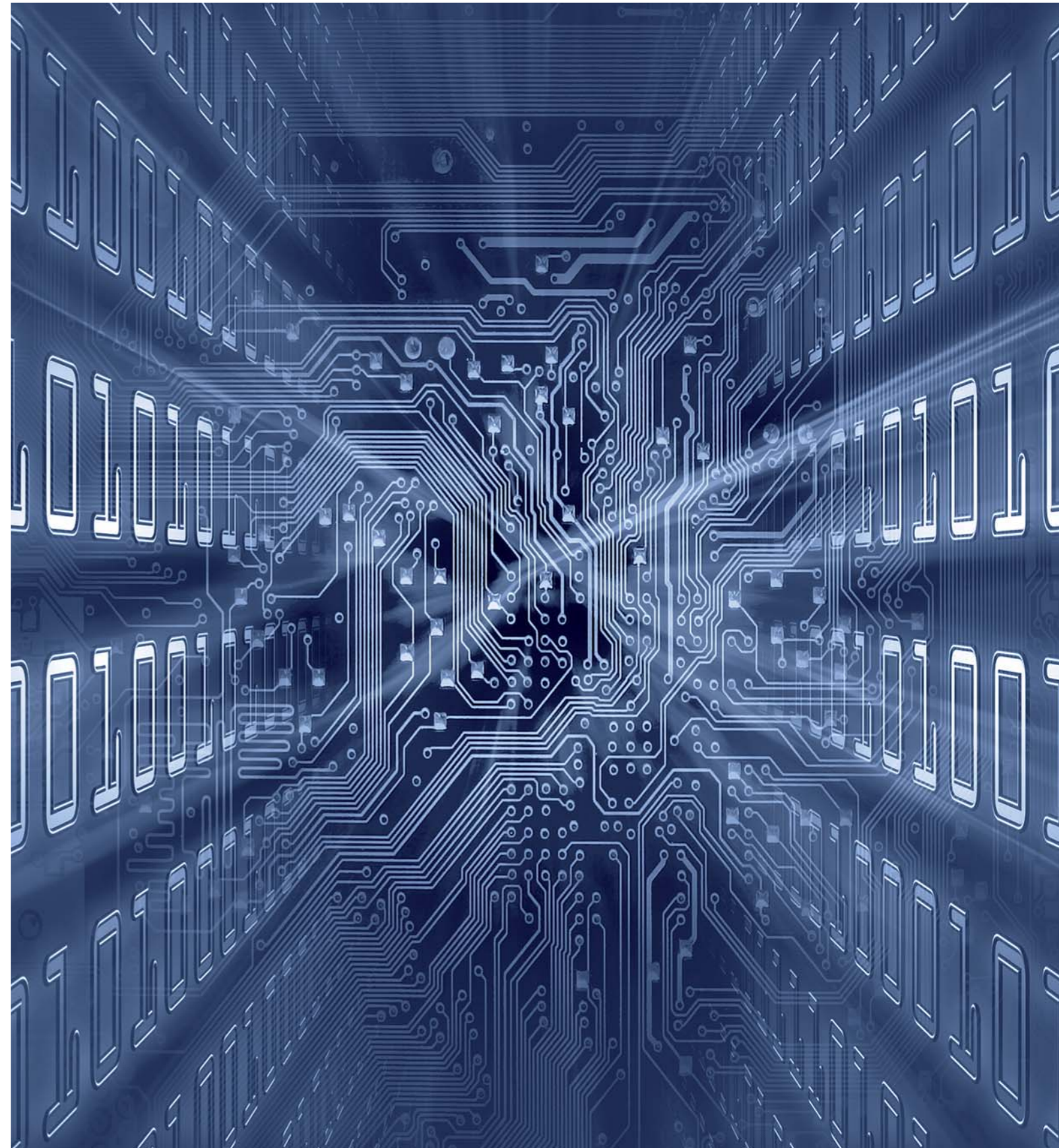

SYSTEMS ANPASSUNGSFÄHIG!

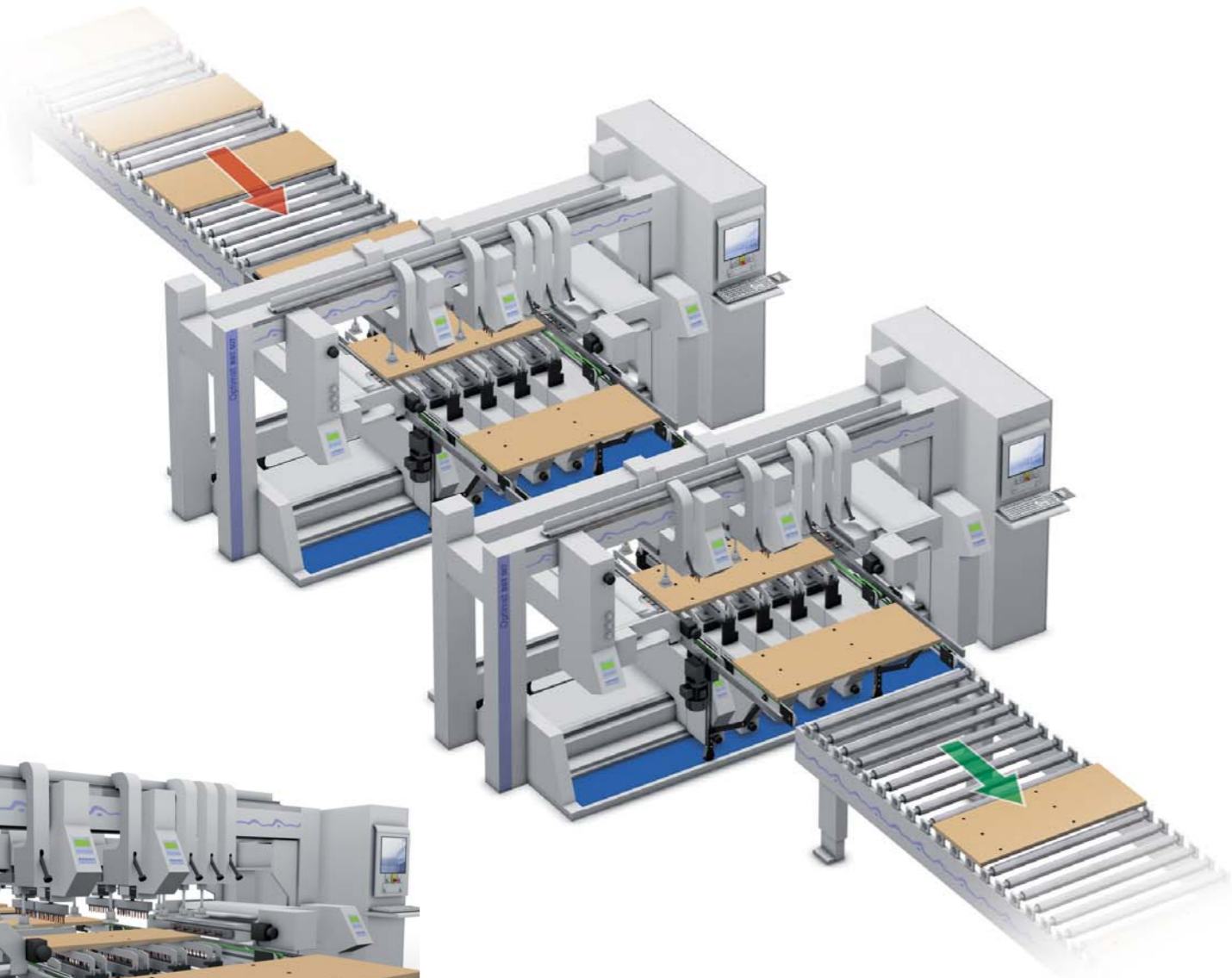

Variante /
Maschinenkombination
z.B. 2 x BST 507
im einfachen Linienbetrieb
(maschinenspezifische
Daten sind zu beachten)

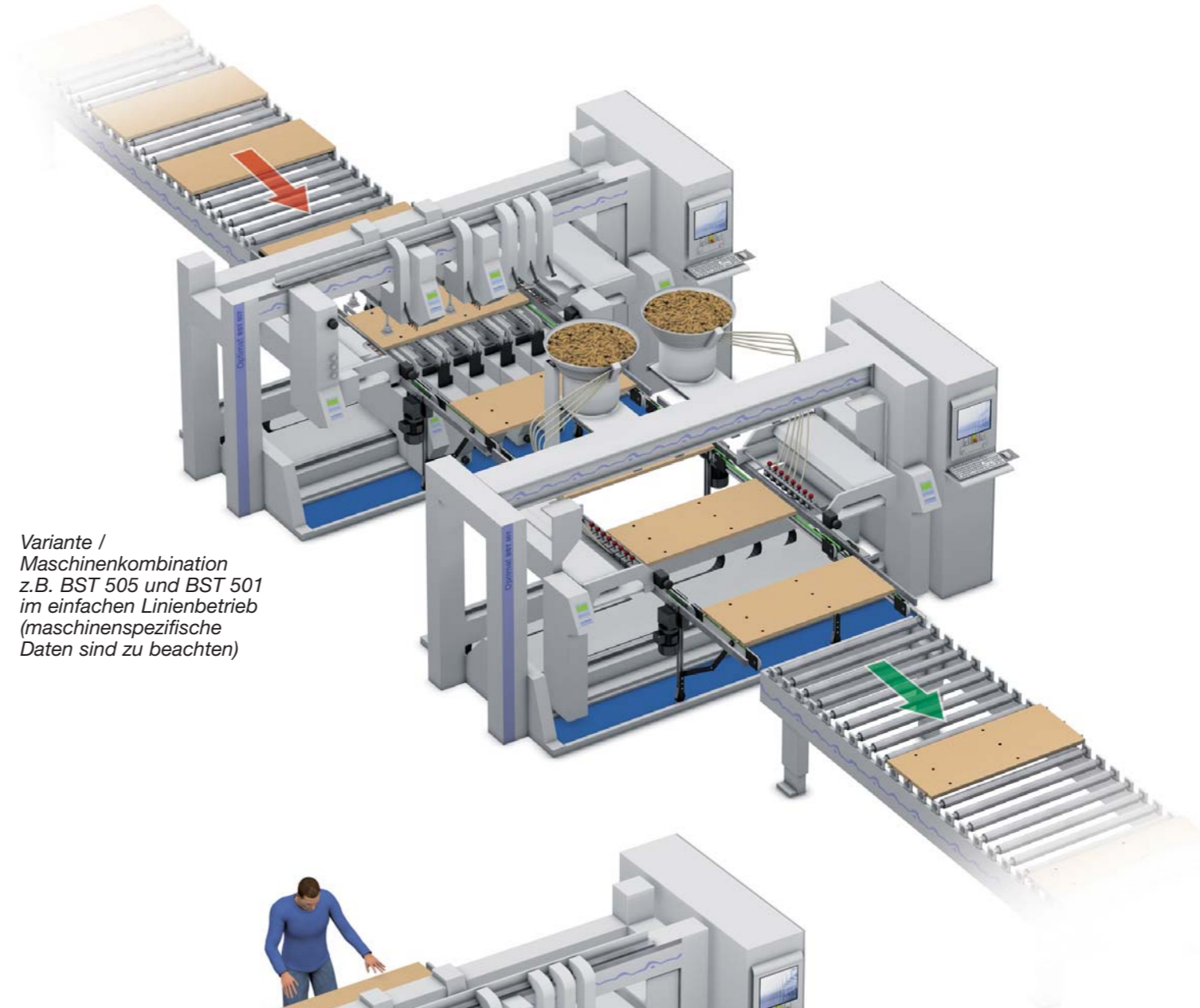

Variante /
Maschinenkombination
z.B. BST 505 und BST 501
im einfachen Linienbetrieb
(maschinenspezifische
Daten sind zu beachten)

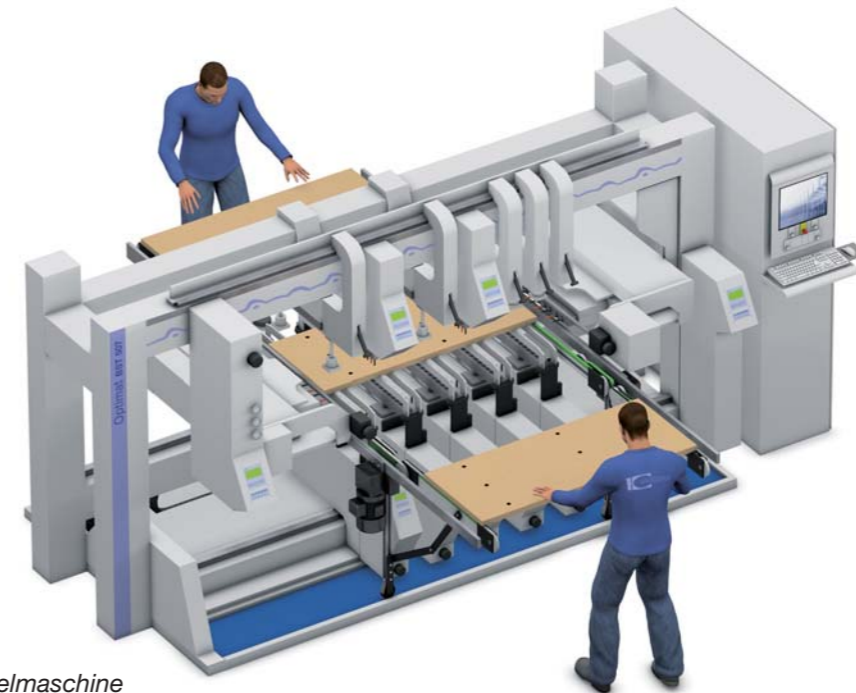

Variante Einzelmaschine
z.B. BST 507

Ein Unternehmen der HOMAG Gruppe

Kontakt



WEEKE Bohrsysteme GmbH
Benzstraße 10-16
33442 HERZEBROCK-CLARHOLZ
DEUTSCHLAND
Tel.: +49 5245 445-0
Fax: +49 5245 445-139
info@weeke.de · www.weeke.de

