

Bearbeitungszentrum

# Vantage 13L

Nest & More

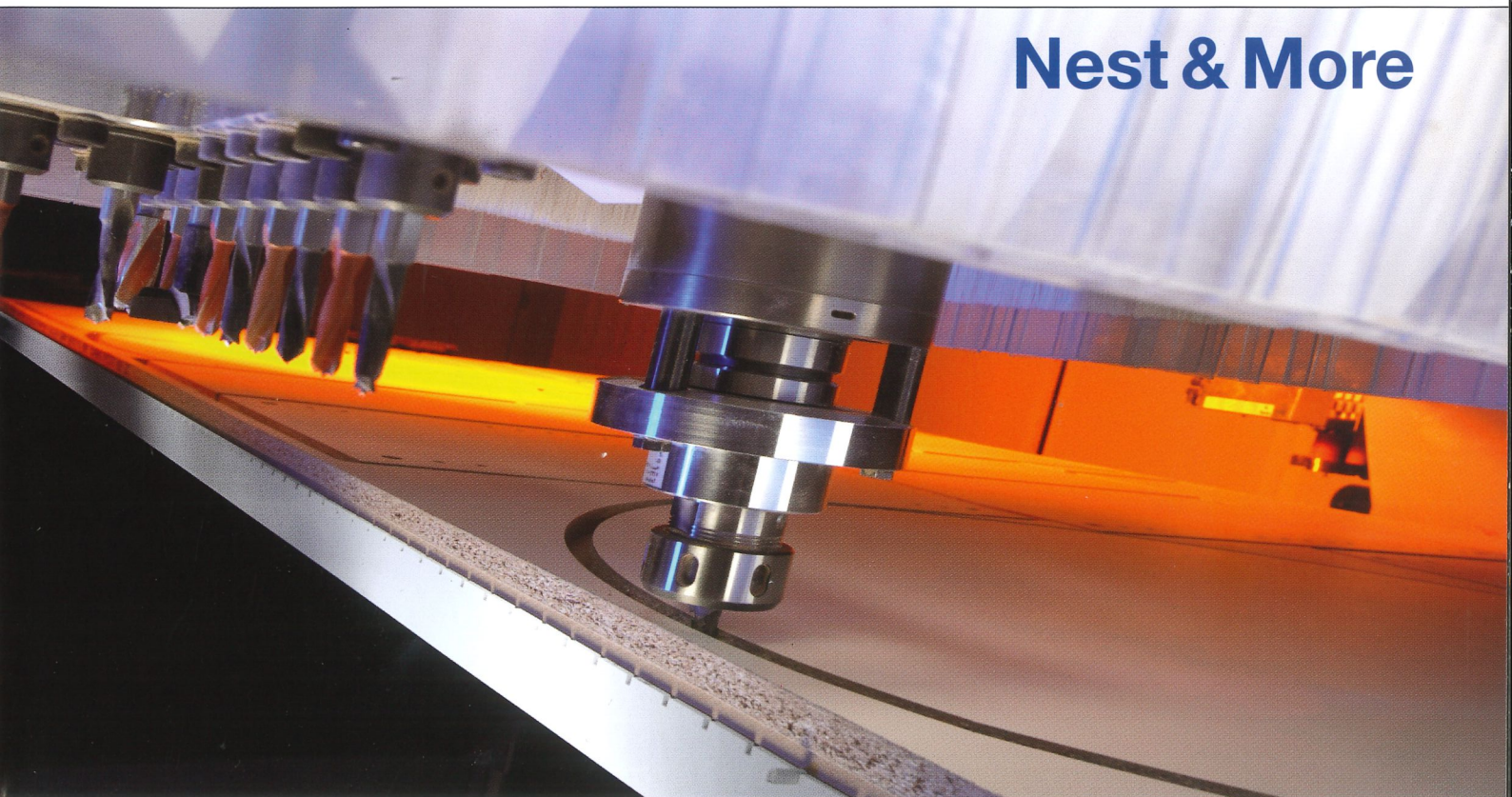

# Vantage 13L - Mehr als Nesting

Die Vantage 13L bietet mit ihrem schweren Maschinenbett und dem hochsteifen Ausleger die Basis für eine Vielzahl von Anwendungsfällen. Der einzigartige Aluminium-Rastertisch bietet eine enorme Bandbreite an Möglichkeiten zum sicheren und schnellen Aufspannen unterschiedlicher Werkstücke. Ob für das Nesten von großformatigen Platten bis 1.550/3.700 mm oder für die schwere Fräsbearbeitung von Treppenstufen.

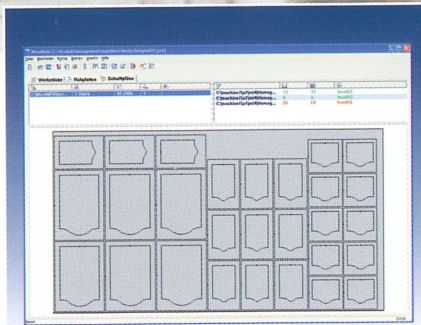
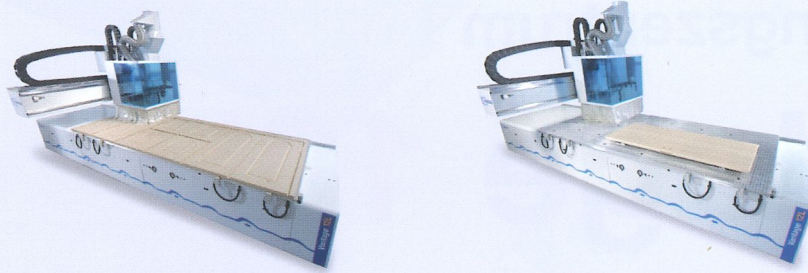

Umfangreiche Softwareausstattung,  
wie z. B. woodNest Basic und woodDesign

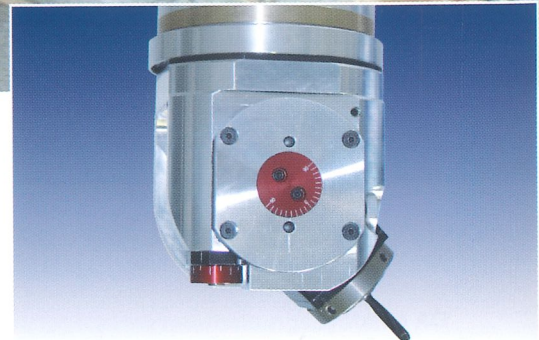

Hochflexibles FLEX5  
Säge- und Bohraggregat  
für die Fünf-Achs-Bear-  
beitung



### Dauerhafte Lösungen

Mit ihrem intelligenten Maschinenkonzept steht die Vantage 13L für höchste Zukunfts- und Investitionssicherheit. Denn sie wächst mit den Anforderungen, ist jederzeit problemlos mit Bearbeitungs- und Adapteraggregaten erweiterbar und damit für neue Aufgaben bestens gerüstet:

Formatieren, Profilieren, Bohren, Nuten oder Trennen - ganz nach Bedarf. Damit ersetzen Sie mehrere Einzelmaschinen und sparen als Komplettlösung nicht nur Platz, sondern außerdem eine Menge Geld - auch auf lange Sicht.

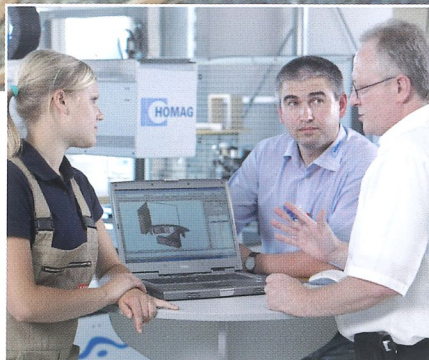
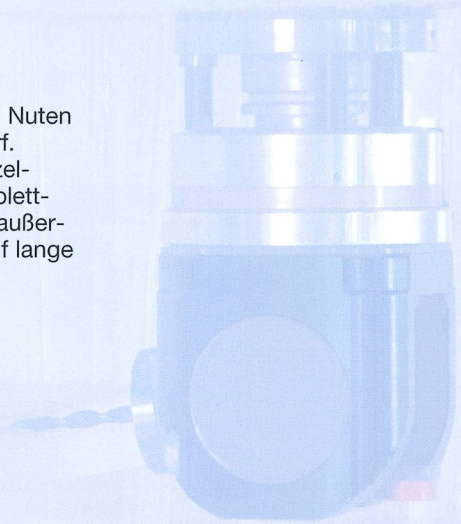

Schnell und zuverlässig zu Ihrem fertigen Produkt. Mit der Vantage 13L kein Problem.

SensoFlex-Tastsystem für die hochpräzise Bearbeitung z. B. von Möbelfronten

# Die Serienausstattung - Punkt für Punkt einfach besser

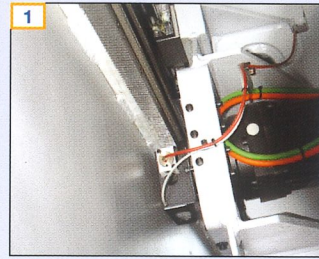

1 Hochdynamische Zahnstangen-Ritzelantriebe für eine optimale Bearbeitungsqualität auch bei großen Vorschüben und Zerspanungskräften

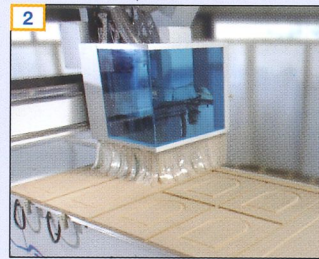

2 Arbeitsfeld von X = 3.700 mm und Y = 1.550 mm mit einer Bearbeitungshöhe von 210 mm

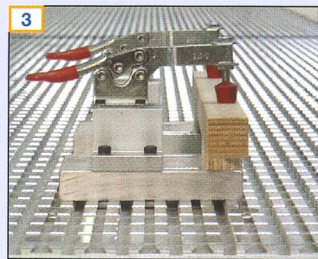

3 Aluminium-Rastertisch mit Schwabenschwanzprofilen zur formschlüssigen, flexiblen Befestigung von Spannmitteln



4 1" Vakuumschlüsse mit Schnellöffnung mittels Schaltschlüssel, Vakuumöffnungen mit Feingewinde zur Befestigung von Spannmitteln



5 Anschlagbolzen zur einfachen und sicheren Positionierung von Werkstücken, auch bei der Pendelbearbeitung



6 Vakuumpumpe mit 500 m³/h Leistung; 4 Zoll Leitungssystem in der Grundmaschine zur Übertragung von großen Vakuumströmen

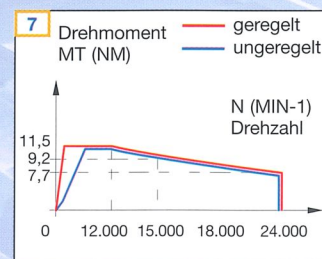

7 Hauptspindel (15 kW) mit geregelter Spindeldrehzahl 1.000-24.000 1/min. für ein extrem starkes Drehmoment auch bei geringen Drehzahlen wie z. B. beim Schleifen. Ein Spindelsensor sorgt für den Schutz der Hauptspindel bei z. B. Werkzeugunwucht



8 Interpolierende C-Achse 360°: um die Aggregate in beliebigem Winkel drehen zu können, inkl. Druckluftübertragung in die Aggregate (z. B. für getastete Aggregate)

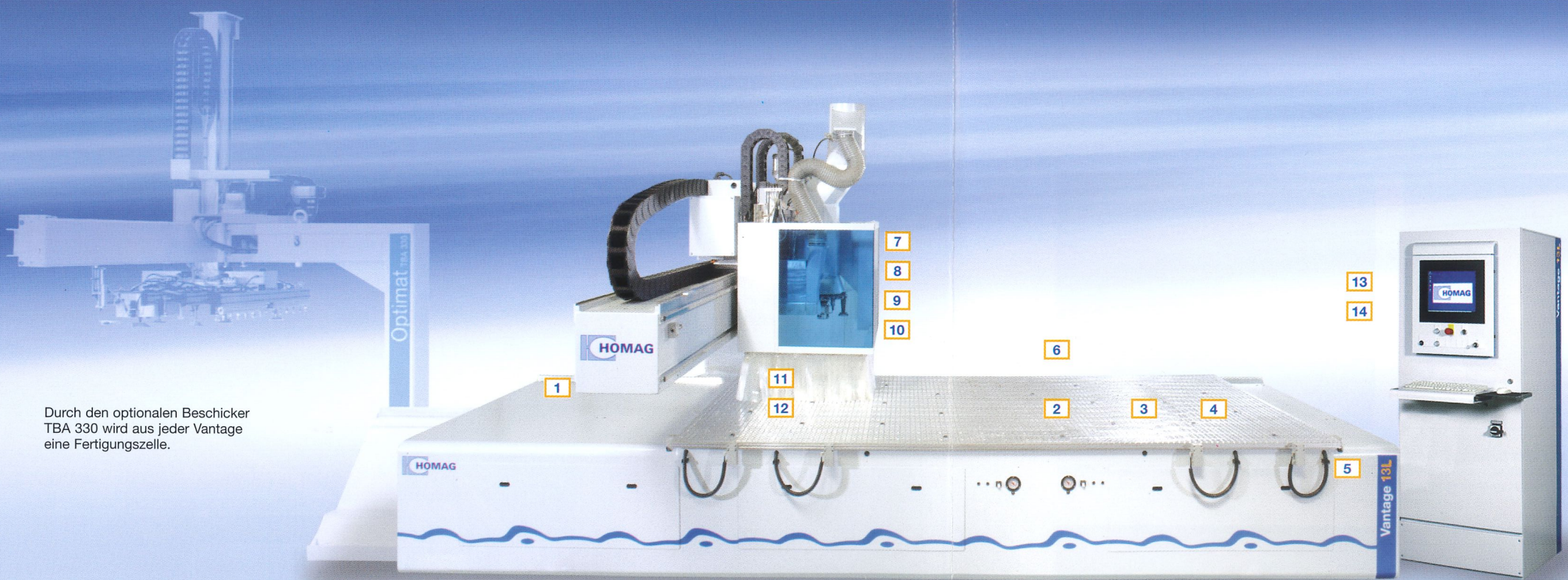

Durch den optionalen Beschicker TBA 330 wird aus jeder Vantage eine Fertigungszelle.



9 Schnittstelle für das FLEX5-Fünf-Achs-Aggregat

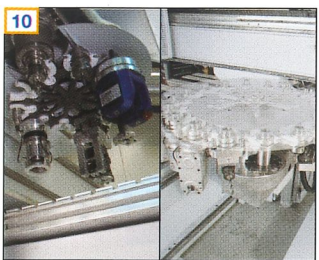

10 Zwei schnelle Tellerwechsler ermöglichen den direkten Zugriff auf 28 Aggregate und Werkzeuge mit bis zu 200 mm Durchmesser

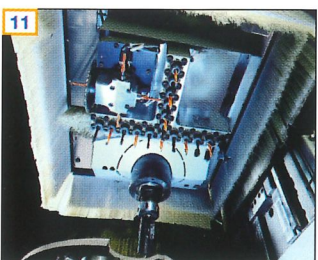

11 HIGH-SPEED Bohrkopf 7500 mit 17 Vertikalspindeln, Nutsäge und 4 Horizontalspindeln 0/90° schwenkbar. Ideal für die schnelle Bearbeitung während dem Werkzeugwechsel

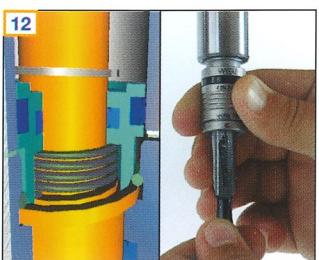

12 Automatische Spindelklemmung: patentiertes System für eine immer exakte Bohrtiefe bei unterschiedlichen Werkstoffen. Zusätzlich mit Bohrschnellwechselsystem.

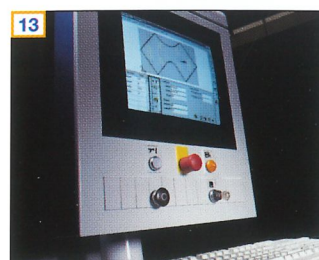

13 power control Steuerung PC 85: mit frei stehendem Schaltschrank für die einfache Maschinenbedienung durch Features wie Graphische Werkzeugdatenbank und Maschinendatenerfassung (MDE)

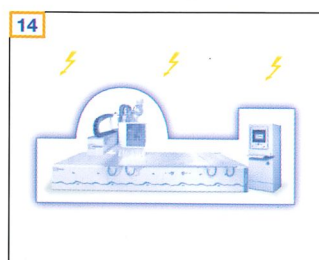

14 Unterbrechungsfreie Stromversorgung (USV) zur Störungsvermeidung bei Netzspannungsschwankungen und Vermeidung von Datenverlusten bei Stromausfall

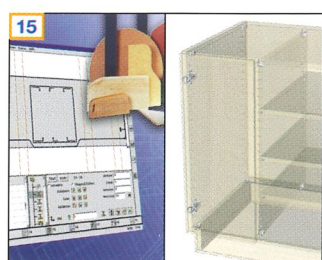

15 woodWOP 5.0 das weltweit am häufigsten eingesetzte Programmiersystem mit woodDesign als 3D-Konstruktionswerkzeug für den „kürzesten“ Weg von der Zeichnung zum fertigen Maschinenprogramm

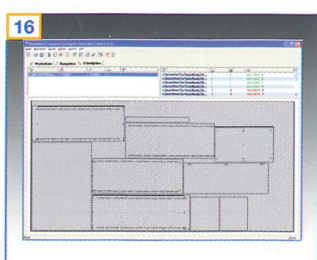

16 woodWOP Tools bestehend aus woodNest Basic (für die Verschnittoptimierung), woodMosaic (grafische Programmverwaltung) und woodType (für Gravuren)

# Clevere Extras für unbegrenzte Möglichkeiten

Eine clevere Investition in die Zukunft: die Vantage 13L wächst flexibel mit Ihren Anforderungen.

Für weitere Anwendungen fordern sie bitte unseren Aggregat- und Spannmittelkatalog an.



7519

Säge-/Bohraggregat 2 Spindeln: zum Nuten, Bohren und Sägen (auch für Gehrungsschnitte). Als Säge-/Kappaggregat (7513) mit Schnitttiefe bis 110 mm

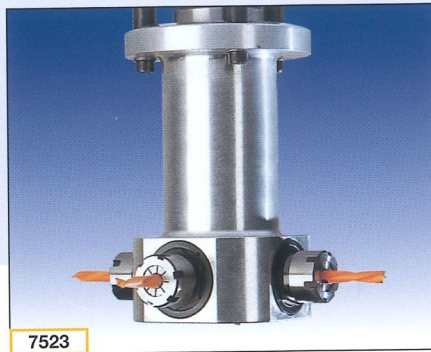

7523

Bohr-/Fräsaggregat 4 Spindeln: für Fräs- und Bohrarbeiten mit verschiedenen Werkzeugdurchmessern

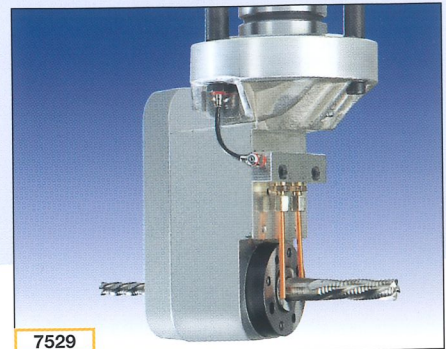

7529

Schloßkastenfräsaggregat: mit 2 Spindeln zum Horizontalfräsen mit integrierter Abblasdüse für Späne



7535

Fräsaggregat vertikal mit Tastring: z. B. für hochpräzise Arbeitsplattenverbindungen

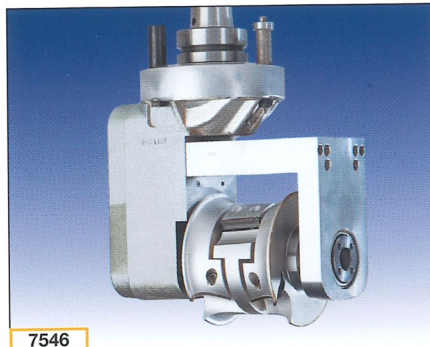

7546

Hobelaggregat für schwere Fräsarbeiten: z. B. bei Treppenhandlaufbearbeitung

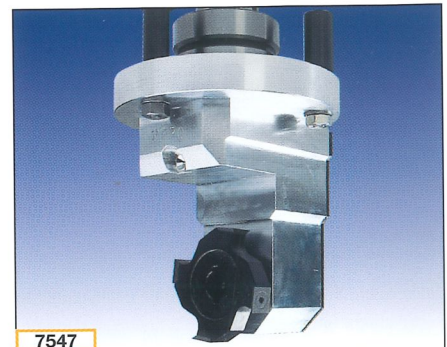

7547

Eckenausklinkaggregat: für exakte Ausschnitte in Türen oder Arbeitsplatten



7549

Schleifaggregat mit Abblasdüse: garantiert ein perfektes Finish von Massivholz bei hoher Standzeit



7568

FLEX5 Säge-/Bohraggregat automatisch schwenkbar: für Bearbeitungen in beliebigem Winkel (z. B. Schiffschnitte)

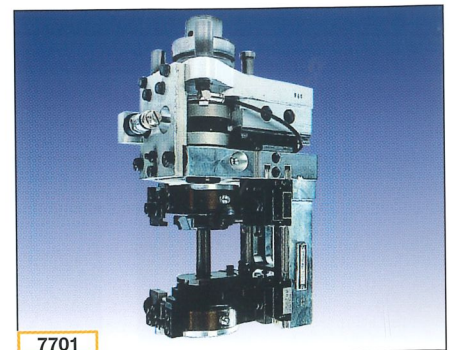

7701

Bündigfräsaggregat zum getasteten Profilieren von Werkstückkanten zeitgleich von oben und unten, z. B. Treppenstufen

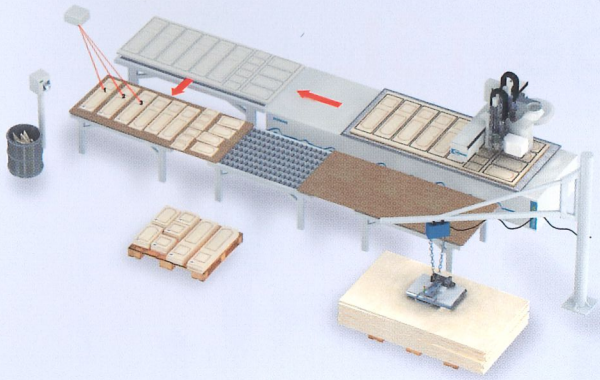

Handlingtische für das Nesting mit Lasersystem Mr. Beam zur Teileidentifikation

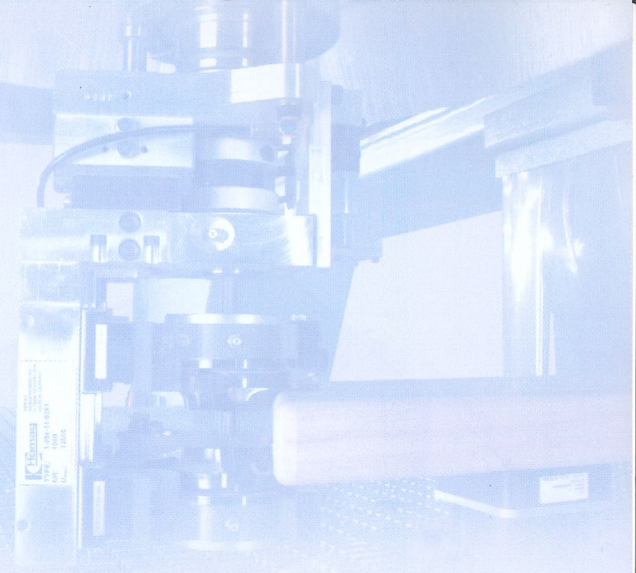

## Nesting-Zelle mit TBA 330

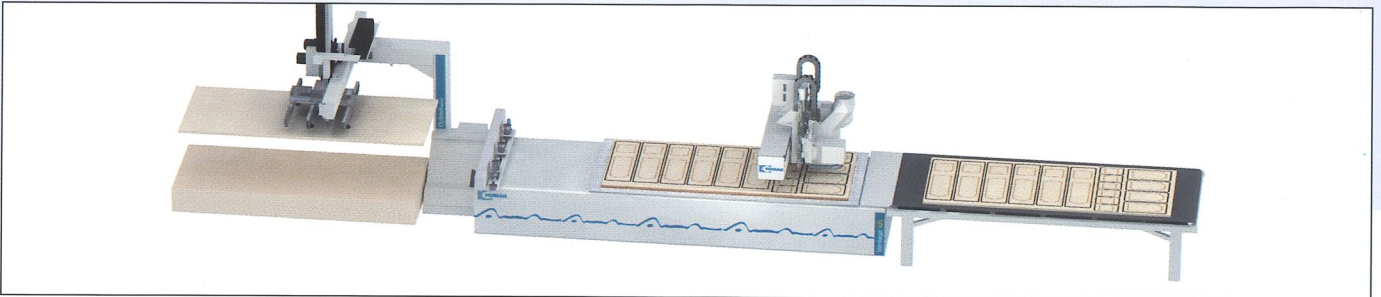

In Verbindung mit dem TBA-Beschicker, der Abschiebvorrichtung mit integrierter Absaugung, der Luftkissenfunktion und einem Auslauftransporttisch

wird aus der Vantage 13L eine automatisierte Nesting-Zelle. Der ROI wird gesteigert und das Bedienpersonal entlastet

## Weitere Optionen

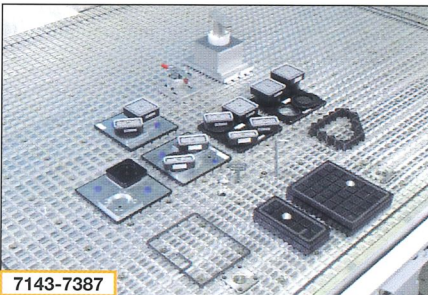

7143-7387

Unterschiedlichste Spannmittel zur sicheren, exakten Bearbeitung Ihrer Produkte

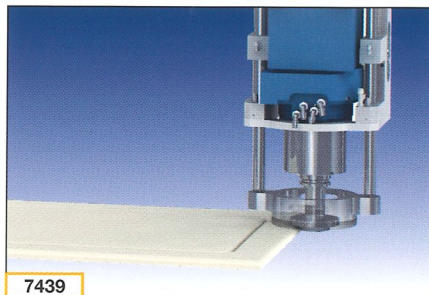

7439

SensoFlex-Tastsystem - Ausgleich von Dicken-toleranzen zwischen Werkstücken z. B. für die hochpräzise Bearbeitung von MDF-Fronten

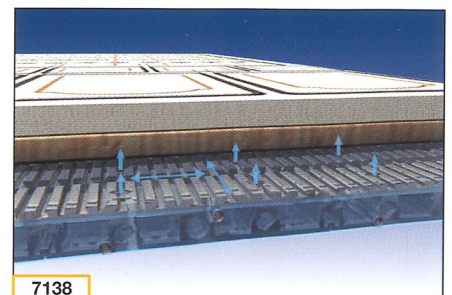

7138

Luftkissenfunktion für das leichte Handling von großformatigen Werkstücken

## Weitere Optionen



6172

Klimaanlage: zur Kühlung des Schaltschrank bei mehr als 35° C Außentemperatur

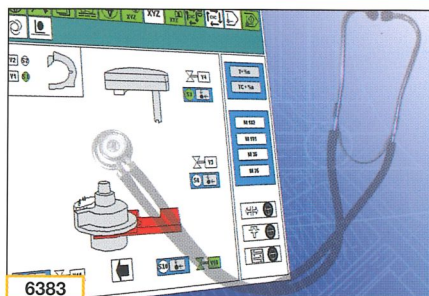

6383

woodScout: das System ermöglicht eine systematische, schnelle Störungsbeseitigung und führt zur wesentlichen Erhöhung der Maschinenverfügbarkeit

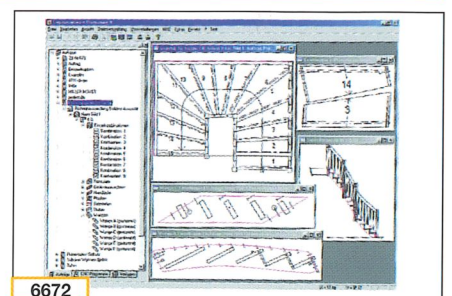

6672

woodStairs: Treppensoftware zum Konstruieren von Treppen inkl. Datenübertragung an die Vantage

# Technische Daten **Vantage 13L**

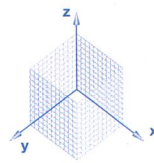
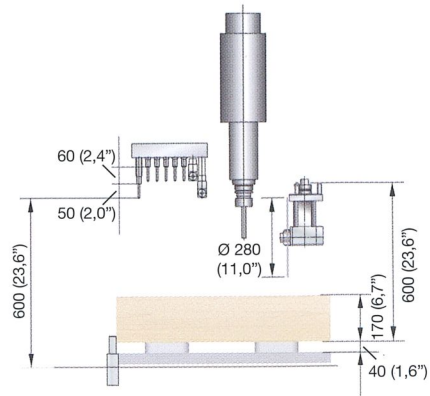
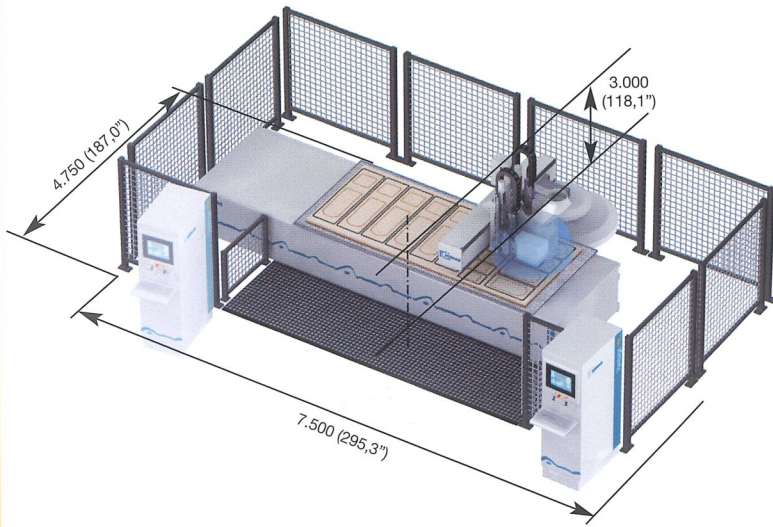

X: 4.500 (177,2")  
Y: 2.400 (94,5")  
Z: 600 (23,6")

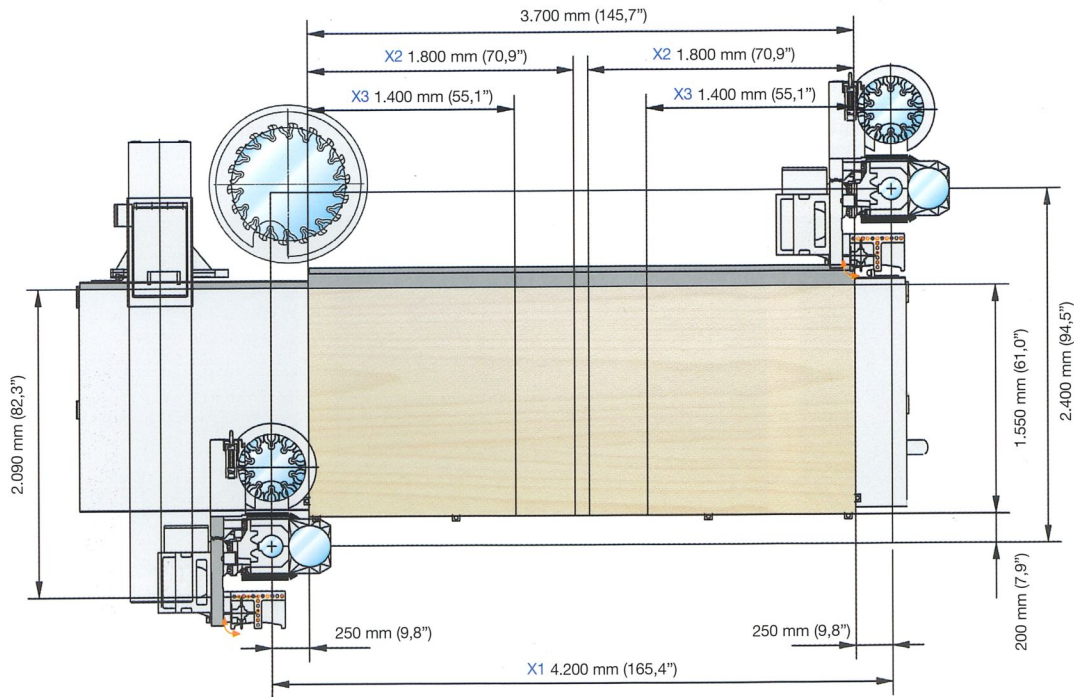

X1 = Einfachbelegung  
X2 = Zweifachbelegung  
X3 = Pendelbelegung

Technische Daten und Fotos sind nicht in allen Einzelheiten verbindlich. Wir behalten uns Änderungen im Zuge der Weiterentwicklung ausdrücklich vor.

Ein Unternehmen der HOMAG Gruppe



**HOMAG Holzbearbeitungssysteme AG**  
Homagstraße 3-5  
72296 SCHOPFLOCH  
DEUTSCHLAND  
Tel. +49 7443 13-0  
Fax +49 7443 13-2300  
info@homag.de  
www.homag.de