

PANHANS

Band sägen



TYP BSB

**PANHANS
bandsaw machines**

**400 500 600 630
700 800 900**

**Scies à ruban
PANHANS**

TYP BSB

mit
with
avec



Bandsägeblattführung
bandsaw guide
guide-lame

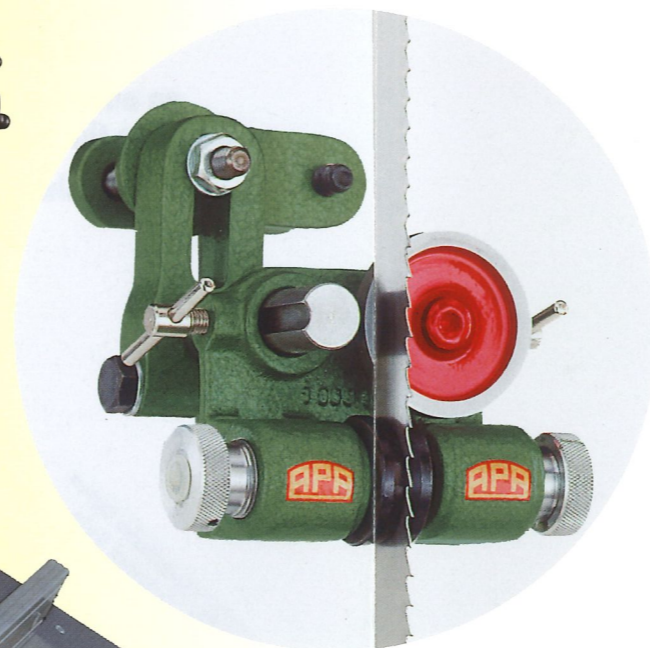
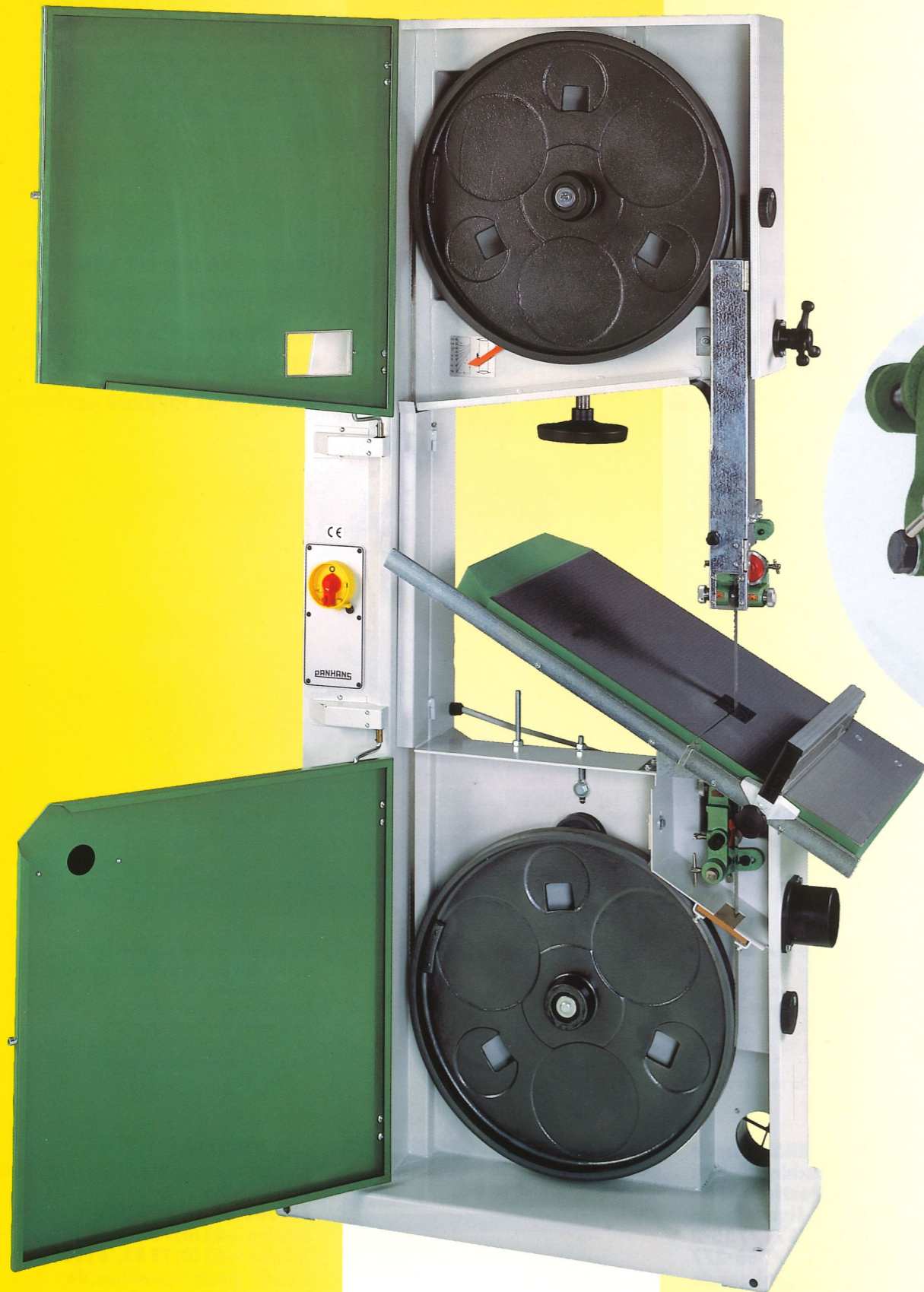

mechanic vertical setting
by handwheel
with blocking pinion

PANHANG
im Detail

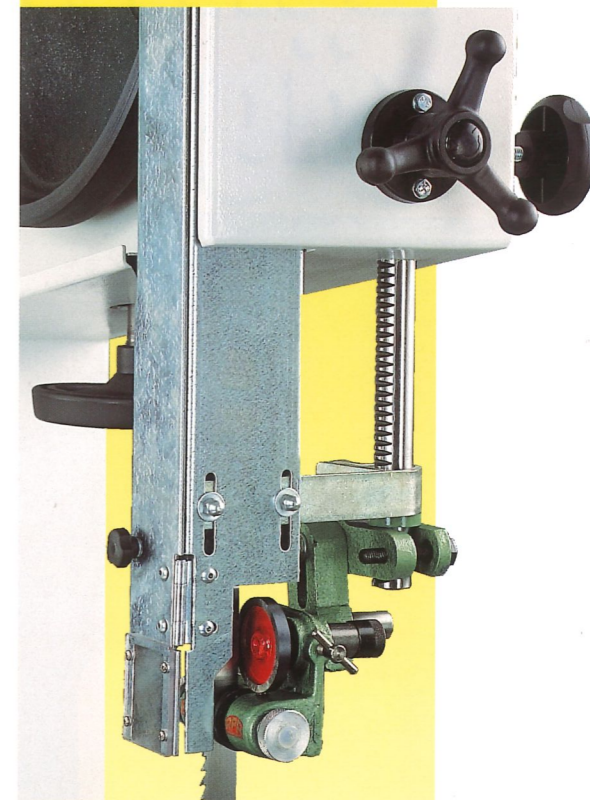

mechanische Höhenverstellung
durch Handrad mit Sperritzel

réglage vertical mécanique
par manivelle avec pignon
de blocage

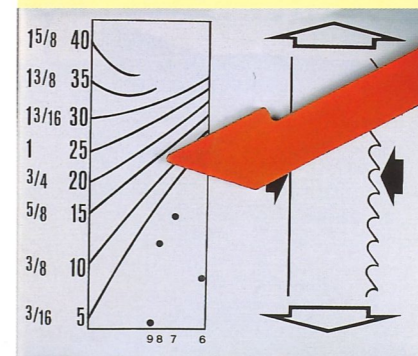

indicator of blade tension

Blattspannungsanzeige

indication de serrage de lame



table tilting device

Tischschwenkeinrichtung

dispositif d'inclinaison de table



**Die klassische
Bandsägeblattführung
von PANHANS**

**APA the classical bandsaw
guide of PANHANS**

PANHANS bandsaw machines are equipped with precision band saw guides APA of which were sold more than 1 million pieces.

The working pressure of saw blade is taken from the rear and laterally on both sides without friction.

This guiding feature does not deteriorate even after years of operation as the slight abrasion is equalized.



PANHANS-Bandsägen sind mit den Präzisions-Bandsägeblattführungen APA ausgerüstet, von denen über 1 Million Stück geliefert wurden. Der Arbeitsdruck des Sägeblattes wird rückwärts und beiderseitig reibungsfrei aufgenommen. Diese Führungseigenschaft läßt auch im Langzeitbetrieb nicht nach, da die geringe Abnutzung von selbst ausgeglichen wird.

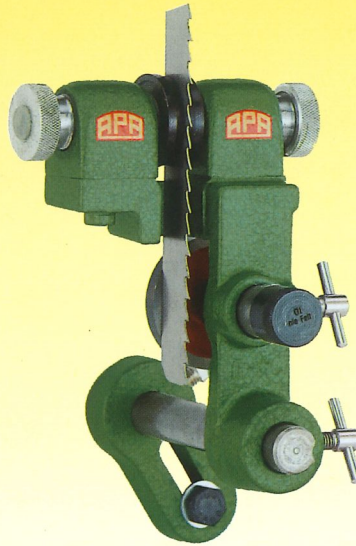

- Ein stets präzise geführtes Blatt im Schnittbereich
- Kein Nacharbeiten oder Auswechseln der Führungen
- Stets ein einwandfreier Schnitt

**APA le guide-lame classique
de PANHANS**

Les scies à ruban PANHANS sont équipées de guide-lames APA dont plus d'un million d'unités ont été vendues. La pression de travail est prise en arrière et latéralement sur les deux côtés sans friction. Cette qualité ne faiblit même pas après des années d'opération, car l'abrasion légère est équilibrée.

- an exactly guided blade in the cutting area
- no need for overworking or changing the bandsaw guides
- an always perfect cut

- la lame de scie est exactement guidée dans la zone de coupe
- pas de nécessité pour remaniement ou changement des guide-lames
- la coupe est toujours parfaite

TYP	Technische Daten		Caractéristiques techniques		Schnitthöhe Cutting height Hauteur de coupe	Schnittbreite Cutting width Largeur de coupe	Max. Blattlänge Max. length of blade Longueur de lame maxi	Tischgröße Table size Dimensions de table	Tischhöhe Table height Hauteur de table	Absaugstützen Dust suction Buse d'aspiration	Gewicht Weight Poids	Höhe Machine height Hauteur de machine	Länge Length Longueur	Breite Width Largeur
	mm	kW	mm	Upm										
BSB 400	400	1,1 (1,5)	1100	180	385	3320	440 x 560	900	100	130	1685	730	525	
BSB 500	500	1,5 (2,0)	950	320	485	4140	500 x 680	890	100	200	1925	960	525	
BSB 600	600	2,2 (3,0)	800	395	585	4720	630 x 820	905	100	280	2115	1115	670	
BSB 630	630	2,2 (3,0)	760	360	605	4480	700 x 810	950	100	430	2135	1130	650	
BSB 700	700	3,0 (4,0)	710	410	685	5150	700 x 970	920	120	430	2270	1300	735	
BSB 800	800	4,0 (5,5)	700	440	780	5700	760 x 1135	930	120	550	2480	1490	800	
BSB 900	900	5,5 (7,5)	610	590	880	6200	840 x 1280	1015	120	700	2650	1700	860	

The illustrations show options which are not included in the standard machine performance. Standard performance as per current price list. Ask for information.

Subject to modifications.

Die Abbildungen zeigen Sonderzubehör, das nicht zum serienmäßigen Lieferumfang gehört. Grundausrüstung gemäß gültiger Preisliste. Auskünfte beim Fachhandel.

Konstruktions- und Maßänderungen vorbehalten.

Les illustrations montrent des options qui ne sont pas inclus dans l'exécution standard de la machine. Exécution standard selon le tarif courant. Demandez des renseignements.

Sous réserve de modifications.

ANT. PANHANS GmbH
Werkzeug- und Maschinenfabrik
Postfach 1553
D-72486 Sigmaringen
Telefon +49 (0) 7571/755-0
Telefax +49 (0) 7571/755-277
E-mail: pasig@panhans.de
Internet: www.panhans.com



ANT. PANHANS
Werkzeug- und Maschinenfabrik Ges.m.b.H.
Postfach 7
A-4563 Micheldorf O.Ö.
Telefon +43 (0) 75 82/613 61-0
Telefax +43 (0) 75 82/613 61-41
E-mail: pasig@panhans.de
Internet: www.panhans.com