

ACTIONLINE

Alta tecnologia,
di serie
Tecnología de vanguardia,
estandard

Italiano-Español



Centro di lavoro a CNC
Centro de trabajo a CNC

Record 110 AL Prisma

 scm

Record 110 AL Prisma

- Struttura robusta per la migliore finitura dei lavorati
- Gruppo operatore a 5 assi interpolanti
- Cambio utensili automatico per la massima flessibilità in produzione
- Disponibile con piano di lavoro Multifunzionale oppure con piano TVN a barre porta ventose e morsetti
- Sólida estructura para una calidad de acabado inmejorable.
- Grupo operador con 5 ejes controlados y interpolantes
- Cambio de herramienta automático para una mayor flexibilidad de producción
- Disponible con mesa de trabajo multifuncional en aluminio o bien mesa TVN de barras con ventosas y abrazaderas neumáticas

Alta tecnologia, di serie
Tecnología de vanguardia, estandard



Schema gruppo operatore
Esquema del grupo operador



scm



Gruppo operatore e cambio utensili

Grupo operador y cambio herramientas



Gruppo operatore completo in ogni funzione:

- Unità operatrice a 5 assi controllati, interpolanti
- Unità di foratura a 18 mandrini indipendenti, a rotazione programmabile
- Attacco utensile HSK 63 F

Risolve tutte le funzioni di fresatura, foratura e tagli con lama ad asse verticale, orizzontale o inclinato, e tutte le tipiche lavorazioni sui 5 assi.

Unidad de fresado completo en todas las funciones:

- Grupo operador con 5 ejes controlados y interpolantes
- Unidades de taladro con 18 (F18) porta-brocas independientes con sierra integrada a rotación programable
- Fijación herramienta HSK 63F

Desempeña fresados, cortes de sierra, taladros con eje vertical, horizontal y inclinados y todas las operaciones típicas en 5 ejes.



Cambio utensili posteriore **Rapid 16** a 16 postazioni
Cambio de herramienta automático posterior **Rapid 16** con 16 posiciones

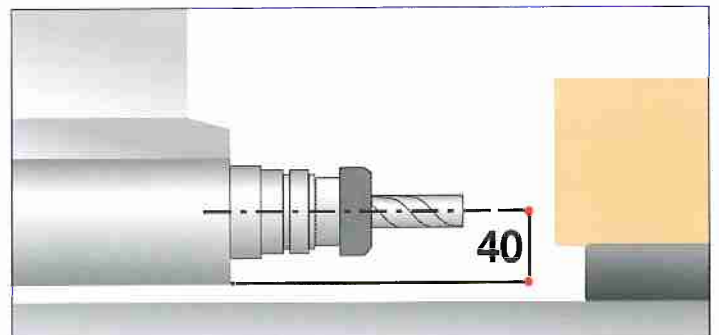
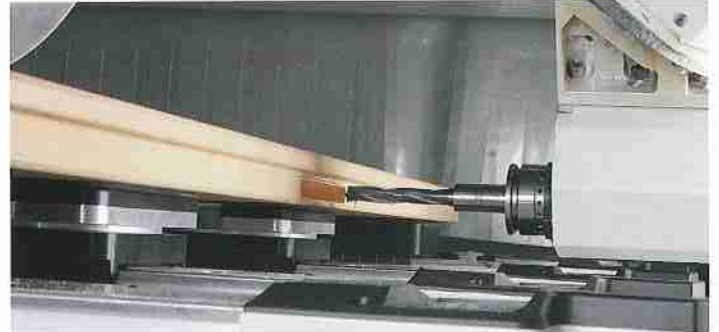

I vantaggi della compattezza

Grazie all'esclusiva geometria costruttiva, ed agli ingombri estremamente ridotti, Prisma consente di lavorare ad asse orizzontale senza sollevare il pezzo e di eseguire sezionature su spessori importanti con lame di diametro contenuto.

Compacto: éste es su secreto

Gracias a la exclusiva geometría constructiva y a las medidas extremadamente reducidas, Prisma permite trabajar con eje horizontal sin levantar la pieza y de realizar cortes en gruesos importantes con sierra de diamante contenido.

Interfaccia operatore e controllo numerico

Interfaz operador y control numérico

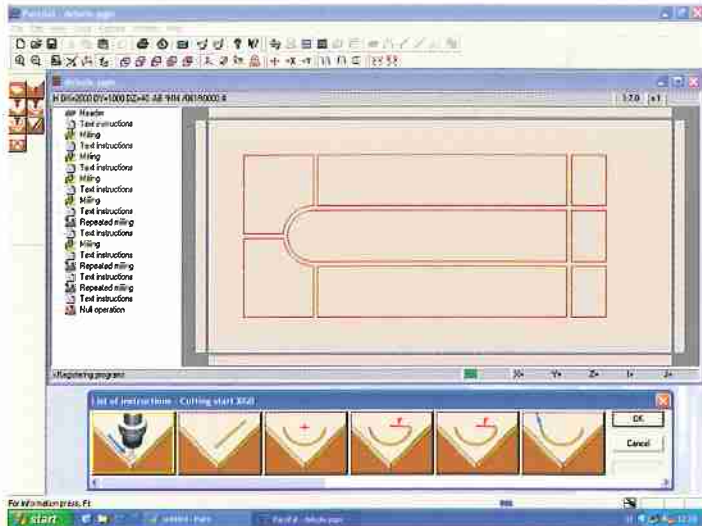

Interfaccia operatore Xilog semplice da usare che:

- gestisce la funzione macchina
- genera programmi tramite un Editor con icone grafiche
- permette una programmazione in modalità guidata, grafica o Xiso.
- può integrarsi con pacchetti CAD CAM tramite importazione file DXF
- guida l'operatore nell'inserimento dei parametri utensili, ottimizzati dal software

Interfaz operador Xilog fácil en el uso:

- Controla el funcionamiento de la máquina mediante un práctico panel.
- Permite realizar programas con un Editor con iconos gráficos
- Puede programarse en modo guiado, gráfico o Xiso.
- Puede integrarse con paquetes Cad-Cam mediante la importación directa de archivos DXF
- Guía el operador en la introducción de los parámetros herramientas optimizados desde el software

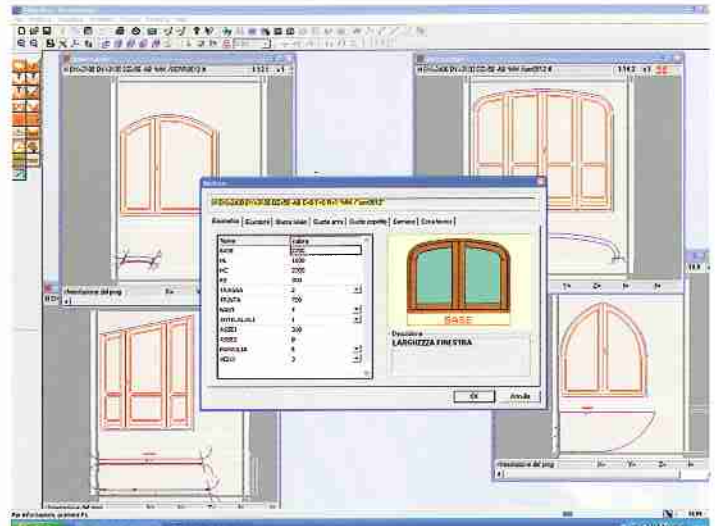

Xilog Plus Serramenti

Macro di programmazione per il realizzo di porte e finestre.

- Consentono di generare i percorsi utensili di ogni singola fase di lavorazione di porte e finestre partendo semplicemente dalla luce architettonica e dal tipo di serramento desiderato
- Personalizzando il tipo di infisso o porta, è possibile visualizzare in tempo reale l'adattamento di tutti i programmi ad esso relativi

Xilog Plus Cerramientos

Para programación de puertas y ventanas

- Permite generar el recorrido de las herramientas en cada fase de la elaboración de puertas y ventanas a partir de la luz arquitectónica y del tipo de cerramiento deseado.
- Al personalizar el tipo de cerramiento o puerta, se visualiza en tiempo real la adaptación de todos los programas relacionados con el mismo.

CNC gestito da PC con interfaccia Windows

- grande potenza di calcolo e facilità di utilizzo
- può collegarsi alla rete aziendale
- inserimento dati tramite USB con memory key inclusa

Control numérico gestionado desde PC con interfaz Windows

- Grande potencia de cálculo y facilidad de utilización.
- Conexión a la red de la empresa
- Introducción de datos mediante USB (Incluida) memoria key.

Telesolve

Sistema di diagnosi a distanza per intervento di assistenza sulla macchina in tempo reale.

- Diagnosi su logica PLC, parametri macchina ecc
- Aggiornamento in tempo reale del software da CN

Telesolve

Es un sistema de diagnóstico a distancia gracias al cual un técnico de asistencia SCM puede intervenir en la máquina en tiempo real para:

- Efectuar un diagnóstico en lógica PLC, parámetros máquina etc.
- Actualizar en tiempo real el programa del control numérico.

Piano di lavoro multifunzionale in alluminio

Mesa de trabajo multifuncional en aluminio

Una solida base di appoggio per ogni esigenza di fissaggio pezzo

Una sólida base de apoyo para todas las exigencias de sujeción de las piezas

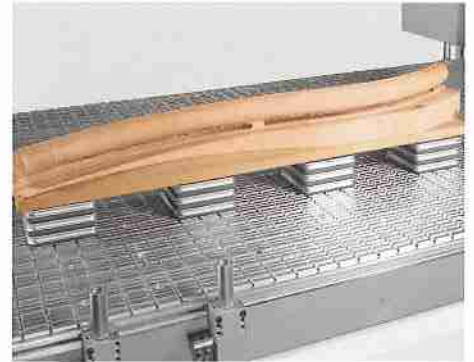
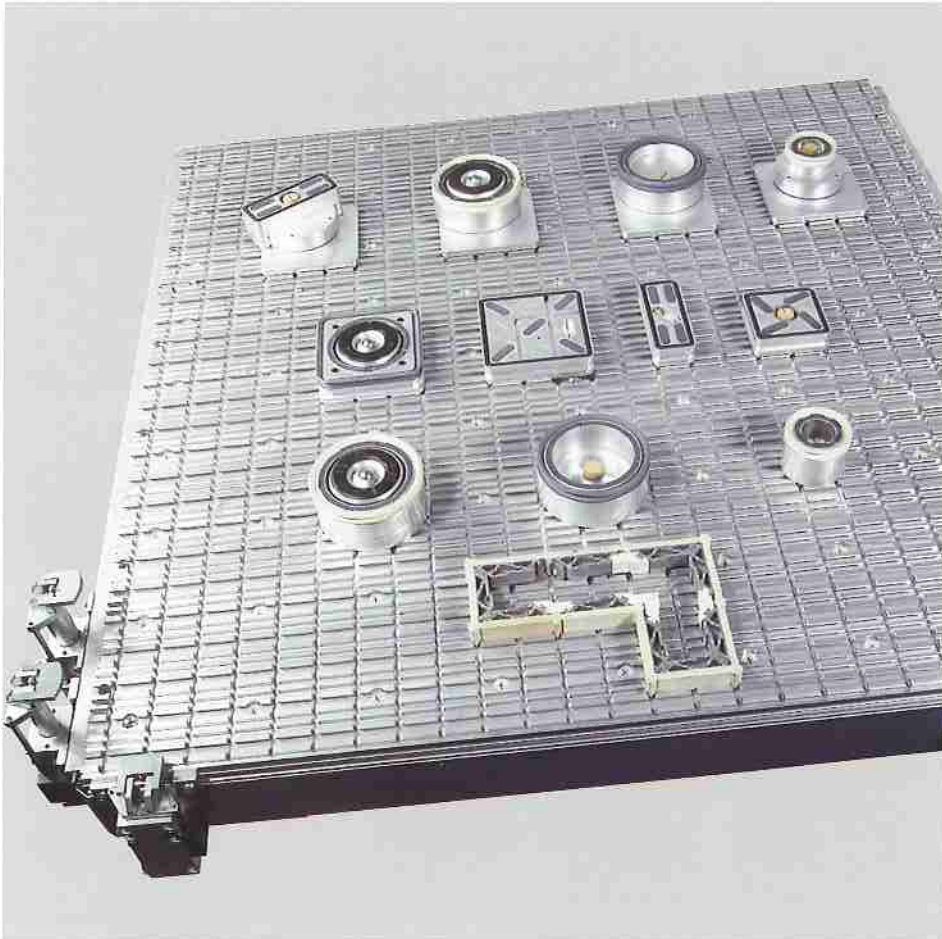

Versatile nel bloccaggio di pezzi singoli, grazie alla vasta gamma di ventose MPS. Il sistema MPS, permette tempi di setup piano ridottissimi. Appoggiando la ventosa sul piano questa si interfaccia con le scanalature ed aziona il vuoto tramite la valvola automatica inserita nel piano stesso.

Versátil en la sujeción de pieza individual, gracias a la gama completa de ventosas MPS. Con el sistema MPS el tiempo de configuración de la mesa de trabajo se reduce al mínimo. Al apoyar la ventosa sobre la mesa, ésta se conecta con las acanaladuras y se realiza el vacío a través de la válvula automática colocada en la misma mesa.



Piano di lavoro TVN a barre e ventose Mesa TVN de barras y ventosas

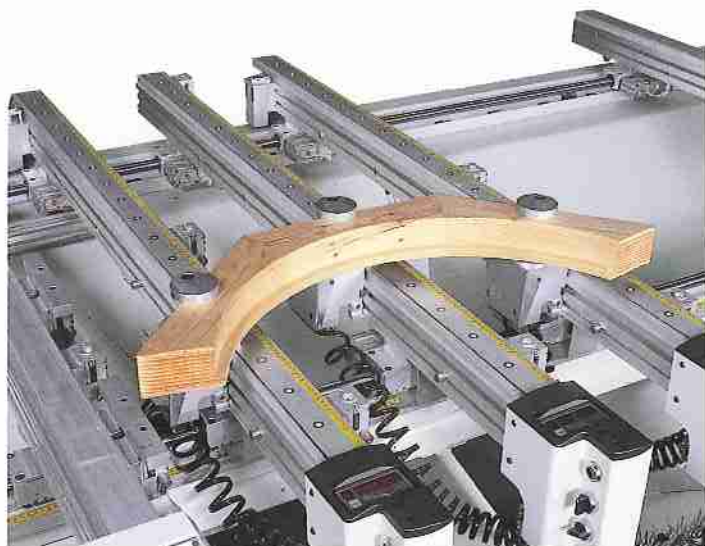

Il piano TVN garantisce la massima rapidità nel cambio di lavorazione:

- con un semplice comando, tutte le ventose possono essere riposizionate, aggiunte o rimosse all'occorrenza.
- studiato per risolvere molteplici esigenze, è la soluzione ideale per chi realizza mobili in massiccio, tavoli, tops, scale, porte e finestre

La mesa TVN permite la máxima velocidad en el cambio de trabajo:

- Con un simple mando, todas las ventosas pueden ser posicionadas nuevamente, añadidas o sacadas según las necesidades.
- Estudiado para resolver múltiples exigencias, es la solución ideal para fabricantes de muebles macizos, mesas, escaleras, puertas y ventanas.

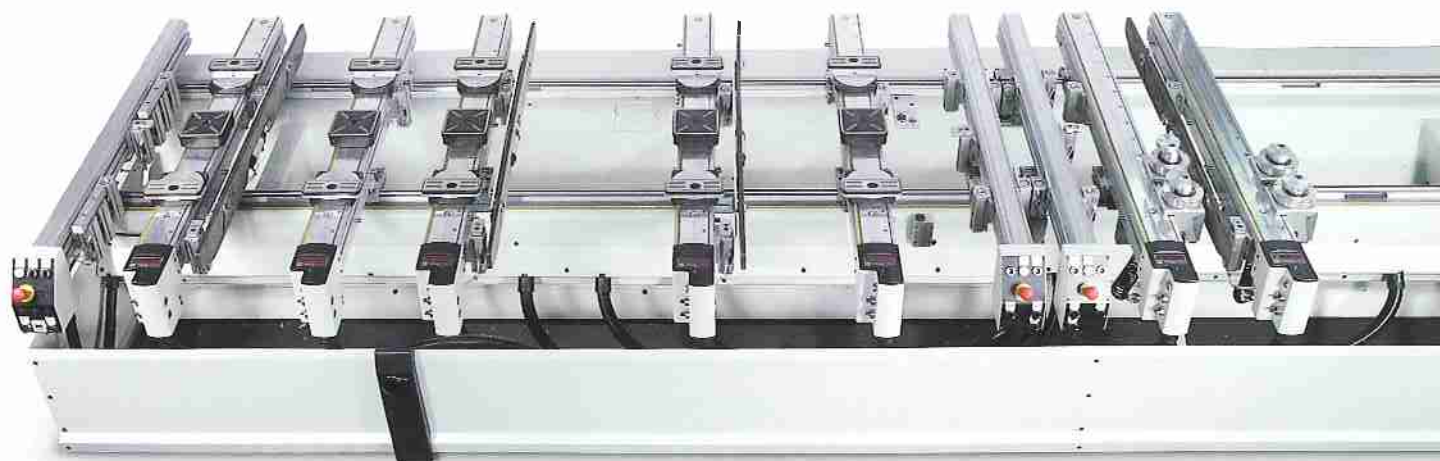

Record 110 AL Prisma

Caratteristiche tecniche/Datos técnicos

Record 110 AL Prisma

Velocità assi/Velocidad ejes	X=80 Y=55 Z=30 m/min	X= 80, Y= 55 , Z= 30 m/min
Velocità di rotazione assi A-B/Velocidad de rotación ejes A y B	A=15 B=15 g/min	A=15 B=15 rpm
Elettromandrino/Potencia grupo operador	11 kW - 20.000 g/min	11kW - 20.000 rpm
Capacità utensili/Capacidad herramientas	16 pos. sul montante mobile	16 pos en el cambio herramienta posterior
Unità di foratura/Unidad de taladro	nr.18 mandrini indep.- da 2000 a 6000 g/min	18 - porta-brocas. (de 2.000 hasta 6000 rpm.)
Capacità di vuoto/Capacidad de vacío	250 mc/h	250 m3 /h

Per esigenze dimostrative alcune foto riproducono macchine complete di accessori. Senza nessun preavviso i dati tecnici possono essere modificati.

En este catálogo las máquinas han sido representadas con algunos accesorios. La empresa se reserva el derecho de modificar los datos y las medidas sin previo aviso sin influir en la seguridad prevista de la certificación CE.

Are di lavoro/Campo de trabajo

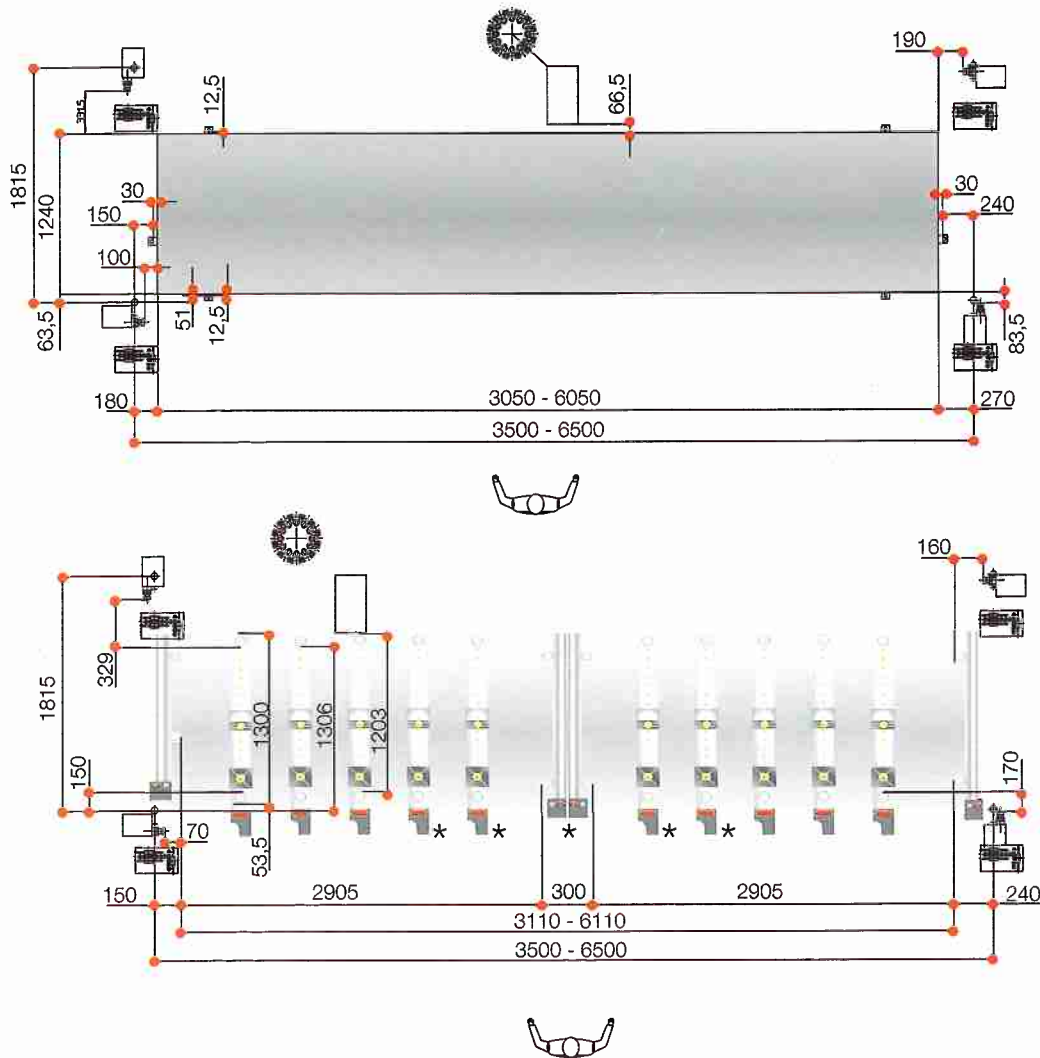

* Solo versione Record 110 AL TVN XL Prisma - * Solo versión Record 110 AL TVN XL Prisma



0000555434C



SCM GROUP spa - Via Emilia, 71 - 47900 Rimini (RN) - Italy
 Tel. +39/0541/700111 - Fax +39/0541/700181 - www.scmgroup.com - E-mail: scm@scmgroup.com