

Appareils d'aspiration / dépoussiéreurs de la gamme Vacomat



Pour une solution mobile au sein de l'entreprise

Schuko

Technique d'aspiration de poussières et de filtration



Planification et mise en œuvre par un seul fournisseur

Schuko est votre spécialiste en matière de technique d'aspiration et de filtration. De la consultation, la planification, à la fabrication en passant par la livraison, le montage, la première mise en service, la maintenance et la formation des opérateurs, tout repose entre nos mains. C'est ce que nous entendons par prestation de service.

Les quelques 160 employés spécialisés actifs dans sept usines représentent une force importante. L'entreprise, dirigée par son propriétaire, fabrique depuis plus de 45 ans des installations d'aspiration et de filtration telles qu'elles sont utilisées dans l'usinage du bois, du papier et du plastique. Le cercle de clients s'étend des artisans à la grande industrie en passant par les moyennes entreprises.

En tant que membre de la VDMA (association allemande des fabricants de machines-outils), Schuko attache une grande importance à la sécurité de ses installations selon les techniques actuelles et les normes en vigueur. De nombreux produits sont contrôlés et approuvés par les associations professionnelles compétentes (par ex. l'association professionnelle pour le bois) et portent la mention GS et le label de contrôle « Test poussière ».

La marque Schuko est une référence en termes de performance et de qualité. Prenez-nous au mot et jugez par vous-même.

Dépoussiéreurs de la série Vacomat

Spécialement conçus pour l'aspiration des copeaux de bois et des poussières



Vue d'ensemble de la gamme Vacomat

Type Vacomat	Art. n°	Moteur 400 V, 50 Hz, triphasé - [kW]	Tuyau d'aspiration Ø (mm)	Débit volumétrique	Débit volumétrique nominal [à 20m/s]	Dépression correspondante [PA]	Décolmatage de filtres	Surface filtrante [m²]	Dimensions L x l x H [mm]	Poids [kg]	Niveau de pression acoustique [dB(A)]
140/160 XP	621 500	2,2	140/160	1.593	1.447	2.200	pneumatique, air requis* : env 3,5 l à 6 bar	9,5	1.715 x 900 x 2.130	345	69
140/160 XPe	622 200	2,2	140/160	1.593	1.447	2.200	motorisé	9,5	1.715 x 900 x 2.130	319	69
180 XP	621 910	3,0	180	2.610	1.832	2.450	pneumatique, air requis* : env 3,5 l à 6 bar	13,5	2.085 x 900 x 2.130	414	72
180 XPe	621 950	3,0	180	2.610	1.832	2.450	motorisé	13,5	2.085 x 900 x 2.130	414	76
200 XP	621 800	3,7	200	2.495	2.262	2.800	pneumatique, air requis* : env 3,5 l à 6 bar	14,5	2.645 x 900 x 2.130	500	75
200 XPe	622 100	3,7	200	2.495	2.262	2.800	motorisé	14,5	2.645 x 900 x 2.130	500	75
250 XP	622 510	5,5	250	4.400	3.534	2.750	pneumatique, air requis* : env 3,5 l à 6 bar	32,0	3.650 x 1.540 x 2.570	962	70
300 XP	623 010	7,5	300	5.950	5.089	2.760	pneumatique, air requis* : env 3,5 l à 6 bar	32,0	3.650 x 1.540 x 2.570	967	74
350 XP	623 020	11	350	7.950	6.927	3.365	pneumatique, air requis* : env 3,5 l à 6 bar	50	3.800 x 1.550 x 2.660	1.070	70
350 XP TWIN	623 030	2 x 5,5	350	7.950	6.927	3.365	pneumatique, air requis* : env 3,5 l à 6 bar	50	3.900 x 1.620 x 2.660	1.160	68

* par cycle de nettoyage

Attention : en cas de décolmatage par jets d'air comprimé : hauteur de montage H + 100 mm Longueur L + 350 mm

Modèles de base petits et compacts pour l'aspiration de machines individuelles

Vacomat XP

avec décolmatage pneumatique/mécanique
des manches filtrantes (air comprimé requis)

Modèle XPe

avec décolmatage électro/mécanique
des manches filtrantes par un vibreur efficace.



Points essentiels / caractéristiques de l'équipement

Les appareils d'aspiration de la gamme Vacomat ont été spécialement conçus pour l'intervention mobile au sein de l'entreprise. Les appareils Vacomat permettent d'aspirer de grandes quantités de poussière et de copeaux dans les plus petits espaces. Il existe différents types d'appareils selon les exigences et les besoins.

Décolmatage simple (régénération)

- Les **désignations XP et XPe** décrivent le type de décolmatage. Sur les appareils **Vacomat XP**, le décolmatage (régénération) des manches filtrantes s'effectue de manière **pneumatique/mécanique** à l'aide d'un vérin pneumatique réalisant un « battage ». Cette méthode implique un raccordement à l'air comprimé (pression d'entrée d'env. 6 bar, pression de service de 4 bar, quantité d'air absorbé par cycle de décolmatage d'env. 3,5 l).
- En revanche, le décolmatage des filtres sur les appareils Vacomat XPe s'effectue de manière purement **électro/mécanique** par un vibreur efficace. Le coffret électrique dispose d'un contact sec, libre de potentiel, permettant le démarrage du Vacomat XPe, au départ des machines de l'atelier. Le secouage motorisé est actionné automatiquement lors de la mise à l'arrêt de l'unité d'aspiration.
- **Décolmatage par jets d'air comprimé** (disponible en option)

Mise en service rapide et simple

Compris lors de la livraison de chaque unité :

- une armoire de commande spécifique au modèle
- deux roues fixes et deux roues pivotantes
- câble de 6 m, fiche (16 ampères)
- inverseur de phases intégré
- un lot de sacs de récupération des copeaux

Points forts

- **Gain de temps** grâce au contrôle autonome et permanent de la puissance d'aspiration.
- **Moteurs à économie d'énergie** hautement performants de nouvelle génération, classe de puissance ajustée et « Made in Germany ».
- **Sécurité d'investissement** grâce aux derniers développements techniques à la pointe du progrès.
- **Niveau d'efficacité optimal** grâce aux ventilateurs de notre propre production.
- **Placement simple** dans l'espace de travail grâce à un mécanisme mobile solide avec deux roues fixes et deux roues pivotantes.

1 Matériel filtrant

Puissance d'aspiration constante même en cas de grandes quantités de poussière dans les manches filtrantes en feutre polyester aiguilleté antistatique (homologuées par le BGIA**). Ceci est particulièrement avantageux dans la mesure où cela évite l'adhérence permanente des poussières sur le média filtrant.



** Organisme allemand responsable de la sécurité et de la santé au travail (actuellement IFA : « Institut pour la protection du travail »)

Appareils professionnels, puissants, pour les aspirations les plus exigeantes.



Transport facilité

grâce à une réduction de la hauteur

- 4** de 150 mm
- 5** de 170 mm
- 6** hauteur d'installation 1.960 mm
(le toit peut être démonté sur place)

L'appareil Optimal, adapté à tous les besoins

Les appareils Vacomat des séries 140/160, 180 et 350 sont équipés des **manches filtrantes brevetées Schuko Cone®**. Contrairement aux manches filtrantes traditionnelles, celles-ci présentent une surface filtrante accrue de 60 % dans la mesure où elles possèdent une couche de filtration à double pari.

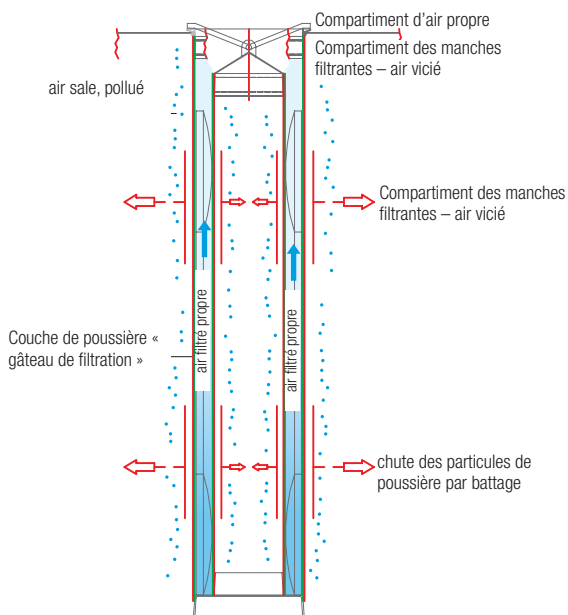

Différents types de collecte des copeaux et sciures,
Bacs, trémie avec vis sans fin, trémie avec écluse rotative

2 Bacs récupérateurs de copeaux

- En fonction des besoins spécifiques, le nombre de bacs récupérateurs de copeaux dépend de la puissance d'aspiration et du modèle de l'appareil et varie entre 1 à 4 bacs de 165 l.
- **Élimination sans effort** des résidus de production (poussière et copeaux) dans des conteneurs étanches à la poussière équipés d'un sac de récupération de copeaux (diamètre 770 mm, taille V, Art. n° 582 500).
- **Contrôle facile du niveau de remplissage** grâce à une fenêtre.

3 Trémie métallique de récolte 100/4/130 (en option)

- **Montage sans problème** pour le raccordement d'une presse à briqueter Compacto
- **Réduction du volume** et pré-compression pour l'extraction automatique par le biais d'une écluse rotative ou d'une vis sans fin.
- **Gain de temps** - aucun changement de bac requis en cas de grandes quantités de poussière et de copeaux.
- **Contrôle facile de la hauteur de remplissage** grâce à un clapet d'inspection.





La Qualité et la Sécurité assurent la Rentabilité



Qualité – compétence professionnelle et sécurité

Avec 160 employés dans sept usines, l'entreprise Schuko, dirigée par son propriétaire, fabrique depuis plus de 45 ans des installations d'aspiration et de filtration telles qu'elles sont utilisées dans l'usinage du bois, du papier et du plastique. Le cercle de clients s'étend des artisans à la grande industrie en passant par les moyennes entreprises.

En tant qu'entreprise membre de la VDMA (association allemande des fabricants de machines-outils), nous attachons une grande importance à la sécurité de nos installations selon les techniques actuelles et les normes en vigueur.

Sécurité contrôlée - pour le montage à l'intérieur

Nous satisfaisons ainsi aux exigences relatives aux assurances et à la protection du travail de l'association professionnelle.

Air propre et teneur en poussière résiduelle < 0,1 mg/m³ -

Les produits portent la marque d'homologation H3 ainsi que la marque GS (sécurité contrôlée).

7 sites en Europe - toujours à proximité

Consultation, planification, fabrication, livraison, montage, mise en service, maintenance, formation des opérateurs et service clientèle complet pour un service rapide et qualifié.

Le tout livré par un seul fournisseur - c'est ce que nous entendons par prestation de service.

**Une puissance
d'aspiration imbattable
avec une construction
compacte**



Vacomat 140/160 XP

Modèle XPe
avec décolmatage
électro/mécanique des
manches filtrantes grâce à
un vibreur efficace.

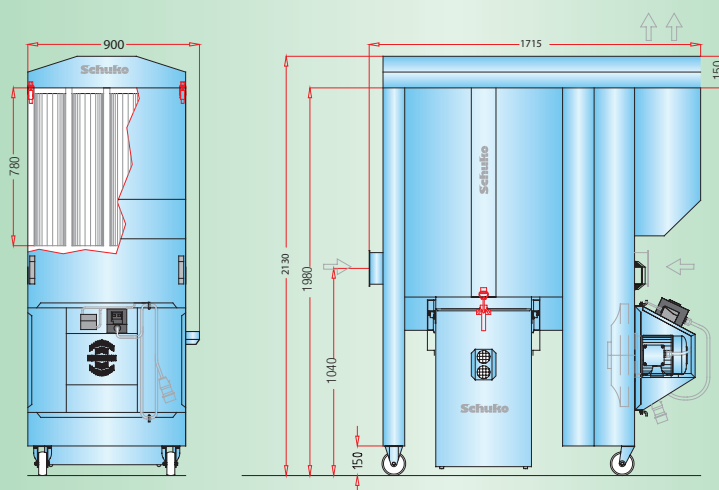

Les appareils Vacomat 140/160 XP et XPe avec 1 bac collecteur de copeaux

Caractéristiques techniques des appareils Vacomat 140/160 XP et 140/160 XPe

Type Vacomat	Art. n°	Moteur 400 V, 50 Hz, triphase - [kW]	Tuyau d'aspiration Ø (mm)	Débit volumé- trique	Débit volumé- trique nominal [à 20m/s]	Dépression correspon- dante [PA]	Décolmatage de filtres	Surface filtrante [m²]	Dimensions L x l x H [mm]	Poids [kg]	Niveau de pression acoustique [dB(A)]
140/160 XP	621 500	2,2	140/160	1.593	1.447	2.200	pneumatique, air requis* : env 3,5 l à 6 bar	9,5	1.715 x 900 x 2.130	345	69
140/160 XPe	622 200	2,2	140/160	1.593	1.447	2.200	motorisé	9,5	1.715 x 900 x 2.130	319	69

* par cycle de décolmatage

Attention : en cas de décolmatage par jets d'air comprimé : hauteur de montage H + 100 mm Longueur L + 350 mm

Équipement optimal :

- **Puissance d'aspiration constante** même en cas de grandes quantités de poussière dans les manches filtrantes Cone® de Schuko en feutre polyester aiguilleté antistatique (homologuées par le BGIA**)
- **Manches filtrantes brevetées Schuko Cone®**, qui présente une surface filtrante accrue de 60 % par rapport aux manches filtrantes traditionnelles dans la mesure où elles possèdent une couche de filtration à double paroi
- **Utilisation facile** grâce au choix entre un décolmatage pneumatique/mécanique avec Vacomat XP (air comprimé requis) et un décolmatage électro/mécanique avec un vibreur efficace avec Vacomat XPe
- **Contrôle facile de la hauteur de remplissage** grâce à une fenêtre intégrée dans les grands bacs récupérateurs de copeaux
- **Moteur hautement efficace à économie d'énergie**
« Made in Germany »
- **Élimination confortable** des résidus de production grâce à un sac de récupération des copeaux de taille V (mm Art. n° 582 500)
- **Variation possible** grâce au choix entre un montage à gauche ou à droite de l'embout d'aspiration d'un diamètre de 140 mm ou 160 mm. Le manchon de raccordement pour les diamètres 160 mm et 140 mm est évidemment fourni.
- **Transport facilité** grâce à la possibilité de réduire la hauteur de 150 mm
- **Mise en service rapide car** les deux types de Vacomat sont prêts à être branchés avec un câble de 6 m, un inverseur de phases intégré et un lot de sacs de rechange pour la récupération des copeaux

** Organisme allemand responsable de la sécurité et de la santé au travail (actuellement IFA : « Institut pour la protection du travail »)

Vacomat 180 XP

Modèle XPe
avec décolmatage
électro/mécanique des
manches filtrantes par
un vibreur efficace.

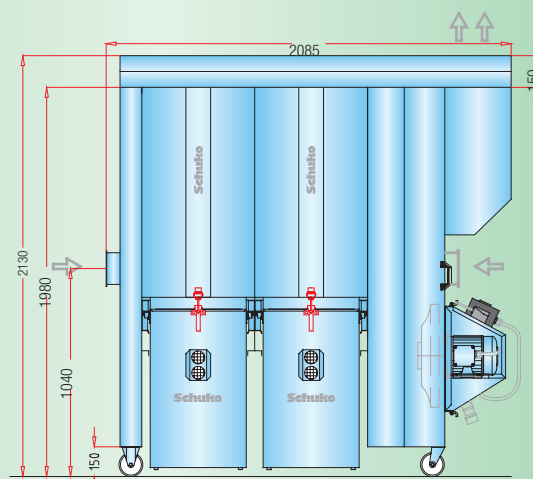
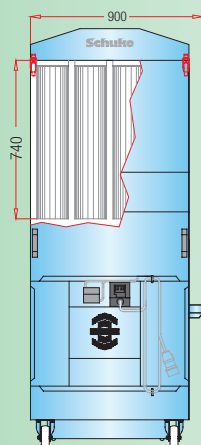
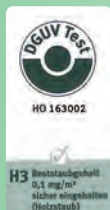

Les appareils Vacomat 180 XP et XPe avec 2 bacs collecteurs de copeaux

Caractéristiques techniques des appareils Vacomat 180 XP et 180 XPe

Type Vacomat	Art. n°	Moteur 400 V, 50 Hz, triphase - [kW]	Tuyau d'aspiration Ø (mm)	Débit volumé- trique	Débit volumé- trique nominal (à 20m/s)	Dépression correspon- dante [PA]	Décolmatage de filtres	Surface filtrante [m²]	Dimensions L x l x H [mm]	Poids [kg]	Niveau de pression acoustique [dB(A)]
180 XP	621 910	3,0	180	2.610	1.832	2.450	pneumatique, air requis* : env 3,5 l à 6 bar	13,5	2.085 x 900 x 2.130	414	72
180 XPe	621 950	3,0	180	2.610	1.832	2.450	motorisé	13,5	2.085 x 900 x 2.130	414	76

* par cycle de décolmatage

Attention : en cas de décolmatage par jets d'air comprimé : hauteur de montage H + 100 mm Longueur L + 350 mm

Équipement optimal :

- **Manches filtrantes brevetées Schuko Cone®** feutre polyester aiguilleté antistatique (homologuées par le BGIA*) qui présente une surface filtrante accrue de 60 % par rapport aux manches filtrantes traditionnelles dans la mesure où elles possèdent une couche de filtration à double paroi
- **Utilisation facile** grâce au choix entre un décolmatage pneumatique/mécanique avec Vacomat XP (air comprimé requis) et un décolmatage électro/mécanique avec un vibreur efficace avec Vacomat XPe
- **Variation possible** grâce au choix entre un raccordement à gauche ou à droite de l'embout d'aspiration
- **Moteur hautement efficace à économie d'énergie** « Made in Germany »
- Surveillance de la pression du débit volumétrique pour une aspiration sans interruptions
- **Contrôle facile de la hauteur de remplissage** grâce à une fenêtre intégrée dans les deux grands bacs récupérateurs de copeaux
- **Élimination confortable** des résidus de production grâce à des sacs de taille V (diamètre 770 mm Art. n° 582 500)
- **Transport facilité** grâce à la possibilité de réduire la hauteur de 150 mm.
- **Mise en service rapide.** Les deux types de Vacomat sont prêts à être branchés avec un câble de 6 m, un inverseur de phases intégré et un lot de sacs de rechange pour la récupération des copeaux.
- **Pour les CFK-, GFK et les poussières de plâtre,** le Vacomat 180 XP/S équipé de 2 cartouches filtrantes et une surface filtrante de 60 m² (Art. n° 621 960) assure **les meilleurs résultats**

** Organisme allemand responsable de la sécurité et de la santé au travail (actuellement IFA : « Institut pour la protection du travail »)

Accessoires (disponibles en option)

- **Décolmatage par jets d'air comprimé**



Vacomat 200 XP

Modèle XPe
avec décolmatage
électro/mécanique des
manches filtrantes par
un vibreur efficace.

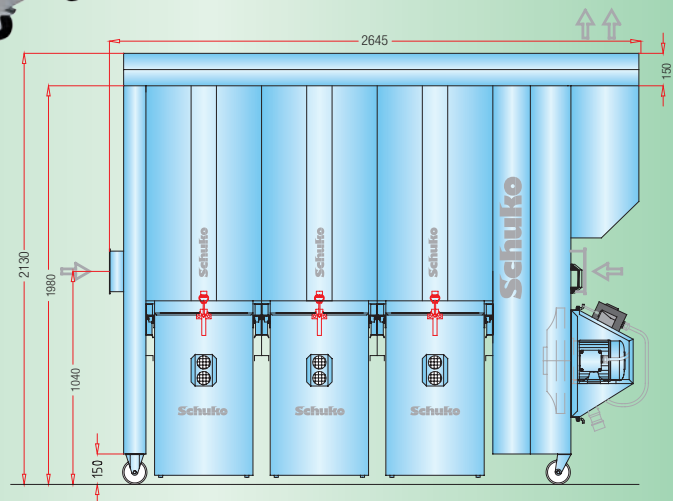
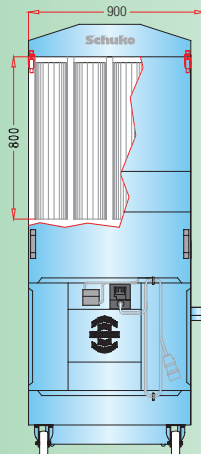
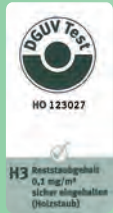

Les appareils Vacomat 200 XP et XPe avec 3 bacs collecteurs de copeaux

Caractéristiques techniques des appareils Vacomat 200 XP et 200 XPe

Type Vacomat	Art. n°	Moteur 400 V, 50 Hz, triphasé - [kW]	Tuyau d'aspiration Ø (mm)	Débit volumétrique	Débit volumétrique nominal [à 20m/s]	Dépression correspondante [PA]	Décolmatage de filtres	Surface filtrante [m²]	Dimensions L x l x H [mm]	Poids [kg]	Niveau de pression acoustique [dB(A)]
200 XP	621 800	3,7	200	2.495	2.262	2.800	pneumatique, air requis* : env 3,5 l à 6 bar	14,5	2.645 x 900 x 2.130	500	75
200 XPe	622 100	3,7	200	2.495	2.262	2.800	motorisé	14,5	2.645 x 900 x 2.130	500	75

* par cycle de décolmatage

Attention : en cas de décolmatage par jets d'air comprimé : hauteur de montage H + 100 mm Longueur L + 350 mm

Équipement optimal :

- **Puissance d'aspiration améliorée** grâce à un ventilateur haute performance installé côté air propre
- **Variation possible** grâce au choix entre un raccordement à gauche ou à droite de l'embout d'aspiration
- **Puissance d'aspiration constante** même en cas de grandes quantités de poussière grâce aux manches filtrants durables en feutre polyester aiguilleté antistatique (homologuées par le BGIA*) qui empêche l'adhérence durable des poussières
- **Utilisation facile** grâce au choix entre un décolmatage pneumatique/mécanique avec le Vacomat XP (air comprimé requis) et un décolmatage électro/mécanique avec un vibreur efficace avec Vacomat XPe
- **Contrôle facile de la hauteur de remplissage** grâce à une fenêtre intégrée dans les trois grands bacs récupérateurs de copeaux
- **Moteur hautement efficace à économie d'énergie** « Made in Germany »
- **Élimination confortable** des résidus de production grâce à des sacs de taille V (Ø 770 mm Art. n° 582 500)
- Surveillance de la pression du débit volumétrique pour une aspiration sans interférence
- **Transport facilité** grâce à la possibilité de réduire la hauteur (150 mm)
- **Mise en service rapide car** les deux types de Vacomat sont prêts à être branchés avec un câble de 6 m, un inverseur de phases intégré et un lot de sacs de rechange pour la récupération des copeaux

Accessoires (disponibles en option)

- Presse à briqueter Compacto
- Trémie métallique de récolte SPB 100/3/130 (volume 1 m³)

** Organisme allemand responsable de la sécurité et de la santé au travail (actuellement IFA : « Institut pour la protection du travail »)

Vacomat 250 XP et 300 XP



Les géants mobiles - Vacomat 250 XP et 300 XP

Caractéristiques techniques des appareils Vacomat 250 XP et 300 XP

Type Vacomat	Art. n°	Moteur 400 V, 50 Hz, triphase - [kW]	Tuyau d'aspiration Ø (mm)	Débit volumé- trique	Débit volumé- trique nominal [à 20m/s]	Dépression correspon- dante [PA]	Décolmatage de filtres	Surface filtrante [m ²]	Dimensions L x l x H [mm]	Poids [kg]	Niveau de pression acoustique [dB(A)]
250 XP	622 510	5,5	250	4.400	3.534	2.750	pneumatique, air requis* : env 3,5 l à 6 bar	32,0	3.650 x 1.540 x 2.570	962	70
300 XP	623 010	7,5	300	5.950	5.089	2.760	pneumatique, air requis* : env 3,5 l à 6 bar	32,0	3.650 x 1.540 x 2.570	967	74

* par cycle de décolmatage

Attention : en cas de décolmatage par jets d'air comprimé : hauteur de montage H + 100 mm Longueur L + 350 mm

Les appareils Vacomat 250 XP et 300 XP sont de construction identiques. Ils se différencient uniquement par l'ouverture d'aspiration et la puissance du ventilateur. L'embout d'aspiration est monté à droite par défaut mais peut également être monté à gauche

Équipement optimal :

- **Durée d'utilisation prolongée du dépoussiéreur** en raison d'une grande chambre de détente (moins de charge pour le média filtrant)
- **Fonctionnement silencieux** grâce à la double paroi de la manche filtrante 70 / 74 dB(A)
- **Contrôle facile de la hauteur de remplissage** grâce à une fenêtre intégrée dans les quatre grands bacs récupérateurs de copeaux
- **Élimination confortable** des résidus de production grâce à des sacs de taille V Ø 770 mm (Art. n° 582 500)
- **Facile d'utilisation** grâce au déclenchement automatique du décolmatage (pneumatique-mécanique)
- **Puissance d'aspiration constante** même en cas de grandes quantités de poussière dans les manches filtrantes en feutre polyester aiguilleté antistatique (homologuées par le BGIA*)
- **Gain de temps** grâce à la surveillance autonome de la puissance d'aspiration à l'aide d'une capsule dynamométrique avec voyant de signalisation
- **Plus de sécurité grâce à l'extincteur automatique** selon GS-HO-07, avec extincteur à poudre (pas de dégât des eaux)
- **Transport facilité** grâce à la possibilité de réduire la hauteur (170 mm)
- **Moteur hautement efficace à économie d'énergie**
« Made in Germany »

** Organisme allemand responsable de la sécurité et de la santé au travail (actuellement IFA : « Institut pour la protection du travail »)

Vacomat 250 XP et 300 XP

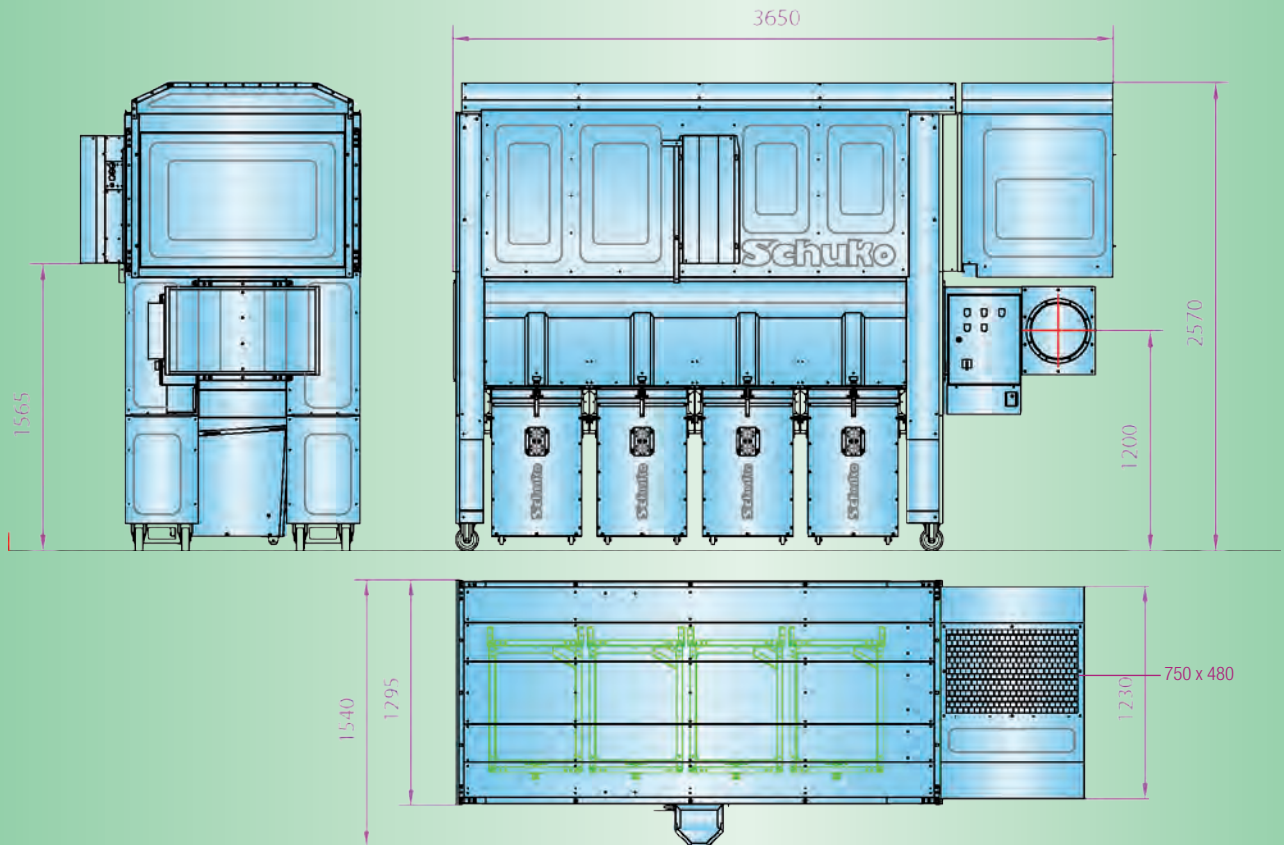

Vacomat 250 XP et 300 XP

avec extraction latérale par vis sans fin ,
à gauche pour le remplissage d'un conteneur (en option)

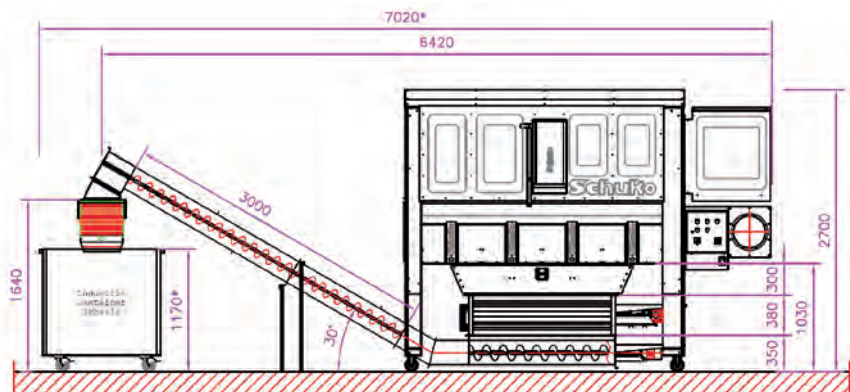

Armoire de commande (incluse dans le prix de base des appareils Vacomat)

Art. n°

Armoire de commande automatique type V 22/23 (pour Vacomat 5,5 / 7,5 kW) démarrage automatique du ventilateur lors du démarrage de et jusqu'à 8 machines d'usinage, décolmatage automatique des manches filtrantes

(887 550)
inkl.

Accessoires (disponibles en option)

- **Commande supplémentaire pour V22/23/24**,
pour la commande de 8 registres pneumatiques ou motorisés 888 600
pour la commande de 8 registres pneumatiques ou motorisés, avec addition des durées de fonctionnement 888 650
- Commande d'un décolmatage par jet d'air comprimé, pour Vacomat 250/300/350 XP 889 070
- **Décolmatage par jets d'air comprimé** pour un meilleur décolmatage des manches filtrantes (longueur supplémentaire de 350 mm et hauteur supplémentaire de 100 mm) 625 300
- **Écluse rotative** type ZRS 10, certifiées Atex 1.400 x 260 mm (Attention : hauteur de montage + 150 mm) 710 820
- **Pièce de reprise sous écluse pour vis sans fin** sur l'écluse rotative 1.400 x 260 mm 823 050
- **Vis sans fin oblique** pour l'installation sous ZRS 1.400 x 260 mm 623 060
- **Trémie métallique de récolte SPB 100/4/130** (volume 1 m³) 750 130
- Préparé pour les différentes **Presses à briqueter Compacto** ---

Attention : Pour des raisons techniques, il est souvent impossible d'assurer un remplissage homogène des sacs.

Vacomat 350 XP et 350 XP TWIN avec 2 x 5,5 kW

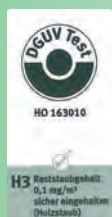

Ce modèle haut de gamme permet d'aspirer des machines individuelles ainsi que de grandes machines de production CNC avec un diamètre de raccordement de 350 mm et un débit volumétrique de 7.950 m³/h max.

Vacomat 350 XP / TWIN - conçu spécialement pour les tâches d'aspiration exigeantes directement où le besoin se fait sentir (PoD Point of Dust)

Caractéristiques techniques des appareils Vacomat 350 XP et 350 XP TWIN

Type Vacomat	Art. n°	Moteur 400 V, 50 Hz, triphasé - [kW]	Tuyau d'aspiration Ø (mm)	Débit volumétrique	Débit volumétrique nominal [à 20m/s]	Dépression correspondante [PA]	Décolmatage de filtres	Surface filtrante [m ²]	Dimensions L x l x H [mm]	Poids [kg]	Niveau de pression acoustique [dB(A)]
350 XP	623 020	11	350	7.950	6.927	3.365	pneumatique, air requis* : env 3,5 l à 6 bar	50	3.800 x 1.550 x 2.660	1.070	70
350 XP TWIN	623 030	2 x 5,5							3.900 x 1.620 x 2.660	1.160	68

* par cycle de décolmatage

Attention : en cas de décolmatage par jets d'air comprimé: hauteur de montage H + 100 mm Longueur L + 350 mm

Équipement optimal / technique éprouvée

- **Puissance d'aspiration constante** même en cas de grandes quantités de poussière dans les manches filtrantes en feutre polyester aiguilleté antistatique (homologuées par la BGIA*)
- **Durée d'utilisation prolongée** du dépoussiéreur en raison d'une grande chambre de détente (moins de charge pour le média filtrant)
- **Facile d'utilisation** grâce au déclenchement automatique du décolmatage pneumatique-mécanique décolmatage par battage disponible en option
- **Diminution de la longueur du gainage** ce qui réduit les résistances sur le circuit
- **Contrôle facile de la hauteur de remplissage** grâce à une fenêtre intégrée dans les quatre grands bacs récupérateurs de copeaux
- **Armoire de commande automatique avec** commande intelligente pour le démarrage automatique du ventilateur lors du démarrage de et jusqu'à 8 machines par de biais de bobines transductrices ou d'un contact sans potentiel.
- **Fonctionnement avec peu de maintenance** grâce à la surveillance autonome de la puissance d'aspiration et de l'affichage du niveau d'encrassement actuel (pressostat différentiel avec voyant de signalisation)
- **Construction compacte**, autorisée également pour le montage à l'intérieur (en fonction de la matière des copeaux)
- **Transport facilité** grâce à une réduction de la hauteur sur 2.210 mm. Hauteur d'installation 1.960 mm (le toit peut être démonté sur place)

** Organisme allemand responsable de la sécurité et de la santé au travail (actuellement IFA : « Institut pour la protection du travail »)

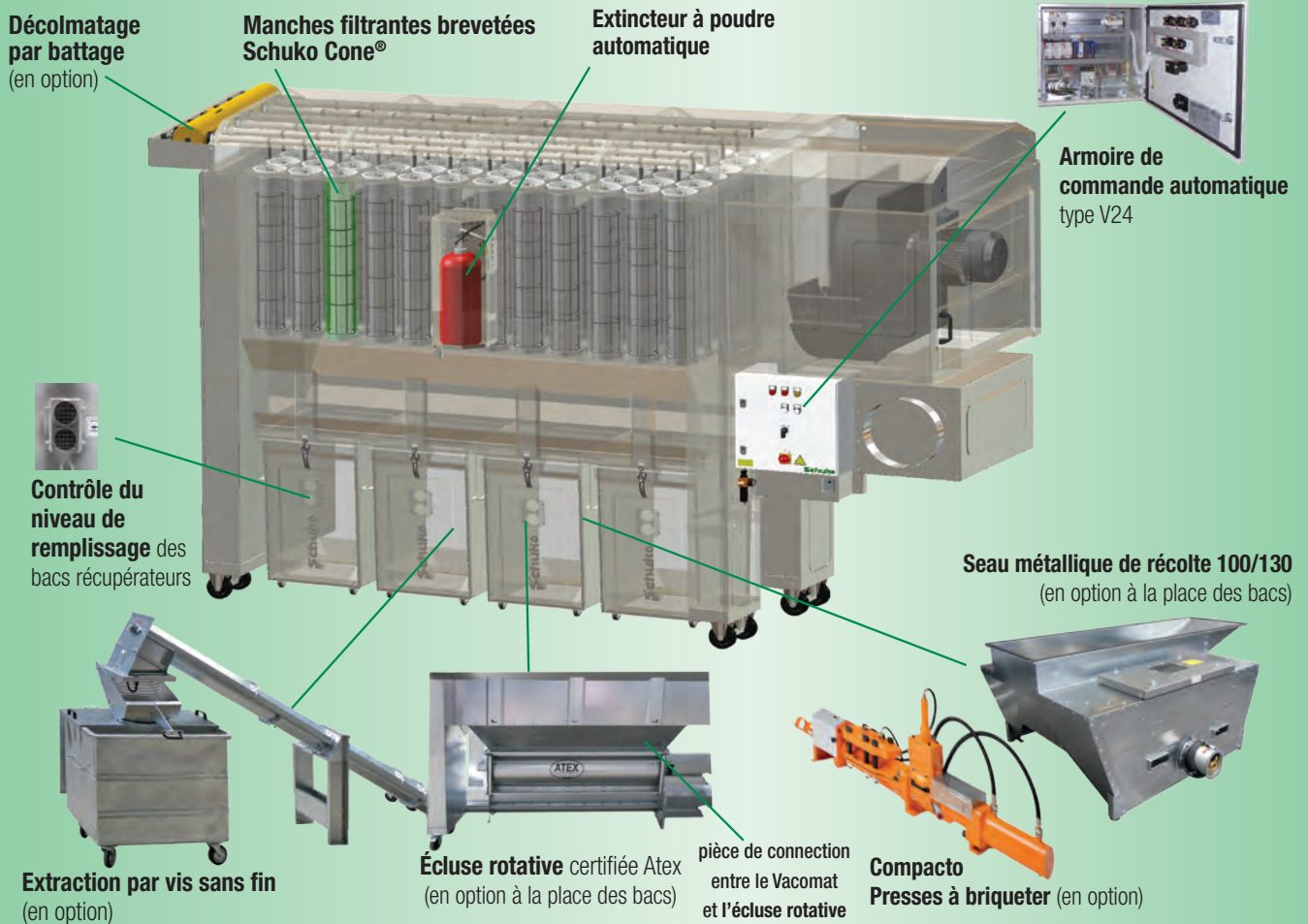

Points forts

Éléments filtrants brevetés Schuko Cone® :

- Surface filtrante de 50 m²
- Faible sollicitation de la surface filtrante
- Haut rendement de séparation
- Longue durée de vie
- Construction compacte

Grande efficacité énergétique :

- Ventilateurs haute performance de notre propre production
- Moteurs IE3 allemands à grande efficacité énergétique
- Résistances minimales grâce à un guidage optimal de l'air et aux courtes conduites
- Économie de frais de chauffage grâce à une récupération complète de la chaleur en cas d'installation à l'intérieur
- Commande intelligente avec toutes les machines mises en réseau (en option)

Configuration individuelle de l'appareil

- Par défaut - moteur 11 kW
- Côté aspiration à droite (à gauche en option contre supplément)
- 11 kW avec convertisseur de fréquence pour l'ajustement de la puissance d'aspiration aux besoins en air
- TWIN - avec moteurs 2 x 5,5 kW régulés par fréquence pour le meilleur ajustement possible de la puissance d'aspiration en cas de conditions d'exploitation fortement variables.

Protection des employés et de l'environnement :

- La valeur seuil prescrite relative à la teneur en poussière de 0,1 mg/m³ d'air ambiant pour la recirculation dans les pièces de travail est loin d'être atteinte
- Sécurité fonctionnelle supplémentaire grâce à un caisson de soufflage avec clapet anti-retour, en tant que chambre d'expansion
- Dispositif de sécurité : Dispositif d'extinction automatique avec extincteur à poudre selon GS-HO-07 (pas de dégât des eaux)
- Silencieux grâce à un revêtement à double cloison du caisson manche filtrante et du boîtier de ventilateurs 70 dB(A)
- Conception de l'appareil selon la nouvelle norme européenne prEN 16770

Accessoires (disponibles en option)

- Armoire de commande supplémentaire pour la gestion de et jusqu'à 8 registres pneumatiques ou motorisés, avec/sans addition des durées de fonctionnement
- Décolmatage par battage avec commande pour l'amélioration du décolmatage des manches filtrantes (poids de 20 kg supplémentaires)
- Écluse rotative de type ZRS 10, 1.400 x 260 mm, homologuée ATEX
- pièce de connection sur l'écluse rotative 1.400 x 260 mm
- Vis sans fin oblique pour l'installation sous ZRS 1.400 x 260 mm
- Presses à briqueter Compacto
- Trémie métallique de récolte SPB 100/4/130 (volume 1 m³)



Présents pour de nouvelles idées !

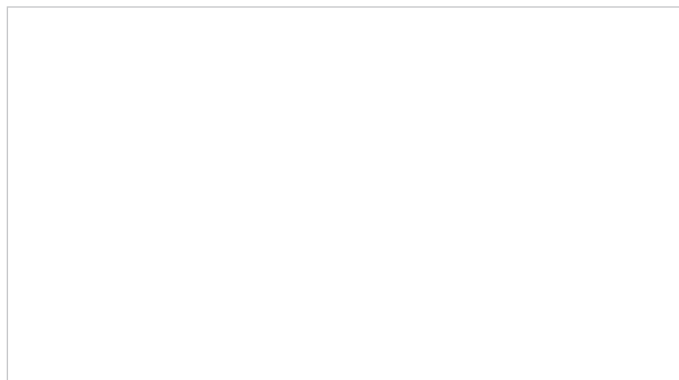

www.schuko.de/fr