

Der Kämpfer-Spezialist

The specialist for transoms

Le spécialiste pour traverses

AKS 3511



AKS 3511

AKS 3511

Mit beheizter Schweißraupenbegrenzung:
2 mm
AKS 3511/K
Mit beheizter Messer-
Schweißraupenbegrenzung: 0,2 mm

- Ausgereifte Serientechnik für Kämpferschweißung.
- Kreuzschweißung ohne Spiegelwechsel durch abnehmbare, Anschlagleisten.
- Kürzeste Umrüstzeiten der Anschläge auf unterschiedliche Profilbreiten durch Schnellspannhebel.
- Optisch verbesserte Schweißergebnisse durch automatischen Höhenausgleich auf der oberen Schweißraupenbegrenzung.

AKS 3511

With heated weld bead restriction: 2 mm
AKS 3511/K
Heated weld bead restriction to 0,2 mm by
means of stainless steel blades

- Tried and tested technique for series production of transom welds.
- Cross welding by way of detachable back stops - no exchange of heater plate.
- Quick resetting of back stops to different profile widths by way of quick-action lever.
- Optically improved welding results due to automatic height adjustment situated on the upper weld seam restriction plate.

AKS 3511

Avec limiteur chauffant de cordon: 2 mm
AKS 3511/K
Avec limiteur chauffant à lame pour cordon:
0,2 mm

- technique parfaitement au point pour le soudage en série de traverse
- soudage en croix sans changement de plateau grâce aux butées amovibles
- changement de butée très bref pour passer à une autre largeur de profilé grâce au levier de serrage rapide
- amélioration de l'aspect des soudures par compensation automatique de hauteur sur le limiteur chauffant supérieur

U-R-B-A-N

URBAN GmbH & Co. Maschinenbau KG,
Dornierstraße 5, D-87700 Memmingen
Telefon: 0 83 31 / 858-0, Fax: 0 83 31 / 858-58
e-mail: urban@u-r-b-a-n.com, <http://www.u-r-b-a-n.com>

- Bedienungsfreundliche Einstellung der einzelnen Schweißparameter, wie Schweißtemperatur, Anwärm- und Fügezeit, Angleich- und Fügedruck usw.
- SPS Steuerung, mit über Display geführtem Programm.

- Easy-to-service adjustment of the welding parameters such as welding temperature, warming-up and joining time, and welding and joining pressure.
- CPC control, with display-controlled programme.

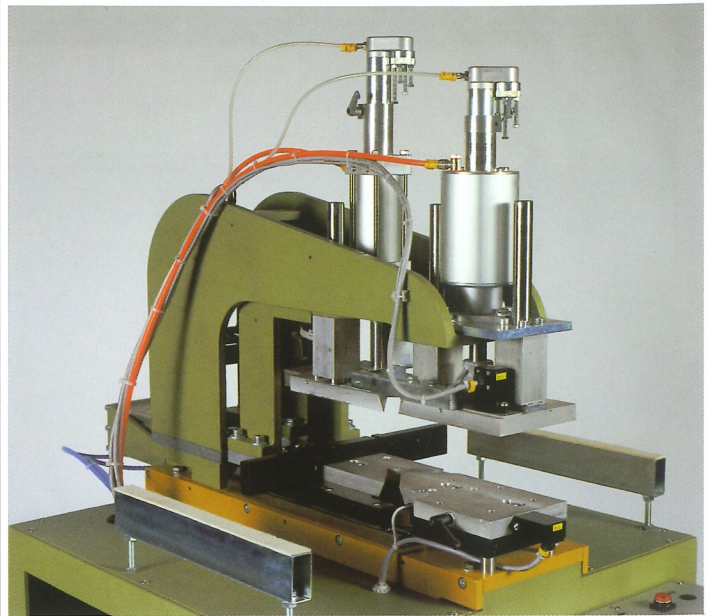
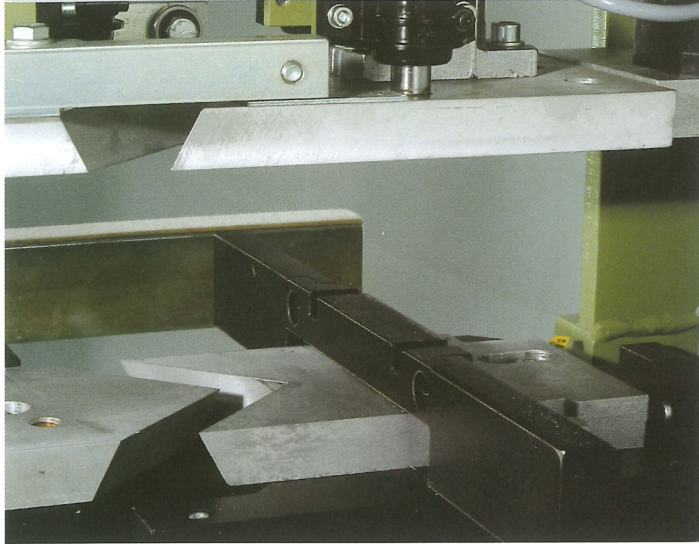

- réglage facile des divers paramètres de soudage tels que température de soudage, temps de chauffage et d'aboutement, pressions de fusion et d'aboutement, etc...
- Commande SPS (à mémoire programmable) avec écran de visualisation.

AKS 3511 Schweißraupenbegrenzung 2 mm
 AKS 3511 Weld seam limitation to 2 mm
 AKS 3511 Limitation du cordon à 2 mm

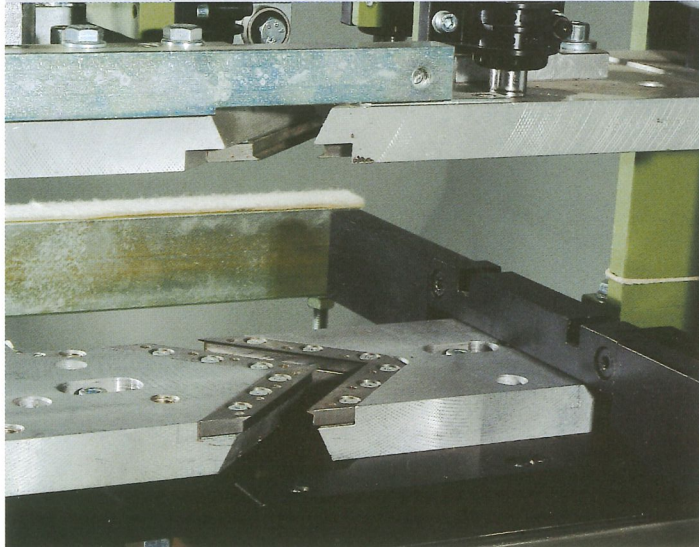

AKS 3511/K Nirosta-Messer, Schweißraupenbegrenzung 0,2 mm
 AKS 3511/K stainless steel knives, weld seam limitation to 0,2 mm
 AKS 3511/K lames pour la limitation du cordon à 0,2 mm

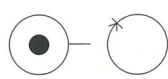

	kg	300
	V	220 L1-N-PE
	kW	2,6
	bar	NW 8 min. 7
	l	9

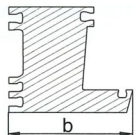
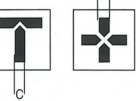
	b min.	mm	90
	b max.	mm	90
	B max.	mm	115
	C max.	mm	120
	l	mm	770
	b	mm	1240
	h	mm	1560