

HighSpeed 系列四面刨铣机

强劲，灵活的高速设备
进行刨光，锯分和铣型



万可和威力推出： HighSpeed 高速机型

谁想在市场上以最好的销售机会占据顶尖位置，就需要头号的四面刨铣机来做加工。有了一台 Hydromat 系列的设备，您就拥有了最高级别的革新型高速四面刨。Hydromat 系列不仅以高达 600 米/分钟的加工效率一鸣惊人，而且还凭借在最高速度下创造的持久，卓越的加工质量深受青睐。Hydromat 是对大小批量都适用的理想灵活的加工设备。

Hydromat –

具备众多优势，使您在激烈竞争中立于不败之地：

- 无与伦比的效率潜力
- 完美的表面质量
- 设备和产品的最高精确度
- 高度的重复加工精确度
- 使用寿命长
- 针对每项生产要求的最佳方案
- 操作舒适性
- 最高的生产安全性
- 能最佳地配置现有的威力成套生产线，提高效率
- 针对特殊应用备有专门方案





无论您想用实木加工出什么产品 – 在任何情况下质量都必须达到要求，加工过程必须经济合理。Hydromat 系列就能满足这些要求。从基础机型 Hydromat 1000 到最强劲的 Hydromat 6000，模块式的机身结构能实现符合您个性化加工要求的各种刀轴排列方式。围绕着这台设备，您就能够建立起一套完整的生产程序：刀具，测量系统，调节工具，磨刀机和自动化进出料系统。所有产品出自一家，所有产品来自威力集团。无限的加工效率，高智能化，持久地满足您的日常生产要求。



来自万可和威力的刨铣技术： 数十年经验，享誉全球

铸铁的机身单元具有最佳的减震性能，是进料单元和刀轴能平稳安静运行的可靠基础，高精密的铣型刀轴结构和重型轴承更起了关键作用。高超的技术最终创造出了所有产品无可比拟的光滑表面 – 即使在大负荷的生产条件下。



威力 Hydromat 1000: 具备强大标准配置的通用机型

欢迎来到高速刨铣技术的世界！即使使用基础机型，您也能够极为经济合理和高利润率地进行生产加工。所有Hydromat 操作简便，具备各种有益的附加配置，如平刨刀和铣刀打磨装置，高功率电机和达到60米/分钟的进料速度，加工任何型面都毫不费力。始终保持卓越的表面质量，经济合理地加工大小批量。五轴和六轴四面刨结构极为紧凑，节省用地。

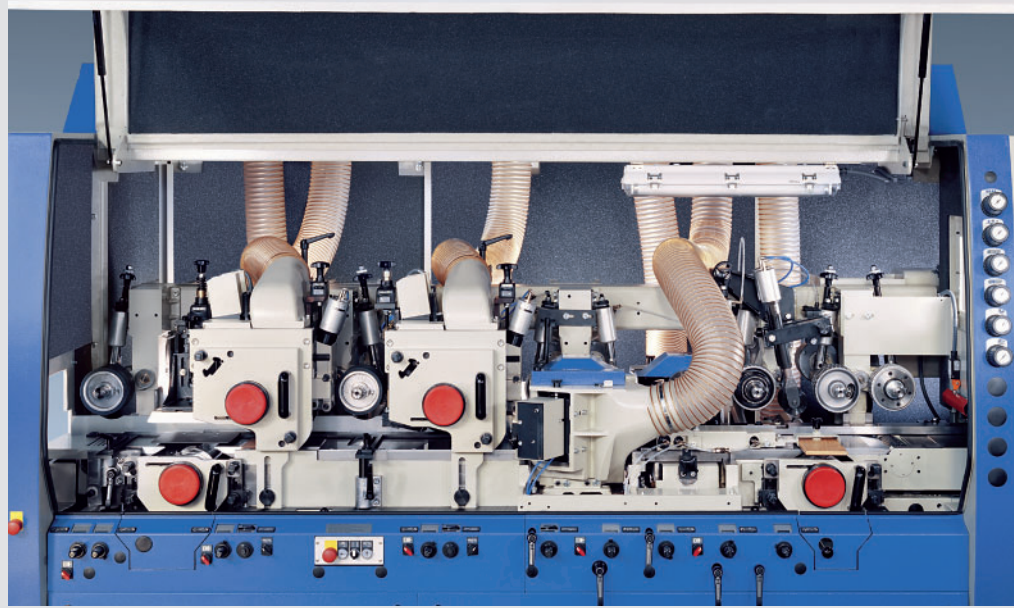

威力 Hydromat 2000: HighSpeed 高速设备中的最畅销机型

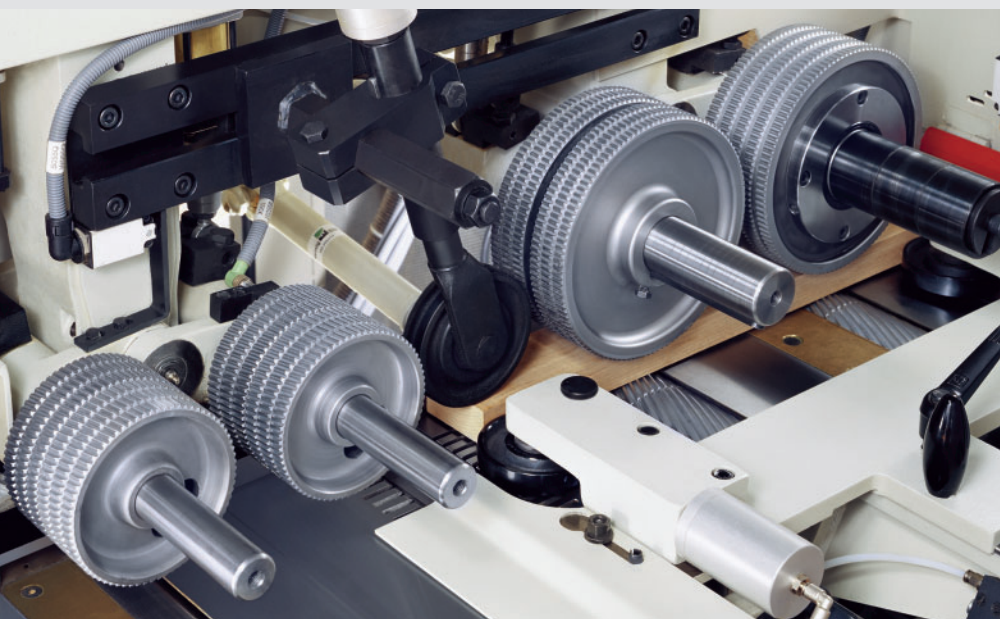

Hydromat 2000以它在100米/分钟的进料速度下所达到的生产效率和产品质量脱颖而出 – 甚至在加工300毫米宽的工件时。平刨刀和铣刀的打磨装置以及外支撑轴承保证了最佳的表面质量；电机功率加强到38千瓦，实现更大的铣型深度，保证了最高的生产效率。这台设备具有重型的进料系统，台面上和台面中有多个动力传送轮。进料系统和竖立刀轴可倾斜。记忆系统，PowerCom 控制软件和电机调节的定位轴保证了最高的调节和操作的舒适性。

万可的Hydromat 3000 加工线条和装饰板的最快机型

最快的四面刨铣机 – 一台结合了威力集团所有技术力量的高速四面刨：以180米/分钟的速度加工出线条和装饰板光洁的表面，带液压外支撑轴承的高精度刀轴，遥控的平刀和铣刀打磨系统，以及通过PowerCom系统达到的极短调节时间。具有极佳的操作舒适性。

丰富的配置方案使众多的应用方式成为可能：电机功率加强到53千瓦，更小的进料轮间距，可倾斜的进料系统（极大地节省木材），劈层装置以高速水平分切... 和其它更多。

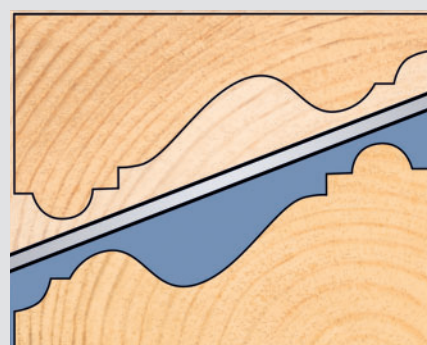
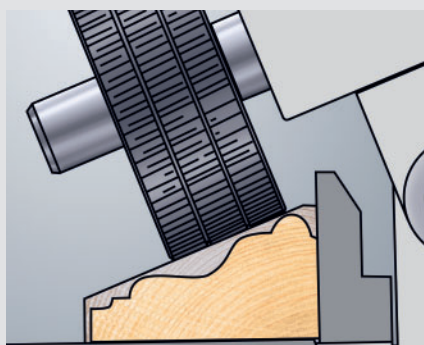

万可 Hydromat 4000: 刨铣大规格木材，加工宽度达到 300 毫米



加工木方，宽板和型材的最佳设备。进料速度达到 200 米/分钟。相对竖立的刀轴保证了工件绝对的平行度。4-6 个刀轴的排列方式能够满足所有的加工要求。大尺寸的送料压轮保证了强劲，安全的进料过程 – 即使加工湿重木材。大功率的刀轴使刨光和铣型达到最完美的表面质量，还可以进行锯切。依靠其模块式结构还能加装劈层锯单元，进行高速的水平劈分。

万可 Hydromat 5000:: 质量和速度的超凡组合

Hydromat 5000 是实现最高产量的高速设备。不论是加工型材还是建筑材料 – 以高达 400 米/分钟的进料速度，在任何情况下都做到游刃有余。不论大小批量 – 这台设备能应用在所有现代化的加工过程中。利用其模块系统，各种必要的刀轴组合方式都能实现。达到 110 千瓦的电机功率使最高的加工要求都能实现。Hydromat 5000 是您企业未来发展的一项保险投资。



万可 Hydromat 6000: 力量型的配置，全部刨铣经验的结晶

革新化的机器构造，以现代化的生产方式加工建筑结构材，进料速度达到600米/分钟。加工实木速度极快。使用获专利的 PowerLock 刀具系统，达到高度的经济性和高利润率：按钮换刀更快速。调节时间，刀具成本和维护费用大大降低！

PowerLock系统将开启了一个具有无限可能性的空间！刀具瞬间更换，具有高度的灵活性，NC 数控调节系统，迅速吻合不同的原料尺寸。多种刀轴排列方式完全满足您的生产要求。

新型：垂直刀轴的轴向调节范围加大，台面，靠栅和压板配有冷却系统。

所有这些优势带来的是立足于新科技的，表面质量超群的最终产品。



打磨技术的专家： 在 600 米/分钟的进料速度下得到的顶极质量

刨刀头上的所有刀刃都处在绝对相同的旋转外径上，是一个产生完美表面质量的先决条件。打磨系统和液压刀头技术的完美结合您只有从万可和威力才能得到。这项技术以各种方式在应用领域中得到了验证。

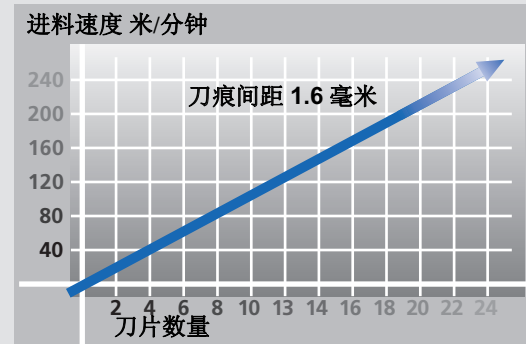

可遥控的平刨刀打磨装置，带有打磨石自动微量进给功能。



遥控的全自动铣刀打磨装置，带有打磨石自动微量进给功能。



Hydromat 的附加模块统： 高明的解决方案，轰动的加工效果

现代化的生产方式意味着个性化和多样化。我们提供给您各种方案，让 Hydromat 更完美地满足您的生产需要。

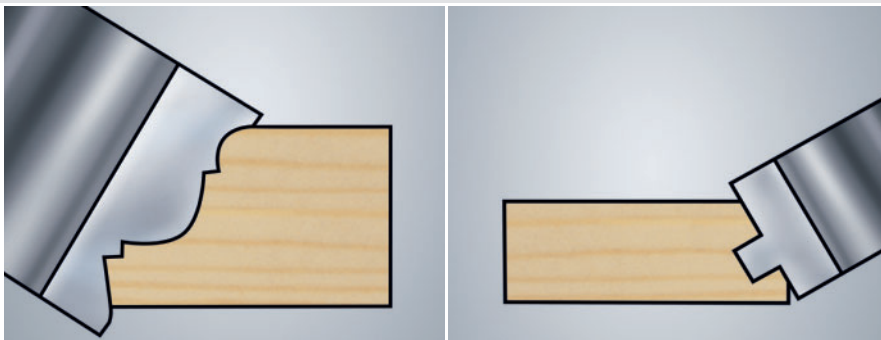

万向刀轴 必不可少，如果您有高难度的加工任务需要完成。它可调节到圆周任意位置，意味着在每个面都多了一个加工刀轴，因此最复杂的型面都能在一个工序中轻松完成。

劈层锯单元 为地板，拼板加工出完美的表板，或为刨光材进行水平劈分 – 用作设备末端的刀轴单元。最薄的锯路，带冷却喷雾装置的分片导引楔延长了锯片的使用寿命。强大的电机功率保证了进料速度比市场其它常见设备高得多。有了这些配置，您的加工能力将得到极大的提高。



用 Hydromat 做锯分加工： 刨光，铣型，锯分 – 一个工序内完成



为什么一个工件要用手拿三次? 用 Hydromat 进行锯分意味着在同一个加工工序中完成多个加工步骤! 您由此得到了双倍的收益: 通过高加工速度和更高的加工精确度。强劲的电机允许锯切大批量和大厚度的工件。锯分单元是一个使您保持灵活性加工潜力的附加配备。

智能化的 Hydromat 控制系统： 掌握高端技术可以如此简单

只有专业人员才能操作一台机器的时代已经一去不复返了。直观的操作指导和高速的存储器实现了这一飞跃。您的 Hydromat 具备一个完善的指挥中心: 通过 PowerCom 系统储存型面数据 – 按键重新调出 – 调节数据精确到 1/100 毫米。通过高度开发的触屏, 您能无比舒适地进入每项操作步骤。您自己来决定使用什么功能, 自动运行哪些调节步骤, 管理哪些数据, 组织哪些加工工序。



Hydromat的自动化方案： 高级别的灵活性和加工效率

没有人能够跟得上Hydromat 的加工速度来为它送料，对刨铣后的工件也无法及时接放码垛。这台机器超凡的效率潜力只有在周边条件具备的情况下才能彻底地发挥出来。因此我们的工程师专门按照您的需要设计出的自动化系统 – 专门满足您的生产要求。

在自动化生产线的进料端对刨光材进行剖分的最佳设备是万可的下料带锯机。不论是单片

还是双片锯分 – 万可的带锯机坚实可靠，针对各种加工要求提供正确的方案。

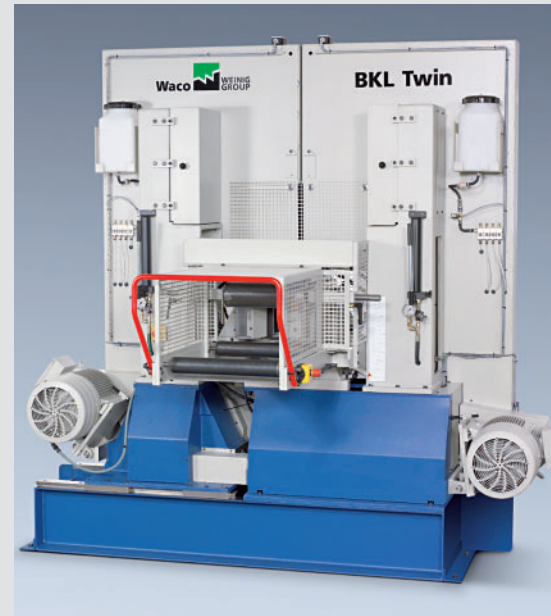



威力刀具

最好的设备的价值就在于它所装配的刀具。刀具承担了对木材的加工任务，从而对工件的质量负有很大的责任。我们推荐在我们的四面刨铣机上使用久经考验的威力原装刀具

万可和威力拥有全套配置： Hydromat的正确附加配备

新的威力设备方案远不限于Hydromat系列机型。围绕着这台设备我们还提供给您一个周边方案，能像积木一样相互吻合。将它们个性化地相互组合起来，就得到了提高生产效率的完整方案，依靠它，您就为面对未来的挑战作出了最好的准备。



OptiControl PowerCom

PowerCom 能为您的威力四面刨铣机联网且更安全。所有数据都从测量系统OptiControl PowerCom 联网传递到设备的PC机上。调节数据自动地显示在相应的刀轴数显仪上。这样设备的调校时间就被大大地缩短了。

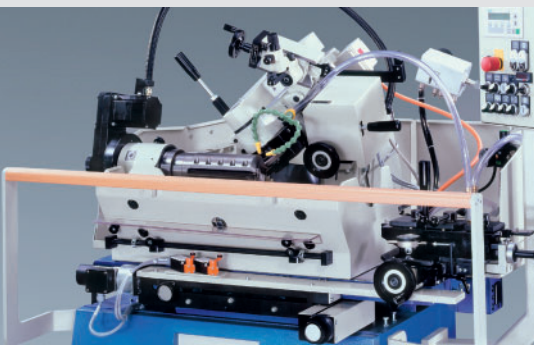
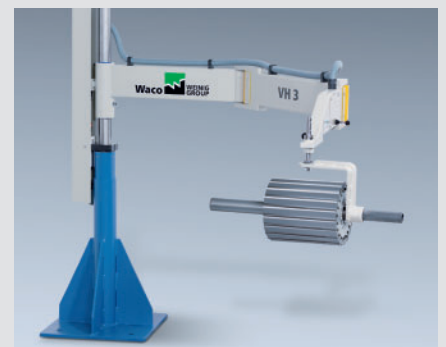

用Rondamat磨刀机制作和重磨刀具

谁能迅速交货，谁就有了抢先优势。您可以用很短的时间自行加工出需要的刀具。从手动到全自动操作，我们有满足您各种需要的相应机型。



自动化的模板制作

灵活性是您的优势！您可以短时间自行加工出铣刀。模板制作仪加工出您需要的型面模板。不需要手绘，精确度高，随时可重复。对多重型面的木线条很理想：只需绘出一个型面然后多重复制。



刀具便携装置 VH

避免了沉重的搬运，刀具损伤和漫长的调节时间。可以用在水平和垂直刀轴上。

MTS – 刀具清洗系统

对刀具完美，柔和的清洁 – 安静，环保和全自动。

Hydromat 一览表： 标准配置和可选配置

下表列出了各机型在技术装备上的主要区别。根据您的具体要求，威力专家乐意提供给您更详尽的信息。

	Hydromat 1000	Hydromat 2000
加工宽度（可选）	20 – 230 mm	20 – 230 mm (300 mm)
加工高度（可选）	8 – 160 mm	8 – 160 mm
刀轴数量	5/6	5 – 10
刀轴直径（标准）	50 mm	50 mm
水平刀轴带外支撑轴承	○	○
PowerLock – 系统	—	—
刀轴转速6,000 转/分钟	●	●
平刀和铣刀打磨系统	○	○
记忆系统	○	○
PowerCom 软件	○	○
PowerCom Plus 软件	○	○
刀轴调节系统带电子数显	○	○
电机调节宽度和厚度定位	○	○
电机调节所有刀轴的定位	○	○
进料速度，机械式	36 m/min	36 m/min
变频控制进料速度（可选）	60 m/min	60/80/100 m/min
硬化台面	—	—
镀铬台面	●	●
电机功率，第1下刀轴	7,5 – 18,5 kW	7,5 – 22 kW
电机功率，竖立刀轴	7,5 – 15 kW	7,5 – 15 kW
电机功率，上下水平刀轴（2）	7,5 – 37 kW	7,5 – 37 kW
进料电机功率	4 – 7,5 kW	5,5 – 22 kW
短进料台面 1.2米，3个进料压轮	●	○
短进料台面 0.7米，3个进料压轮	—	●
短进料台面，4个进料压轮	—	○
短进料台面带进料压轮220毫米	—	○
短进料台面带进料压轮250毫米	—	—
进料压轮直径	140 mm	140 mm
刀具旋转外径，第1下刀轴	125 – 180 mm	125 – 180 mm
刀具旋转外径，竖立刀轴（可选）	112 – 250 mm	112 – 250 mm
刀具旋转外径，下锯分刀轴（可选）	—	—
刀具旋转外径，上，下（第2）刀轴	112 – 250 mm	112 – 250 mm
调节范围，竖立刀轴（轴向）	80 mm	80 mm
调节范围，水平刀轴，不包括第1下刀轴（轴向）	45 mm	45 mm
台面内驱动轮	○	○
出料台内驱动轮	●	●
漂移刀轴	—	—
机型左手式设计	—	—

保留技术上的改动权。文字和照片包含特殊配备。为方便拍摄，去掉了部分防护罩。

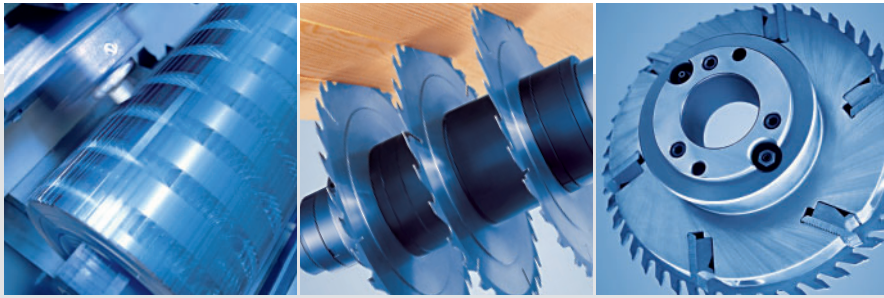

Hydromat 3000	Hydromat 4000	Hydromat 5000	Hydromat 6000
30 – 300 mm	50 – 300 mm	30 – 300 mm	50 – 300 mm (350 mm)
10 – 120 mm	10 – 150 (200) mm	10 – 150 (200/250) mm	12 – 150 mm
1 – 10	4 – 6	1 – 12	4 – 9
50 mm	50 mm	50 mm	80 mm
●	●	●	●
—	—	—	○
●	●	●	●
○	○	○	○
—	—	—	—
○	○	○	—
○	○	○	●
○	○	○	●
○	○	○	●
○	○	○	●
—	—	—	—
120 (180) m/min	150 (200) m/min	150 (200/300/350/400) m/min	600 m/min
●	●	●	—
○	○	○	●
7,5 – 53 kW	11 – 53 kW	11 – 53 kW	55 – 200 kW
7,5 – 53 kW	11 – 53 kW	11 – 53 kW	55 – 200 kW
7,5 – 53 kW	11 – 53 kW	11 – 90 (110) kW	55 – 200 kW
22 – 37 kW	22 – 45 kW	22 – 75 kW	81 – 150 kW
—	—	—	—
—	—	—	—
●	●	●	●
●	—	—	—
—	●	●	● (300 mm)
170 / 220 mm	250 mm	250 mm	300 mm
160 – 260 mm	180 – 260 mm	180 – 260 mm	260 – 350 mm
160 – 260 mm	180 – 260 mm	180 – 260 (300) mm	260 – 350 mm
—	—	(300/400/500) mm	—
160 – 260 mm	180 – 260 mm	180 – 260 mm	260 – 350 mm
30 (100) mm	30 mm	30 (100) mm	100 mm
30 mm	30 mm	30 mm	—
●	●	●	●
●	●	●	●
○	—	○	—
—	—	○	—

● 标准配置

○ 可选配置

我们能满足您更高的期望 威力集团 –和您共创未来的合作伙伴

您只要专注于您的业务，其它的事情由我们来解决！威力集团不仅是实木加工业企业技术装备的首选供应商，而且还是多方位服务、系统方案，直到交钥匙工程方面的最佳合作伙伴，特别能够满足您灵活和盈利性的加工要求。



威力展示中心

在展示中心，我们将为您演示尖端技术给您带来的好处。您能在这里亲自检验我们的设备。



技术培训

我们希望您更够从投资中尽快地得到最大的利益。威力卓有成效的技术培训方案助您一臂之力。由经验丰富的威力专家提供的技术培训保证了我们的设备能在最短的时间内为您发挥出最大的潜力。



“改善”理念

威力的生产加工部门坚持采用改善-理念，并取得了显著的成效。在一个持续的改进过程中，质量和功效得到了逐步的优化。您的生产加工也能从中获益：我们很乐意提供各种讲座并分享我们多年的经验。



售后服务

凭借遍布世界的分支和一个庞大机动的技术队伍，我们能够保证一个本行业在全球独一无二的优质服务。快速的零配件供应遍及各地，我们的联络人员能用您的语言来交流，体现了我们始终以客户为中心的原则。

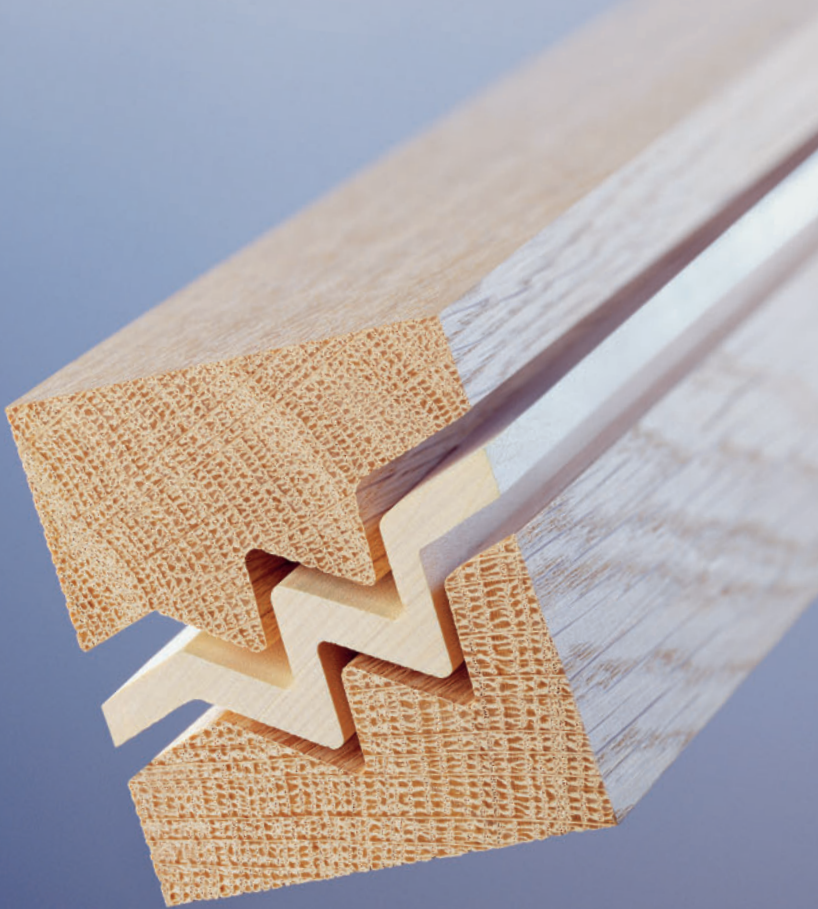

威力 WEINIG

全球自动四面刨铣机制造业的市场领导者。

万可 WACO

高速和高效级别的世界头号自动四面刨铣机和下料带锯机

格列康 GRECON

功效强大的指接设备。

顶特公司 DIMTER

优选横截锯和拼板设备的专家。

锐马公司 RAIMANN

木材优选纵切锯的顶尖技术。

方案公司 CONCEPT

进行工程综合项目规划设计的权威合作伙伴。

威力集团： 我们将实木加工的所有步骤配合得天衣无缝。

交钥匙生产线配置

制造现代化的设备是一回事，提供整个系统方案又是另一回事了。我们的客户越来越普遍地要求得到整个工厂的配套方案。这就成了我们威力方案公司的任务。威力集团的实力在这里汇聚在一起。从项目规划到交钥匙

生产线都由我们的专家一手完成。业务遍及全球，权全承担您的工程。

一支精良的队伍

威力集团的每个成员都在他的专业领域里出类拔萃。他们之间巨大的协同作用带给您无法估量的利益。



HighSpeed 系列四面刨铣机



WACO JONSEREDS AB
Skackelvägen 1
S-30 107 Halmstad
Schweden

电话 +46 35 / 17 67 00
传真 +46 35 / 17 67 80
电子信箱 info@waco.se
因特网址 www.waco.se

MICHAEL WEINIG AG
Weinigstraße 2/4
97941 Tauberbischofsheim
Deutschland

电话 +49 (0) 93 41 / 86-0
传真 +49 (0) 93 41 / 70 80
电子信箱 info@weinig.de
因特网址 www.weinig.com