

# BUILDTEQ MOVETEQ

**Utilisation universelle**

Nos tables de montage









## Tables de montage BUILDTEQ/MOVETEQ – Polyvalentes et évolutives

Avec les tables de maître charpentier de la série BUILDTEQ et les tables pour éléments de la série MOVETEQ, vous fabriquez des éléments en ossature bois facilement et avec une grande précision dimensionnelle. Universelles, elles conviennent pour les éléments de cloisons, toitures, plafonds et pignons. Le degré de préfabrication accru et la qualité élevée constante augmentent l'efficacité de la production.

### YOUR SOLUTION

[PLUS D'INFORMATIONS SUR HOMAG.COM/WEINMANN](https://www.homag.com/weinmann)

### SOMMAIRE

- 6 Equipement de base des tables de maître charpentier
- 7 BUILDTEQ A-300
- 10 BUILDTEQ A-500/A-530
- 12 BUILDTEQ A-550/A-570
- 14 Options pour tables de maître charpentier
- 16 Table de retournement « papillon »
- 20 Série de tables pour la fabrication d'éléments
- 22 BUILDTEQ F-500
- 24 MOVETEQ P-300
- 25 MOVETEQ P-500
- 26 MOVETEQ P-700
- 28 MOVETEQ W-100
- 29 Technique de commande
- 30 Plan de la machine et caractéristiques techniques
- 34 Life Cycle Services

## Utilisation flexible dans la construction de maisons bois

Adaptées à tous les types d'éléments et aux tâches les plus diverses, les tables de montage sont utilisables de manière flexible. Que ce soit pour les entreprises de charpenterie ou l'intégration dans des lignes de production plus importantes, les tables de montage des séries BUILDTEQ et MOVETEQ offrent un grand choix de variantes possibles.



### Nombreuses possibilités d'extension

- La fonction de relevage disponible en option permet une prise en charge et un retournement sûrs et en douceur des éléments
- Conception modulaire : table de montage en kit, table de maître charpentier relevable ou intégration dans une installation compacte ou de grandes lignes de fabrication. Vous avez le choix
- Pour les éléments lourds de plus de 5 t, des possibilités de configuration spéciales sont disponibles

### Utilisation universelle

- Adaptée à tout type d'élément (mur, toiture, plancher, pignon) : grâce aux goujons de serrage flexibles, la table se transforme rapidement pour s'adapter à un autre type d'élément
- Divers modèles sont utilisables dans la construction à ossature bois
- Fabrication simultanée de deux éléments sur la même table de montage, avec deux circuits de serrage séparés

### Fiable et ergonomique

- Hauteur de travail ergonomique
- Tous les organes de commande sont directement montés sur la table
- Zone de travail sûre grâce à un revêtement plein antidérapant et robuste



### Tables de maître charpentier pour les applications artisanales

Parfaitement adaptées aux petites et moyennes entreprises de charpenterie souhaitant réaliser des éléments de mur, de toit et de plafond de haute qualité de manière à la fois simple et ergonomique. Elles permettent également la production aisée de pignons, oriels et jambettes.

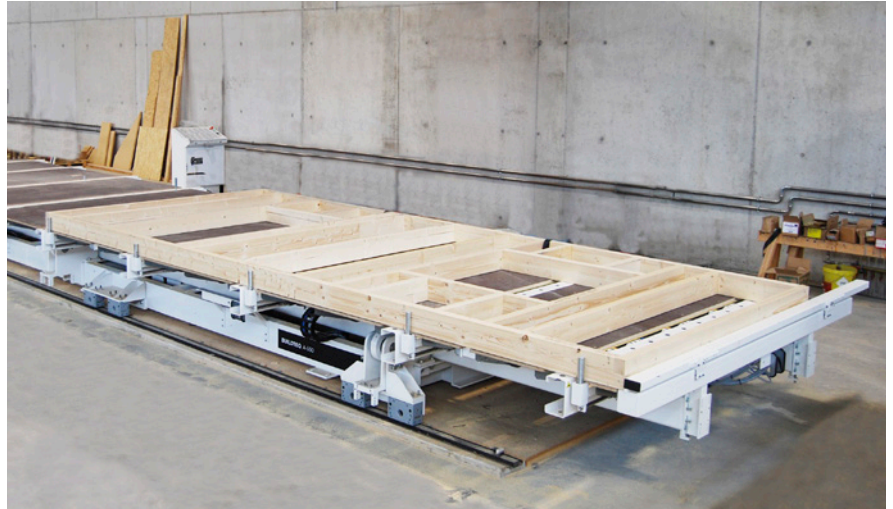

### Table de retournement « papillon »

Ce système, composé de deux tables de montage, permet de retourner les éléments en toute sécurité et en douceur. Le processus de retournement automatisé simplifie considérablement la manutention des éléments. Différentes variantes peuvent être sélectionnées en fonction de l'espace disponible et de l'utilisation prévue.

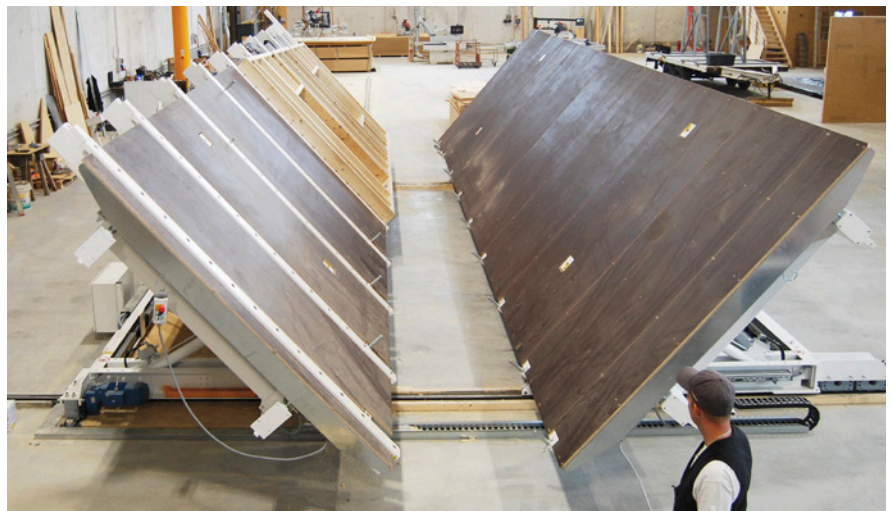

### Tables pour éléments pour une utilisation industrielle

Les tables pour la fabrication d'éléments sont parfaitement adaptées pour une intégration dans les chaînes de fabrication et assurent une grande variété de tâches. Elles permettent notamment de retourner les éléments, de les orienter selon un angle précis pour les plaquer et les usiner en toute sécurité à l'aide d'un pont multifonctions CNC, de les transporter dans le sens de la longueur et de la largeur, et de les mettre en place pour le stockage.



## Tables de maître charpentier BUILDTEQ – L'outil universel

Pour une utilisation artisanale, la série BUILDTEQ propose différentes versions. Qu'il s'agisse d'une table à monter soi-même, d'une table à encastrer ou d'une table à poser, une multitude de variantes sont à votre disposition.

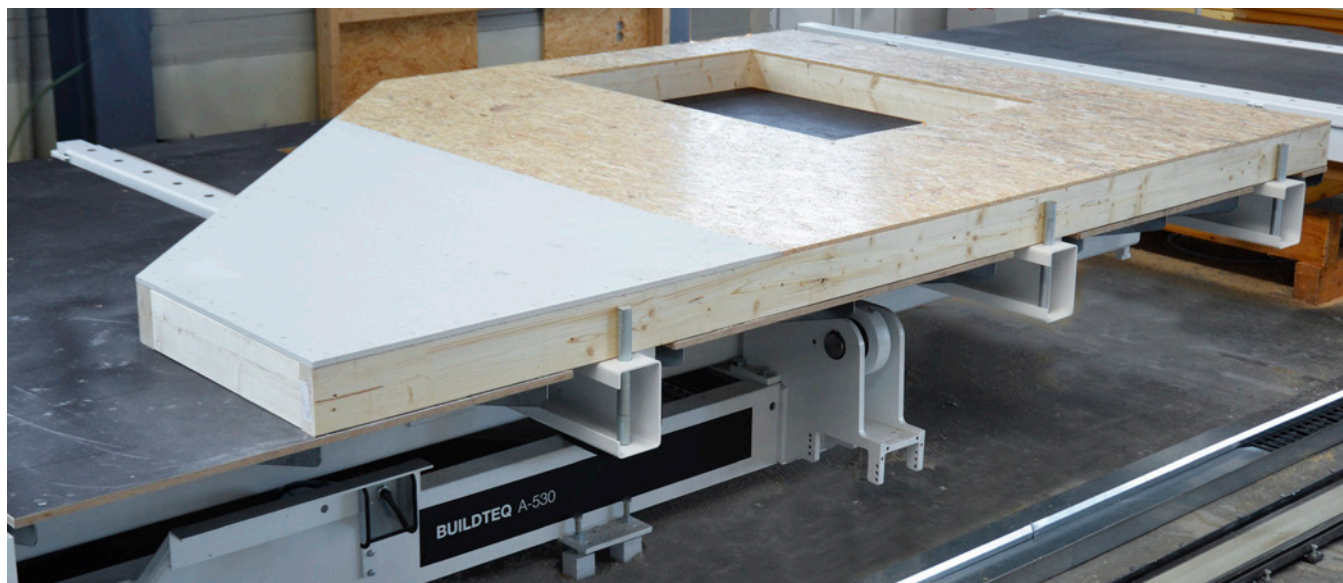

	BUILDTEQ A-300	BUILDTEQ A-500	BUILDTEQ A-530	BUILDTEQ A-550	BUILDTEQ A-570
	La solution à monter soi-même	Table prête à l'emploi universelle	Le système hydraulique permet une mise en position verticale	Plus de possibilités grâce au système hydraulique et au mécanisme de transfert	Possibilité de configuration personnalisée
<b>Longueur d'élément max. (m)</b>	7/8/10/12	6/8/10/12		6/8/10/12	6/8/10/12
<b>Largeur d'élément (m)</b> (rallonges incluses dans l'équipement de base)	0,4 - 3,2 Les rallonges permettent une extension de jusqu'à 3,8				
<b>Dispositif de pivotement hydraulique</b>	-		✓		Option
<b>Revêtement plein</b>	Prestation propre		✓		
<b>Dispositif de déplacement</b>	-	-	-	✓	Option
<b>Personnalisable</b>	-	-	-	-	✓



## Bien équipé dès la version de base

L'équipement de base des tables de montage BUILDTEQ inclut déjà des détails utiles visant à faciliter considérablement le travail quotidien. La conception stable permet également de travailler avec des éléments lourds et complexes. Dans l'équipement de base, des éléments d'un poids allant jusqu'à 3,5 tonnes sont disponibles.

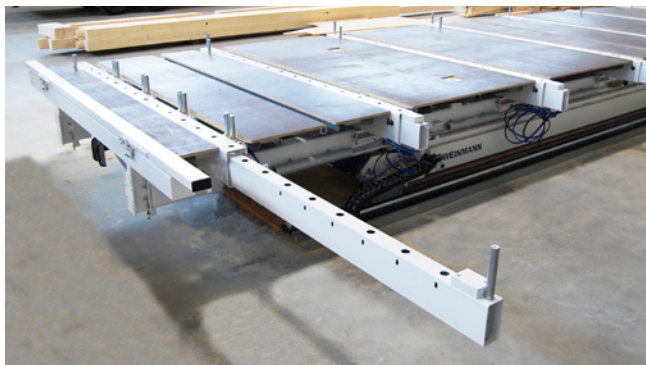

### Poutres de serrage C-PowerTec

Le serrage automatisé de l'ossature permet une fabrication plus rapide et plus simple des éléments.

- Temps de production plus courts : la lisse et le montant sont serrés sans interstices et peuvent être assemblés immédiatement avec des clous
- Grande variété d'éléments : les poutres de serrage pneumatiques à rallonges permettent de traiter des largeurs d'élément max. de 3,8 m, par exemple pour la construction de bâtiments à usage professionnel
- Grande qualité : garantie d'une position plane exacte, même en cas d'extension maximale



### Butée en X avec goujons de butée

Positionnement selon un angle déterminé des éléments sur la butée en X.

- Montage parfaitement ajusté sur le chantier grâce au positionnement exact à 90°
- Goujons de butée zingués d'une longueur de 60 mm
- Différentes positions de goujons grâce à un logement de butée avec une rangée de perçages



### Deux circuits de serrage

Réalisation simultanée de deux éléments sur la même table de travail.

- Les circuits de serrage séparés permettent le serrage de deux éléments
- Disponible pour toutes les tables de montage à partir d'une longueur de 10 m



### Revêtement plein praticable

Sécurité de travail élevée grâce à une surface antidérapante.

- Revêtement constitué de panneaux multi-plis
- Fait partie de la fourniture standard des tables de la série BUILDTEQ, sauf BUILDTEQ A-300

## Table en kit BUILDTEQ A-300 – La solution à monter soi-même

La BUILDTEQ A-300 est la solution parfaite en tant que table à monter soi-même : WEINMANN fournit la technique, vous construisez la table. Le système est simple et de haute qualité, et l'assemblage se fait en un rien de temps. Avec la BUILDTEQ A-300, vous disposez d'un outil universel pour la fabrication d'éléments de mur, de toit et de plafond en ossature bois.

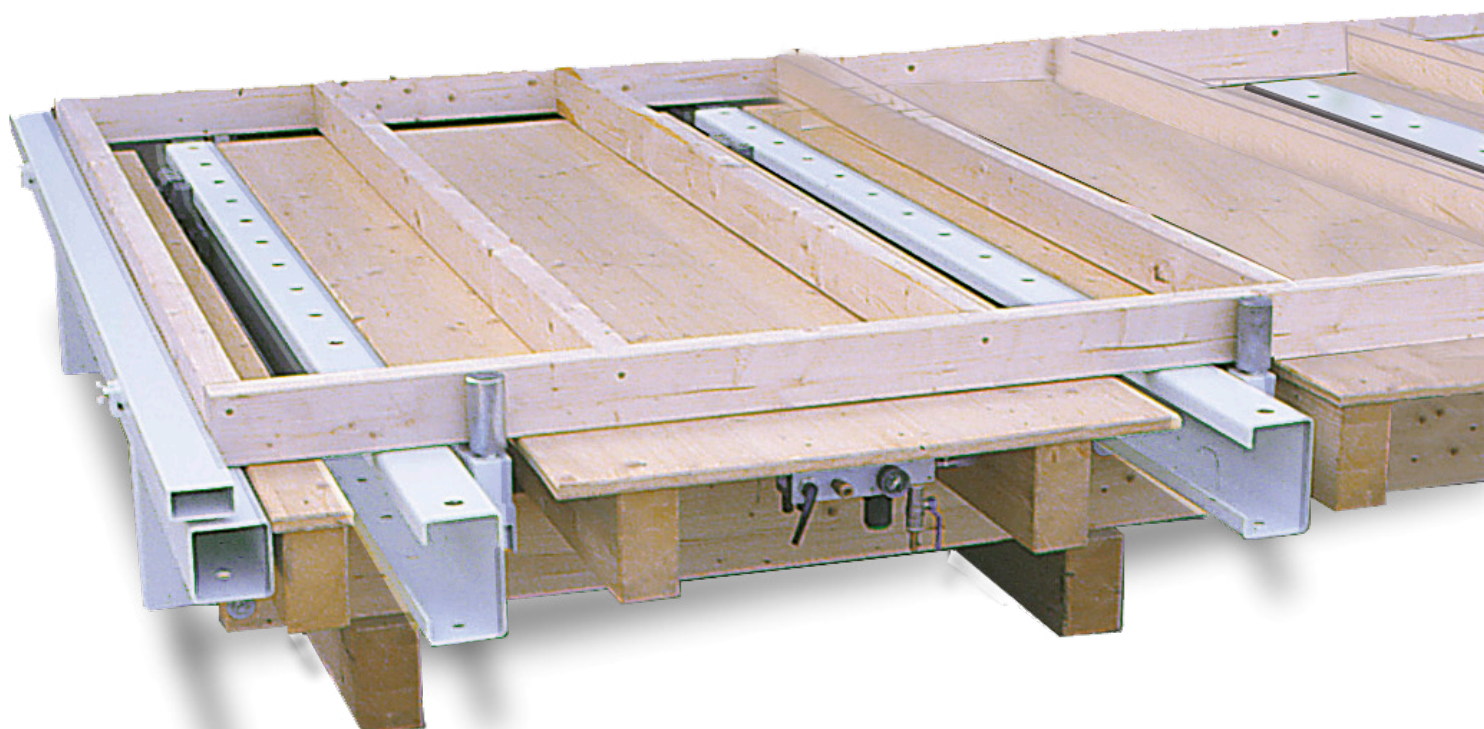

### Possibilités d'utilisation pratiques

- Utilisation universelle pour la construction à ossature bois
- Assurance d'une qualité constante de haut niveau
- Solution d'entrée de gamme économique grâce au montage à réaliser soi-même
- Evolutivité modulaire en table de maître charpentier jusqu'à la combinaison avec un pont multifonctions



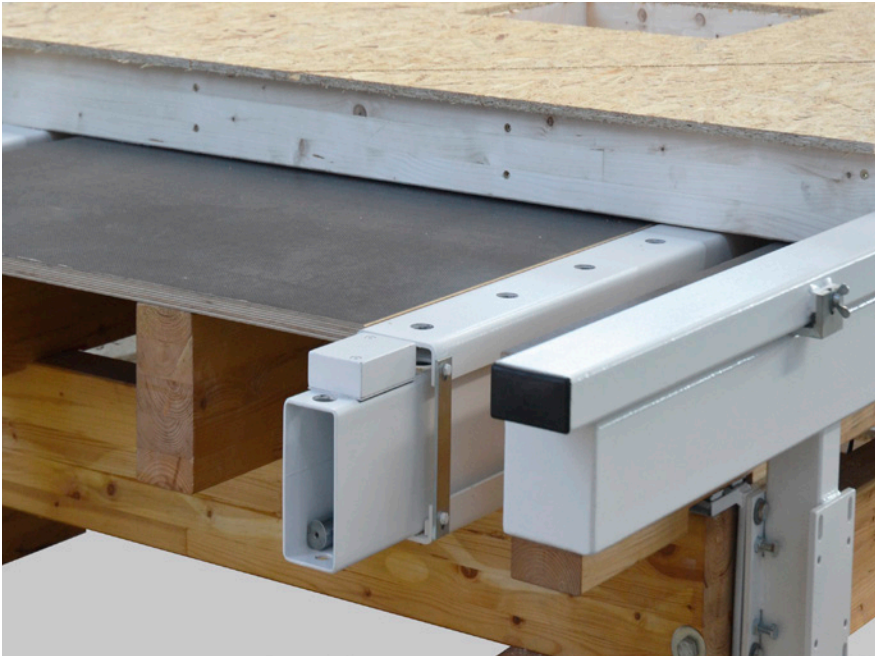

Poutres de serrage C-PowerTec

### Équipement de grande qualité

- Poutres de serrage C-PowerTec
- Système de butée d'angle précis
- Kit pneumatique pour l'alimentation centrale en air et la commande des poutres de serrage C-PowerTec
- Éléments pour le raccordement de la partie inférieure de la table
- Instructions de montage détaillées



En option : unités de serrage toit - plancher



Système de butée d'angle précis



Kit pneumatique pour l'alimentation centrale en air et la commande des poutres de serrage C-PowerTec

## Tables de maître charpentier BUILDTEQ A-500/A-530 – Une utilisation universelle

Ces tables de maître charpentier sont parfaitement adaptées à la fabrication d'éléments de murs, de pignons, de toitures et de plafonds ainsi que de murs à colombages et de lucarnes. La technique intégrée garantit une grande précision dimensionnelle et angulaire. Les options disponibles (voir pages 18-19) vous permettent d'équiper les tables de maître charpentier et ainsi de les adapter idéalement à vos exigences.



### Table de maître charpentier BUILDTEQ A-500 – Idéale pour la construction à ossature bois

- Système de serrage automatisé
- Butées en X et Y

### Table de maître charpentier BUILDTEQ A-530 – Un relèvement simplifié

- Système hydraulique intégré
- Ejecteur d'éléments en option



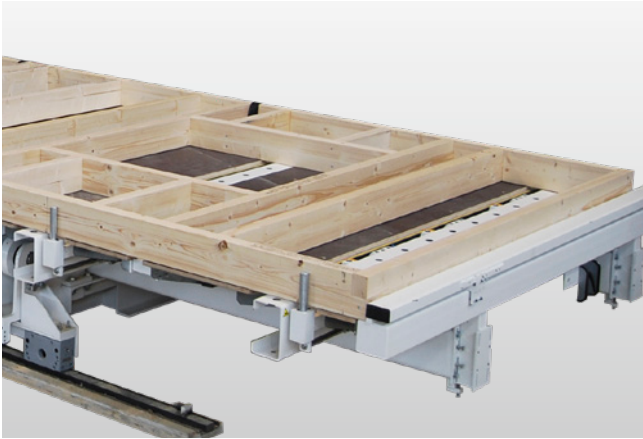

### Système de serrage

Fabrication rapide et simple d'ossatures avec un système de serrage automatisé.



### Système hydraulique intégré

Relèvement automatique grâce à l'hydraulique intégrée : la table de maître charpentier se relève pour tourner les éléments. A l'aide du palan d'atelier, l'élément peut ainsi être retiré, retourné et remis en place.



### Butées en X et Y

Positionnement selon un angle déterminé grâce aux butées en X et Y.

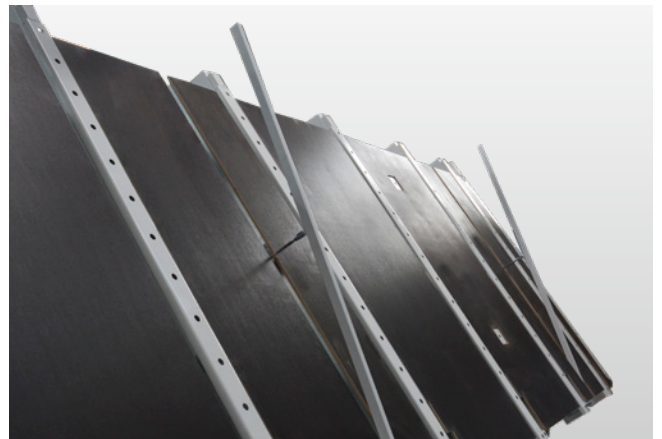

### Ejecteur d'élément

En option pour le retournement d'éléments de toit/plafond : l'éjecteur intégré pousse l'élément hors des unités de serrage pendant le retournement.

## Tables de maître charpentier BUILDTEQ A-550/A-570 – Davantage de possibilités

La BUILDTEQ A-550 offre déjà plus de possibilités dans l'équipement de base. Grâce au mécanisme de transfert intégré et à la fonction de relèvement hydraulique, cette table peut également être utilisée de manière optimale comme table de retournement. La BUILDTEQ A-570 peut être configurée individuellement, ce qui la rend idéale pour les cas d'utilisation spéciaux.



### Table de maître charpentier BUILDTEQ A-550 – Système hydraulique et mécanisme de transfert

- Fonction hydraulique de mise en position et de retournement
- Mécanisme de transfert longitudinal intégré

### Table de maître charpentier BUILDTEQ A-570 – Personnalisable

Configurable selon les souhaits du client, la BUILDTEQ A-570 offre des possibilités complémentaires aux options d'équipement (voir pages 18-19) :

- Ejecteur d'éléments intégré
- Fonction hydraulique de mise en position et de retournement
- Mécanismes de transfert disponibles en longueur et en largeur



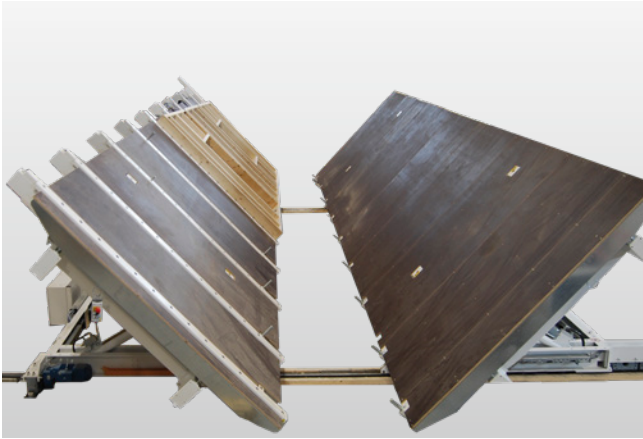

### Système hydraulique

Installation et retournement automatique des éléments.

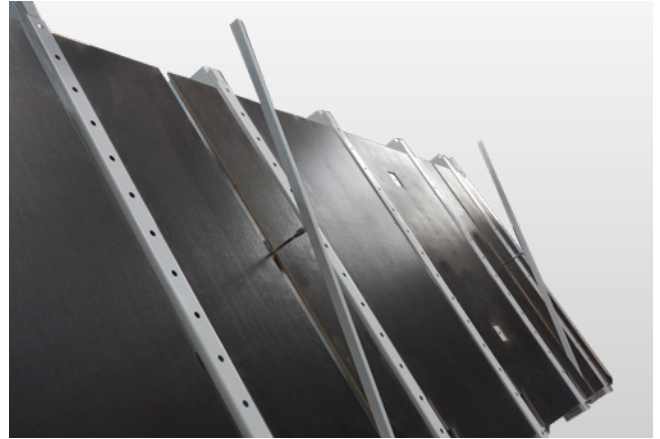

### Ejecteur d'élément

Pour le retournement d'éléments de toit et de plafond : l'éjecteur intégré pousse l'élément hors des unités de serrage pendant le retournement.



### Dispositif de déplacement en longitudinal

Positionnement différent et transport des éléments.



### Mécanisme de transfert transversal

Combinaison individuelle de plusieurs tables de montage pour former une installation de production.

## Équipement complémentaire pour la série BUILDTEQ

Les options disponibles permettent de compléter les tables de maître charpentier de façon modulaire. En fonction de l'utilisation prévue et des souhaits du client, ces dernières peuvent être sélectionnées individuellement.



### Dispositif de serrage pour toit-plafond

Les arbalétriers ou poutres de plafond sont insérés dans le dispositif de serrage ouvert, puis fixés. Lors de la fermeture de la vanne à levier manuel, les poutres sont correctement alignées et tendues. D'éventuelles légères torsions sont également corrigées. On obtient une grande précision dimensionnelle indépendamment de la dimension de la poutre individuelle dans la mesure où le point de butée est défini séparément pour chaque poutre.

- Chaque poutre est serrée de façon individuelle
- Fixation des paires d'éléments de serrage à divers endroits
- Positionnement précis grâce à des graduations
- Au choix : éléments de serrage toit - plafond individuels ou ensemble d'éléments de serrage toit-plafond (12 pièces)

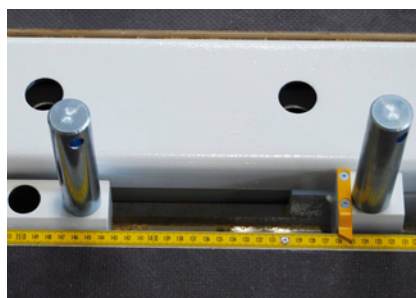

### Bande graduée

Accessoire permettant de mieux positionner des bois ou des dispositifs de serrage.

- Bande graduée stable en acier
- Au choix, en longitudinal ou transversal, ou encore montante vers la droite



### Possibilités de raccordement pneumatiques et électriques

Pour le raccordement d'appareils portatifs.

- Les raccords se trouvent sur le côté longitudinal de la table



### Butée en X continue

Positionnement précis d'éléments de toit et de plancher.

- Tube butée universel d'une longueur de 3,2 m
- Utilisation flexible



### Dispositif de serrage universel

Pour le serrage de lisses supérieures et inférieures, de montants, de garde-corps et de bois de pignon en biais.

- Les dispositifs de serrage universels peuvent être positionnés individuellement sur l'ensemble de la table
- Cylindres de serrage pneumatiques, à logement rotatif
- Angle de rotation : +/- 45°



### Deuxième butée en X

Positionnement simultané de deux éléments.

- Traitement parallèle de deux éléments
- Deux circuits de serrage permettent la fabrication de deux éléments sur une table de montage. La deuxième butée en X permet de positionner les deux simultanément.

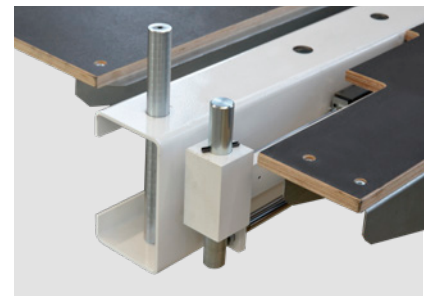

### Différentes longueurs de goujon et goujons à hauteur variable

Nombreuses possibilités d'application et variantes d'éléments.

- Pour différentes épaisseurs d'élément
- Axe de butée pour un retournement sûr
- Goujon de butée pour un positionnement correct

## Tables de retournement papillon – Retournement en une fois

Les tables de retournement papillon de WEINMANN représentent la solution idéale pour le retournement de vos éléments. Deux tables de montage se font face lors de la mise en place et l'élément est transféré de la première table (table de transfert) à la deuxième table (table de réception). Le processus de retournement complet s'effectue à l'aide des deux tables de montage, aucun pont roulant n'est nécessaire. Le retournement ne prend que peu de temps, l'ensemble du processus est terminé en 90 secondes. Ce processus augmente considérablement la sécurité au travail et réduit le risque d'endommager l'élément. Les deux tables de montage servent en outre de postes de travail séparés, sur lesquels il est possible de travailler en parallèle. Cela augmente considérablement la productivité dans le processus de travail.





### Fabrication d'éléments fermés de manière efficace et simple

L'ossature est insérée, serrée et clouée sur la table de transfert. Le parement est posé et fixé sur l'ossature terminée. Equipée d'un système hydraulique, la table de transfert peut être relevée afin de transférer l'élément à la table de réception. La table de réception est en outre équipée d'un mécanisme de transfert et se déplace parallèlement à la table de transfert. La table de réception se place à l'opposé de la table de transfert et prend l'élément en charge. Après le retournement, les installations sanitaires et électriques sont montées sur la table de réception et l'isolation est mise en place. Le deuxième côté de l'élément est ensuite fermé et fixé. Avec seulement deux personnes, nous pouvons atteindre une capacité allant jusqu'à 30 maisons par an.



### Retournement – Rapide et sûr

- Retournement rapide en l'espace de seulement 90 secondes
- Retournement sûr et en douceur (sans grue)
- Travail ergonomique grâce aux chemins courts et aux hauteurs optimales
- Manutention simplifiée
- Gestion optimisée de l'espace

## Table de retournement papillon parallèle – La solution d'entrée de gamme

Sur ce système, la table de réception est équipée d'un mécanisme de transfert dans le sens transversal, ce qui permet un déplacement parallèle vers différentes positions. La table de montage peut ainsi être positionnée de manière variable, de sorte que les collaborateurs disposent de suffisamment de place pour travailler sur les deux tables. De plus, le procédé parallèle permet de retourner des éléments d'épaisseurs différentes. Les capteurs intégrés indiquent à la table de transfert la position correspondante pour le processus de retournement. Avec la table de retournement papillon parallèle, seule une surface de hall de 12 x 7 m est nécessaire pour la fabrication d'éléments de 12 m.

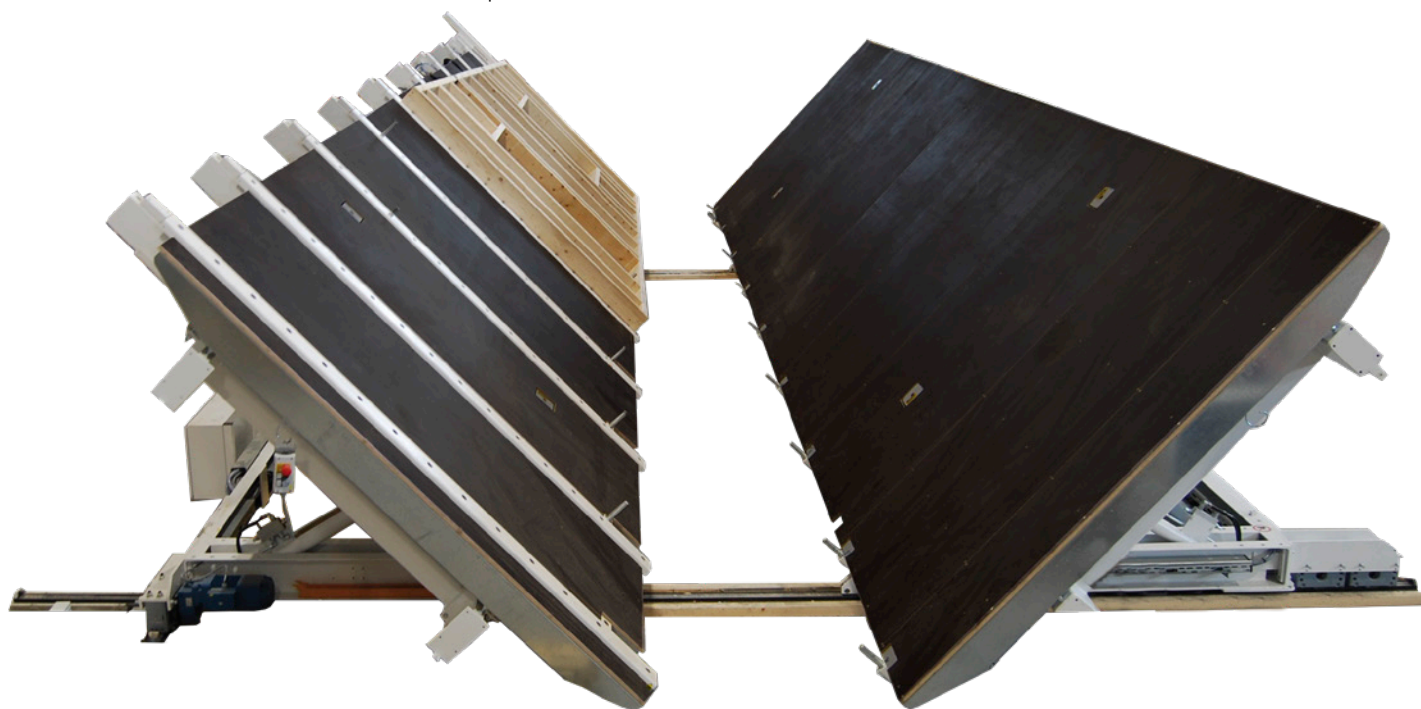

	TABLE DE RETOURNEMENT PAPILLON PARALLÈLE	TABLE DE RETOURNEMENT PAPILLON LONGITUDINAL-TRANSVERSAL
	La solution d'entrée de gamme	Extensible et flexible
Dispositif de pivotement hydraulique	x	x
Revêtement plein	x	x
Mécanisme de transfert transversal	x	x
Mécanismes de transfert longitudinal et transversal combinés	-	x
Prééquipement pour le montage d'un pont multifonctions	-	x
Possibilité de configuration personnalisée	-	x
Encombrement avec des tables de 12 m	env. 100 m <sup>2</sup>	env. 153 m <sup>2</sup>



## Table de retournement papillon longitudinal-transversal – Extensible et flexible

En présence d'une table de retournement papillon longitudinal-transversal, la table de transfert est équipée en plus d'un mécanisme de transfert longitudinal. Les deux tables de montage sont placées sur une ligne et peuvent être repositionnées selon les besoins. La table de transfert se déplace en longitudinal et la table de réception en transversal. Ce système est adapté pour être combiné avec un pont multifonctions et peut ainsi être transformé ultérieurement en installation compacte. Le déroulement défini de la production optimise la logistique des matériaux et augmente la productivité.



	TABLE DE RETOURNEMENT PAPILLON PARALLÈLE		TABLE DE RETOURNEMENT PAPILLON LONGITUDINAL-TRANSVERSAL	
	Table de transfert	Table de réception	Table de transfert	Table de réception
<b>BUILDTEQ A-530</b>	x			x
<b>BUILDTEQ A-550</b>			x	
<b>BUILDTEQ A-570</b>	x	x	x	x
<b>BUILDTEQ R-530</b>		x		
<b>MOVETEQ R-330</b>		x		
<b>MOVETEQ P-700</b>		x		x

## Tables pour éléments pour une utilisation industrielle

Les tables pour la fabrication d'éléments MOVETEQ sont l'incarnation même de la polyvalence au sein de la ligne de production et exécutent diverses tâches : retournement des éléments, positionnement selon un angle déterminé pour un revêtement et un usinage sûrs, transport et mise en position

des éléments pour le stockage. La table pour toitures et plafonds BUILDTEQ F-500 permet notamment de fabriquer des éléments de toitures et de plafonds en un temps record et avec une très grande précision.



### Spécifique au client

- Adaptable individuellement à différentes situations de fabrication
- Extensible à tout moment pour augmenter les capacités ou permettre un plus haut degré d'automatisation
- Intégration possible dans chaque ligne de production grâce aux interfaces adaptées

### Processus de fabrication efficaces

- Haute productivité grâce à des processus automatisés
- Construction nécessitant peu d'entretien pour une utilisation particulièrement fiable
- Qualité élevée grâce à un transport sans dommages
- Cadences élevées grâce à des cycles de transport courts

### Grande polyvalence

- Positionnement automatique des éléments
- Fonction de relèvement hydraulique pour le montage de fenêtres, le stockage ou le retournement
- Meilleure logistique grâce à des systèmes de transport individuels : mouvements d'élément en transversal ou longitudinal





Nous avons la table qu'il vous faut :

	<b>BUILDTEQ F-500</b> La spécialiste des éléments de toit et de plancher	<b>MOVETEQ W-100</b> Station de travail et tampon	<b>MOVETEQ P-300</b> Transport manuel	<b>MOVETEQ P-500</b> Transport et serrage automatisés	<b>MOVETEQ P-700</b> Equipement flexible et personnalisé
<b>Longueur d'élément max. (m)</b>	6/8/10/12	6/12	6/8/10/12		
<b>Largeur de l'élément (m)</b>	0,6 - 2,6 Option : 3,0	1,2 - 3,2 Option : 3,8			
<b>Transport d'élément manuel</b>	-	✓	-	-	en option
<b>Transport d'éléments automatique</b>		-		✓	en option
<b>Serrage pneumatique des éléments</b>		✓			en option
<b>Dispositif de pivotement</b>	en option		-		en option
<b>Dispositif de déplacement</b>	en option		-		en option
<b>Revêtement plein</b>	✓	-	-	-	en option

## Table toit et plancher BUILDTEQ F-500 – La spécialiste des éléments de toit et de plancher

La BUILDTEQ F-500 permet de fabriquer rapidement et facilement des éléments de toit et de plafond. A l'aide du système de serrage à commande CN, les positions des poutres sont spécifiées et serrées automatiquement à l'aide des données CAO. Si la table est intégrée dans une ligne de production, elle permet également le transport, la mise en place et la rotation des éléments. Le positionnement automatique des éléments sur la table se fait dans les temps morts afin d'éviter tout délai d'attente d'un élément à l'autre. Avec la BUILDTEQ F-500, des éléments de toit et de plafond à angle droit et correctement montés sont fabriqués en très peu de temps.



### Points forts

- Haute productivité : gain de temps substantiel grâce au positionnement automatique des éléments sur la table
- Éléments à cotes précises, puisque les systèmes de serrage, associés aux axes CN, définissent les positions exactes des poutres
- Equipement optimal pour la fabrication de lots unitaires : le contrôle de la position des poutres est superflu
- Usinage multiple possible : usinage de plusieurs éléments sur la même table
- Haute sécurité de travail grâce à un revêtement antidérapant et praticable



## Equipement de base

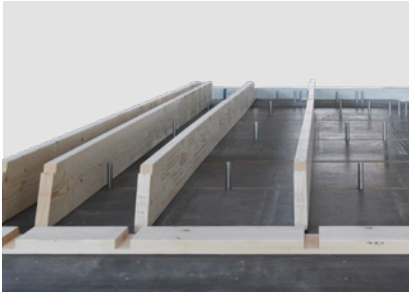

### Système de serrage à commande CN

Permet le serrage et l'alignement automatiques des poutres.

- Serrage possible de 6 poutres individuelles max.
- Pour des largeurs de poutres de 50 à 170 mm
- Positionnement exact des poutres grâce aux axes à commande numérique

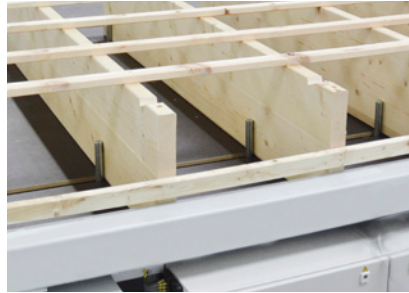

### Butée en X

Production d'éléments à angle droit avec butée en X.

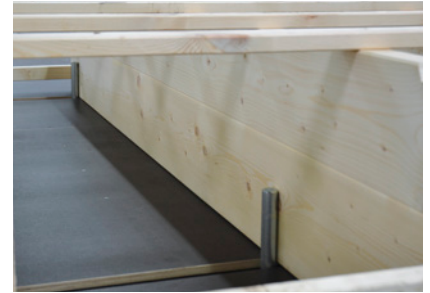

### Optimisation du serrage

Système de serrage à commande numérique avec optimisation du serrage

- Réglage synchrone des paires d'éléments de serrage pour une position complète des poutres en un temps record.

## Options



### Option : Fonction de relèvement hydraulique

Installation et retournement des éléments.

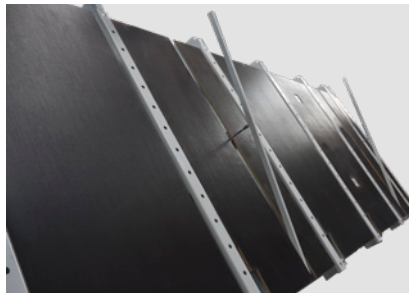

### Option : Ejecteur d'éléments intégré

L'élément est poussé pneumatiquement hors des unités de serrage pendant le processus de retournement.



### Option : Dispositifs de déplacement longitudinal/transversal

Les dispositifs de déplacement en longitudinal ou transversal permettent une intégration dans une ligne de production.

## Logiciels et système de commande

Avec le logiciel wupWorks 3, les fichiers WUP générés par un logiciel de CAO sont automatiquement transformés en un programme CNC. Les fichiers sont représentés graphiquement sous la forme d'un modèle 3D. Les logiciels wupWorks Office et wupEditor Office optimisent la préparation du travail. Le système de diagnostic woodScout permet un dépannage systématique et augmente la disponibilité de la machine. Le module logiciel MMR Basic, Professional & Office peut également être utilisé. En plus, BUILDTEQ F-500 est compatible avec tapio.

Avec le système Homatic PLC PC23Li, le système de serrage complet est commandé automatiquement. Les unités à commande numérique serrent et positionnent les axes et les paires d'éléments de serrage de manière entièrement automatique.

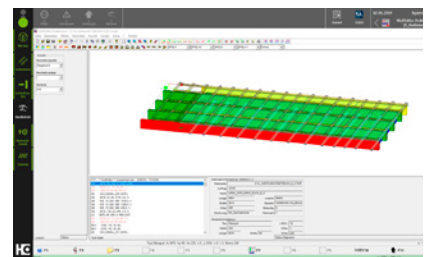

## Table pour éléments MOVETEQ P-300 – La solution d'entrée de gamme pour la fabrication industrielle

La table pour la fabrication d'éléments MOVETEQ P-300 est idéale pour l'entrée dans la fabrication industrielle et sert au transport, au serrage et à l'alignement des éléments. Elle permet de transporter aussi bien des parois extérieures et intérieures que des éléments de toit et de plafond déjà revêtus d'un côté. Le transport longitudinal s'effectue manuellement à l'aide de rails à roulettes.



### Butée en X escamotable par voie pneumatique

Alignement à angle droit des éléments.



### Option : dispositifs de serrage principaux pneumatiques

L'élément est positionné et fixé de telle façon que le revêtement puisse être posé et par exemple fixé au moyen d'un pont multifonctions.



### Transport avec des rails de roulement

Transport manuel d'éléments en longitudinal avec des rails de roulement.



## Table pour éléments MOVETEQ P-500 – Serrage automatisé et transport

Cette table pour la fabrication d'éléments peut être utilisée de manière optimale comme station de travail dans les lignes de production et pour le transport, l'alignement et le serrage des éléments les plus divers. Avec le modèle MOVETEQ P-500, le transport longitudinal est motorisé avec des chaînes à maillons métalliques.

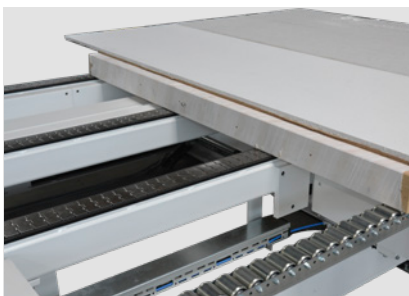

### Transport d'élément motorisé

3 chaînes à maillons métalliques et transporteur à roulettes sur la lisse inférieure.

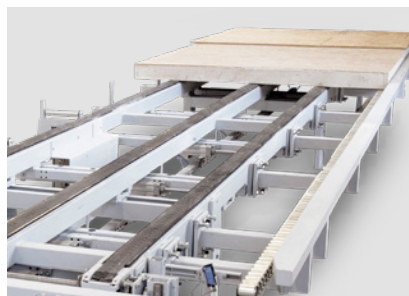

### Butée en Y continue

Mise en référence de l'élément.



### Détection automatique d'élément sur la butée en X

Le transport au niveau de l'entrée est freiné et garantit une opération sans endommagement.



### Butée en X escamotable par voie pneumatique

Alignement à angle droit des éléments.



### Option: pack pour plâtre

Pour permettre la fabrication d'éléments à revêtement en plâtre, la table est pourvue de rouleaux caoutchoutés du côté de l'entrée.



### Option : dispositifs de serrage principaux pneumatiques

L'élément est aligné et fixé afin de pouvoir poser et fixer le parement.

## Table pour éléments MOVETEQ P-700 – Équipement flexible et personnalisé

La MOVETEQ P-700 peut être configurée individuellement et peut donc être utilisée de manière flexible dans les domaines d'application les plus variés. Les nombreuses options d'équipement rendent cette table pour la fabrication d'éléments très flexible pour répondre aux exigences spécifiques du client. Les dispositifs de déplacement et les systèmes de transport en longitudinal et transversal permettent le transport des éléments vers différentes chaînes de fabrication.

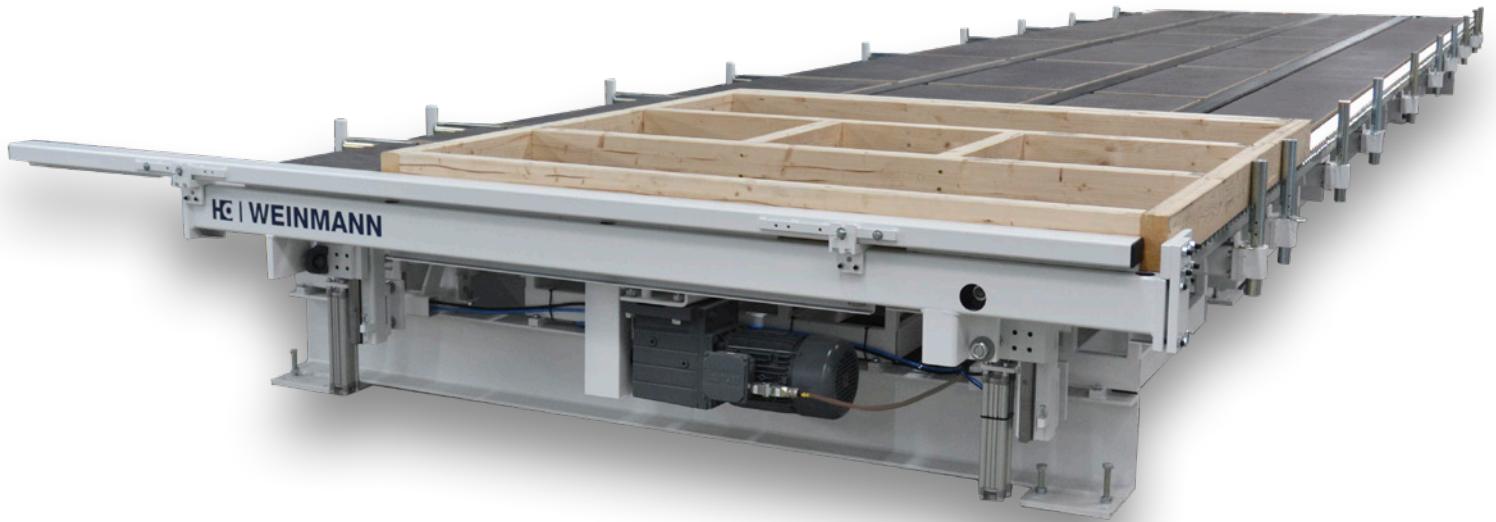

### Points forts

- Configuration individuelle possible pour répondre aux exigences spécifiques des clients
- Adaptable de manière flexible et extensible de manière modulaire
- Intégration possible dans des lignes de production plus importantes grâce à des interfaces adaptées
- Haute productivité grâce à des processus automatisés
- Amélioration de la logistique et des déroulements de travail



## Equipement varié



### Unités de serrage pneumatiques

Alignement et fixation automatisés des éléments.

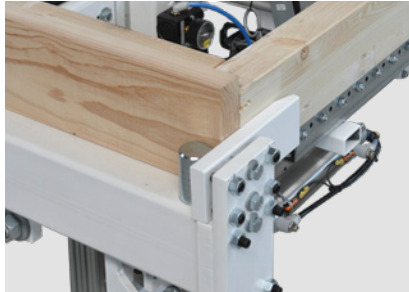

### Système de butée

Alignement à angle droit des éléments.

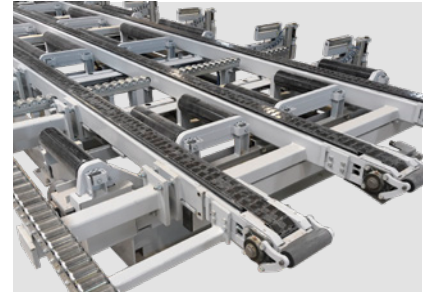

### Systèmes de transport

Transport transversal et longitudinal des éléments.



### Dispositif de serrage pour lisse inférieure en Y

Serrage sûr d'éléments ouverts quelle que soit la hauteur de paroi. La table ne nécessite aucun temps de réglage supplémentaire.



### Le dispositif d'alignement CN pour montants en X

garantit une haute précision.



### Dispositifs de déplacement longitudinal et transversal

Logistique simplifiée grâce à un déplacement automatique.



### Systèmes de serrage en X pour le premier montant

Alignement exact des éléments en X.



### Revêtement plein antidérapant

Haute sécurité du travail grâce à une surface de travail praticable.



### Fonction de relèvement hydraulique

Retrait et retournement sûrs des éléments.

## Table pour éléments MOVETEQ W-100 – Station de travail et tampon

La MOVETEQ W-100 est le complément optimal dans une installation de production et sert de station de travail et de tampon manuel pour les éléments de paroi. Les éléments sont transportés en longitudinal et, selon l'équipement, alignés et serrés sur la table pour la suite de l'usinage. Cette table à éléments est optimale pour une utilisation en 2x4" ainsi que pour la fabrication d'éléments plus légers.



### Rail de guidage de précision

pour le réglage manuel de la largeur.



### Les rouleaux intégrés

garantissent un transport facile des éléments en longitudinal.

### Points forts

- Accès optimal pour tous les travaux sur l'élément grâce à la conception ouverte
- Un faible encombrement permet une mise en place facile dans l'atelier
- Le client peut effectuer l'installation



### Option : butées abaissables

pour un alignement facile des éléments.

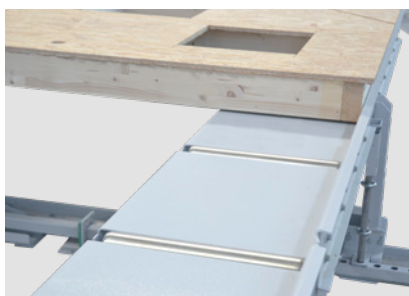

### Option : butées continues sur la lisse inférieure et supérieure

pour le serrage manuel.



# Technique de commande

Les tables pour éléments de la série MOVETEQ ainsi que la BUILDTEQ F-500 sont équipées de concepts de commande spéciaux. Les éléments de serrage, les butées, les dispositifs de déplacement, le système hydraulique ainsi que le retournement et le transport sont ainsi commandés de manière automatisée. Lorsqu'elles sont utilisées dans des lignes de production, les tables pour éléments sont entièrement interconnectées.

## Différents concepts/systèmes de commande



### Pupitre de commande local

avec système de commande complet.



### Boîtier de commande (monté de façon flexible sur la table)

La commande est intégrée à la table



### Grâce à wupWorks 3,

les données CAO sont converties et transmises à la machine de manière entièrement automatique.

### Commande de table de retournement papillon parallèle

- Un pupitre de commande fixe sous la butée en X
- Deux boîtiers de commande mobiles sur les tables pour le retournement

### Commande de table de retournement papillon en longitudinal-transversal

- Un pupitre de commande fixe avec visualisation des tables
- Pupitre de commande décentralisé supplémentaire pour la commande des fonctions de déplacement
- Deux surfaces de commande mobiles sur les tables pour le retournement

### Commande des lignes de production

- Pour les lignes de production avec un maximum de 6 tables pour éléments et des exigences complexes
- Division possible en différents circuits de commande
- Possibilité de transfert de données
- Commande de toutes les fonctions standard, comme les dispositifs de serrage, la butée, le dispositif de déplacement, le système hydraulique, le retournement, le transport
- Possibilités de diagnostic étendues : propre télédiagnostic
- Compatible avec tapio

## Points forts

- **Commande simple** grâce à l'interconnexion de toutes les machines
- **Haute sécurité de travail** grâce à l'interconnexion des systèmes de sécurité
- **Commande des fonctions de retournement et de déplacement**
- **Déroulements automatiques des fonctions, possibilité supplémentaire d'une commande individuelle de toutes les fonctions**
- **Contrôle homogène sur toutes les tables et autres produits WEINMANN**
- **Possibilité de télédiagnostic en ligne standard**

## Caractéristiques techniques des tables de maître charpentier

DIMENSIONS DE TABLE	BUILDTEQ A-300	BUILDTEQ A-500	BUILDTEQ A-530	BUILDTEQ A-550	BUILDTEQ A-570
<b>1</b> Longueur (m)	7,2/8,3/10,1/12,1	6,2/8,2/10,2/12,2			spécifique au client
<b>2</b> Largeur (m)	3				spécifique au client
<b>3</b> Hauteur de travail (m)	spécifique au client	0,7			spécifique au client
Plage de serrage (m)	0,4 - 3,8			spécifique au client	
Plage de serrage, revêtue (m)	0,4 - 2,6			spécifique au client	
Poids env. (to)	0,6/0,7/0,8/1	5/5,5/6/6,5			spécifique au client

DIMENSIONS DU PRODUIT	BUILDTEQ A-300	BUILDTEQ A-500	BUILDTEQ A-530	BUILDTEQ A-550	BUILDTEQ A-570
Longueur d'élément min. (m)	variable	2			
Longueur d'élément max. (m)	7/8/10/12	6/8/10/12			
Largeur d'élément min. (m)	0,4			3,8	
Largeur d'élément max. (m)	3,8			3,5	
Poids d'élément max. (t)	3,5				

### BUILDTEQ A-550

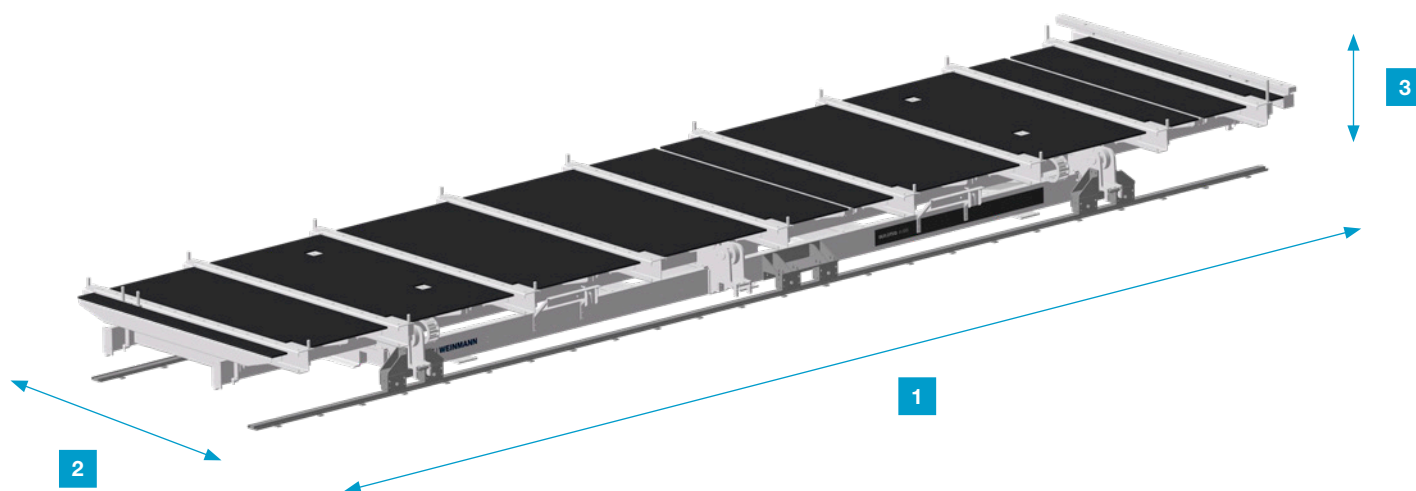



## Caractéristiques techniques des tables spécifiques

DIMENSIONS DE TABLE	BUILDTEQ F-500	MOVETEQ W-100	MOVETEQ P-300	MOVETEQ P-500	MOVETEQ P-700
<b>1</b> Longueur (m)	6,2/8,2/10,2/12,2	6,1/12,1	6,2/8,2/10,2/12,2		
<b>2</b> Largeur (m)	3	3,6	3,4		
<b>3</b> Hauteur de travail (m)	0,7				
Plage de serrage (m)	0,6 - 2,6 Option jusqu'à 3	1,2 - 3,2 Option jusqu'à 3,8	1,2 - 3,2 Option jusqu'à 3,8		
Plage de serrage, revêtue (m)	jusqu'à 3	-	-	-	Option
Poids env. (to)	5,5/6/6,5/7	1,4/2,8	1/1,5/2/2,5	1,5/2/2,5/3	spécifique au client

DIMENSIONS DU PRODUIT	BUILDTEQ F-500	MOVETEQ W-100	MOVETEQ P-300	MOVETEQ P-500	MOVETEQ P-700
Longueur d'élément min. (m)	2	1,2	2		
Longueur d'élément max. (m)	6/8/10/12				
Largeur d'élément min. (m)	0,6	1,6	1,2		
Largeur d'élément max. (m)	3	3,2	3,2 en option jusqu'à 3,8		
Poids d'élément max. (t)	3,5	1,5	3,5		

### MOVETEQ P-700

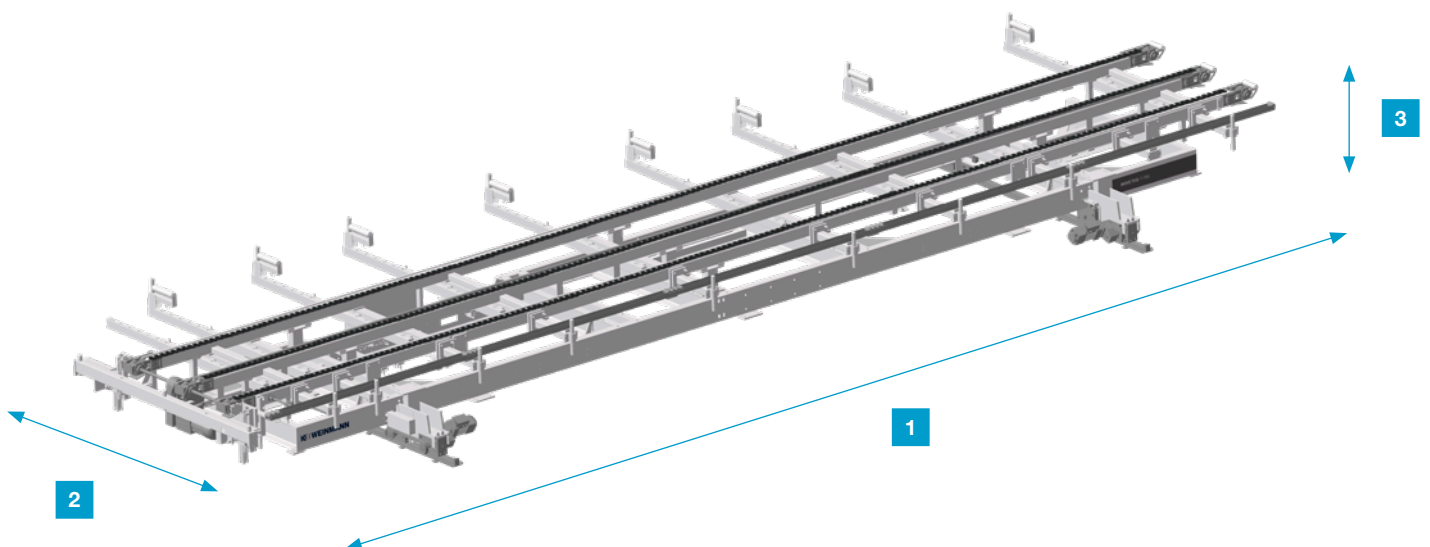

## Possibilités de configuration

C'est vous qui décidez. Avec les options disponibles, vous disposez d'une multitude de possibilités pour adapter vos tables de montage aux exigences de votre production. Vous trouverez dans le tableau un aperçu des options possibles pour chaque type de machine.

DIMENSIONS DU PRODUIT	BUILDTEQ A-300	BUILDTEQ A-500	BUILDTEQ A-530	BUILDTEQ A-550
Nombre de cylindres de serrage (pièce)	4/5/6/7	5/7/8/9	5/7/8/9	5/7/8/9
Force de serrage par cylindre, pneumatique (N)	750	750	750	750
Butée en X	✓	Option	Option	Option
Butée en X comme tube continu	Option	Option	Option	Option
Deuxième butée en X avec goujon	Option	Option	Option	Option
Butée en X escamotable				
Panneaux	spécifique au client	✓	✓	✓
Fonction de relèvement (hydraulique)		Option	✓	✓
Dispositif de déplacement (en long/en travers)				✓
2 circuits de serrage	✓	✓	✓	✓
Dispositif de serrage pour toit-plafond	Option	Option	Option	Option
Dispositifs de serrage universels pneumatiques	Option	Option	Option	Option
Poutre de serrage C-PowerTec supplémentaire	Option			
Dispositifs de serrage pneumatiques principaux		Option	Option	Option
Dispositif d'alignement pour montants en X				
Dispositif de serrage pour lisse inférieure				
Systèmes de transport relevables (longitudinal/transversal)				
Transport longitudinal rails à roulettes				
Transport longitudinal chaîne à maillons métalliques				
Indicateur d'inclinaison			Option	Option



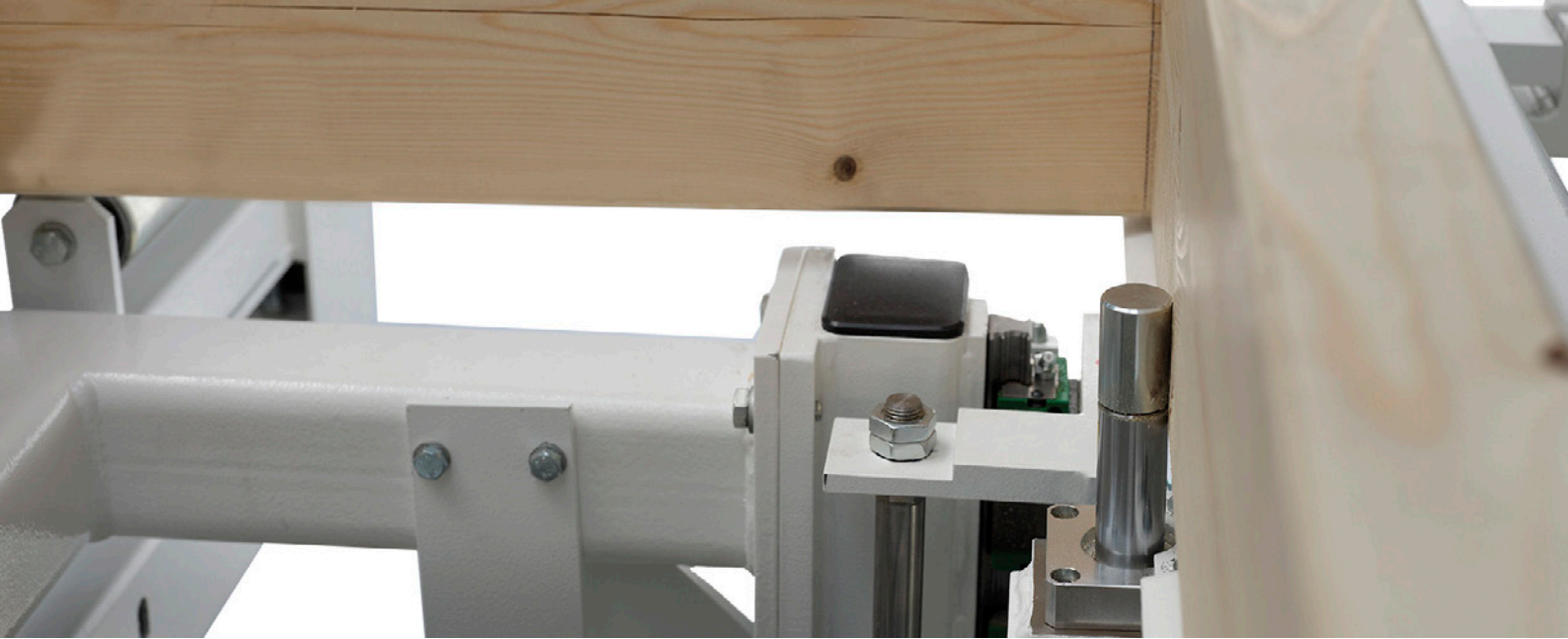

BUILDTEQ A-570	BUILDTEQ F-500	MOVETEQ W-100	MOVETEQ P-300	MOVETEQ P-500	MOVETEQ P-700
5/7/8/9	18/24		6/7/8/9	6/7/8/9	6/7/8/9
750			750	750	750
Option	✓	✓	✓	✓	
Option	✓	Option	Option	Option	Option
Option					
		✓	✓	✓	Option
✓	✓				Option
Option	Option				Option
Option	Option				Option
✓	✓				
Option					
Option					
Option					
Option			Option	Option	
					Option
					Option
					Option
		✓	✓		Option
				✓	Option
Option					

# VALYOU

Our Mission, Your Performance.

## LIFE CYCLE SERVICES

Des performances élevées, des déroulements plus efficaces, une assistance plus rapide, une disponibilité garantie et un potentiel intellectuel croissant.

### EQUIPE ET TAILLE

Le plus grand réseau mondial de service du secteur avec plus de 1 350 collaborateurs SAV.

### INSTALLATION ET MISE EN SERVICE

Nous ne faisons appel qu'à des experts qualifiés pour vous garantir un bon départ.

### UTILISATION ET COMMANDE

Après une formation compétente du personnel opérateur à la commande intuitive, des applications intelligentes facilitent grandement la vie de l'opérateur.

### ENTRETIEN ET MAINTENANCE

Nous nous tenons à votre disposition pour garantir le bon fonctionnement de votre équipement. Vous décidez de la fréquence et de la mesure dans laquelle nous intervenons. Mieux vaut prévenir que guérir.

### eSHOP ET AVANTAGES EN LIGNE

Quelques clics suffisent – et le tour est joué ! Les pièces de rechange, en particulier, bénéficient sur les marchés disponibles d'offres en ligne exclusives très avantageuses. [shop.homag.com](http://shop.homag.com).

### ASSISTANCE TÉLÉPHONIQUE ET DISPONIBILITÉ

En cas d'urgence, nous répondons présents de diverses manières. Directement par téléphone, par voie numérique via une application ou une visio, ou grâce au service sur site. Avec plus de 90 sociétés de SAV locales dans le monde entier, nous sommes au plus près de vous. Avec plus de 35 000 pièces de rechange disponibles, nous pouvons livrer 85 % de vos commandes immédiatement.

### FORMATION ET FORMATION CONTINUE

Avec nos formations en présentiel, en ligne en direct ou grâce à l'eLearning, nous offrons tous les moyens modernes d'acquérir des connaissances utiles. Nous proposons plus de 4 000 formations clients par an. Pour ce faire, nous sommes présents sur place dans 19 pays pour vous accompagner avec nos propres modules de formation.

### MODERNISATION ET AMÉLIORATION

Nous adaptons notre programme de modernisation à votre machine. Nous pouvons, si vous le souhaitez, évaluer vos données et vous conseiller lors de la prochaine étape.

### ANALYSE ET DURABILITÉ

Sur demande, nous analysons tous vos processus à l'aide d'outils et de procédures renommés (LeanSixSigma). Nous disposons pour cela d'une grande équipe d'experts certifiés.

### FINANCEMENT ET CONSEIL

Nous vous proposons des concepts de financement sur mesure dans le monde entier. Plus de 60 ans d'expérience et un réseau de partenaires de banques et d'assurances de renom vous aident à faire le bon choix. Transparence et fiabilité garanties.





**Aide rapide :**

Taux de résolution de 94 %  
via l'assistance téléphonique

**Des experts près de chez vous :**

1 350 collaborateurs SAV dans le  
monde entier

**Notre puissance logistique :**

>1 000 expéditions de pièces de  
rechange à l'international par jour

**Aucun autre fabricant ne  
propose cela :**

>150 000 machines avec une  
documentation électronique en  
28 langues sur eParts





**WEINMANN Holzbausystemtechnik GmbH**

info@weinmann-partner.de  
www.homag.com/weinmann

**YOUR SOLUTION**