

TC 1200

TORNIO A COPIARE MECCANICO
TOUR À COPIER MECANIQUE
MECHANICAL COPY LATHE
MECHANISCHE KOPIERDREHBANK

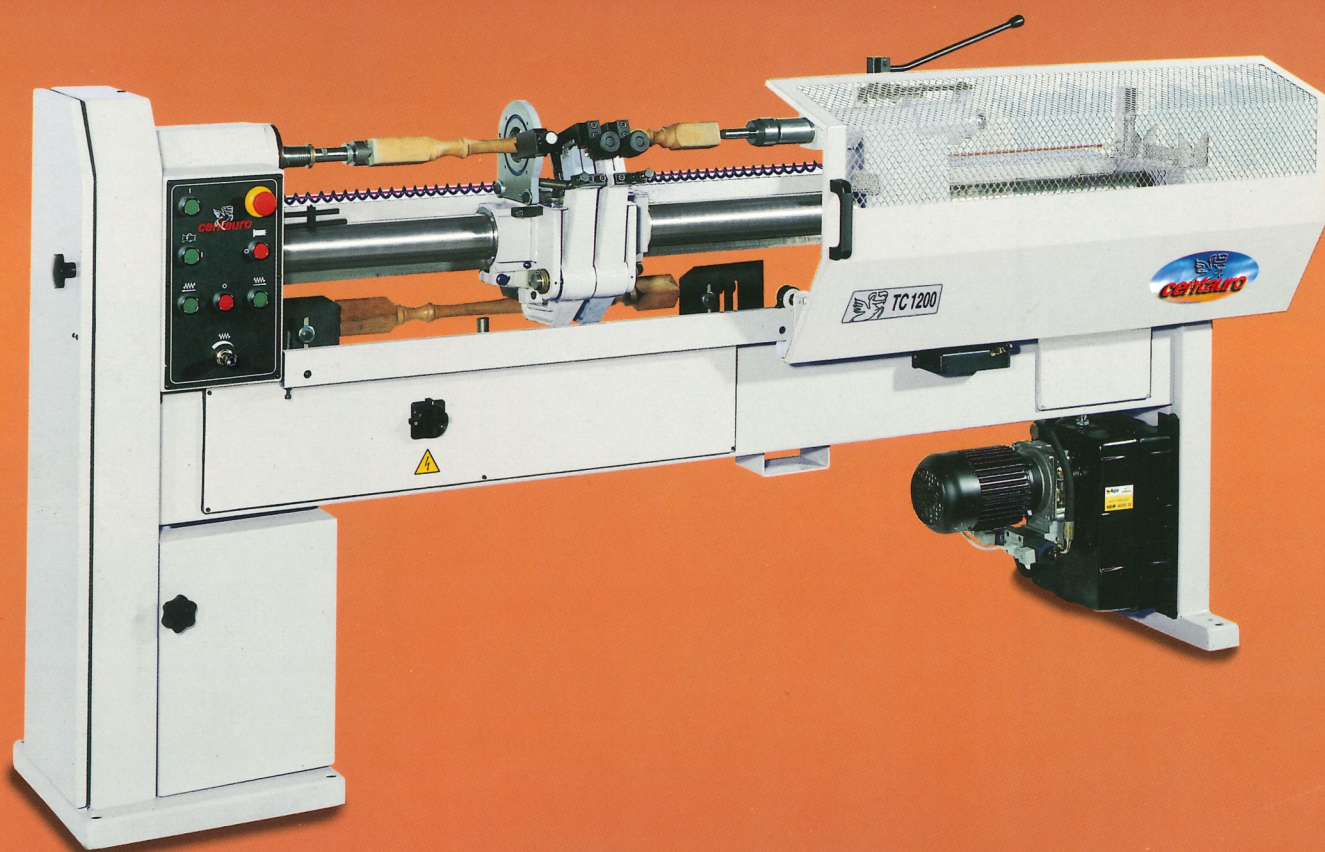

MACCHINE PER LA LAVORAZIONE DEL LEGNO

TC 1200

TORNIO A COPIARE MECCANICO - TOUR À COPIER MECANIQUE
MECHANICAL COPY LATHE - MECHANISCHE KOPIERDREHBANK

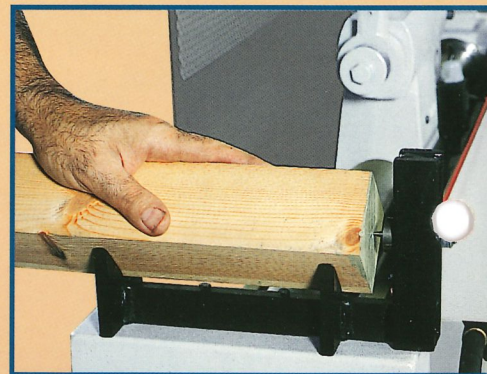
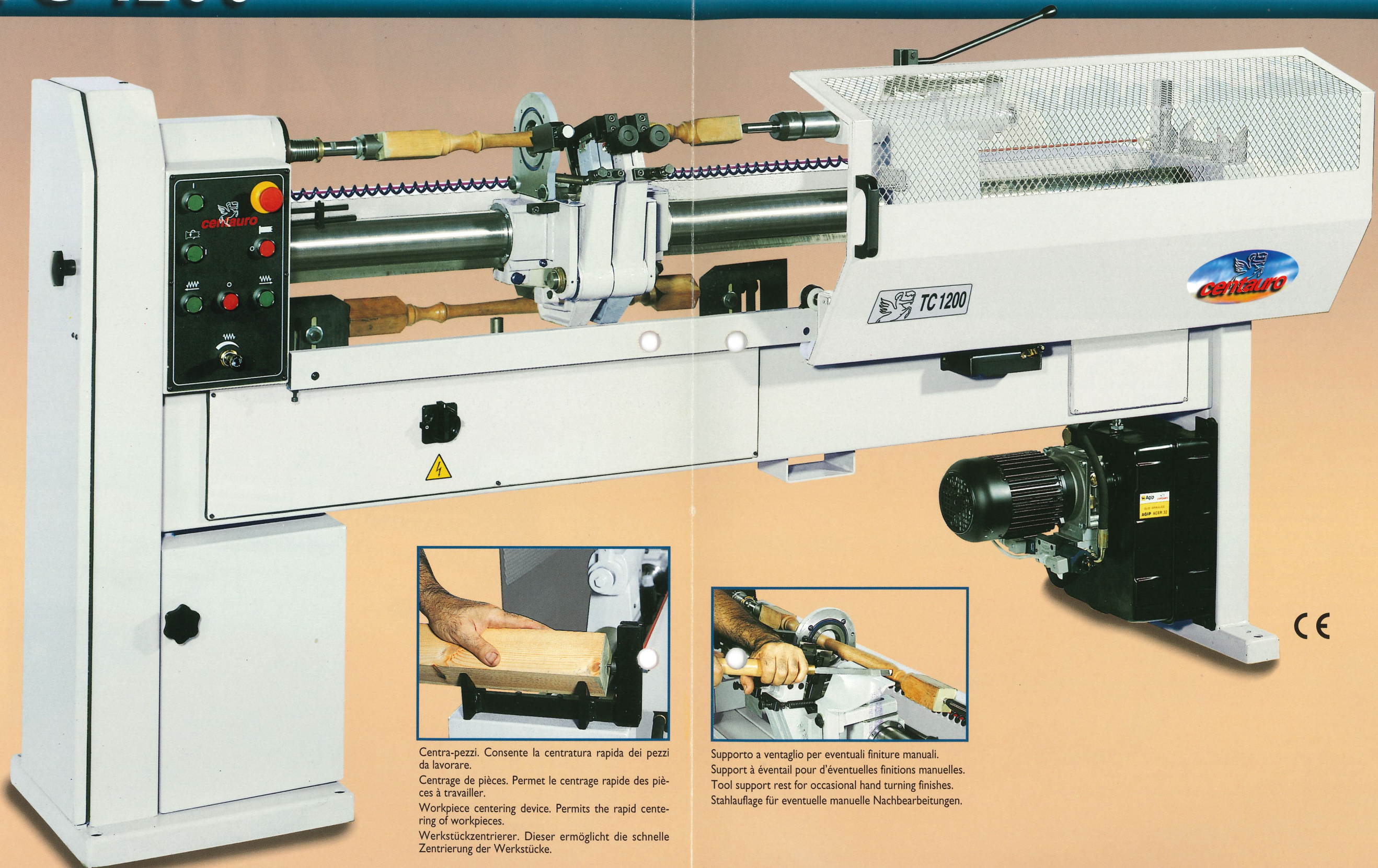

Centra-pezzi. Consente la centratura rapida dei pezzi da lavorare.
Centrage de pièces. Permet le centrage rapide des pièces à travailler.
Workpiece centering device. Permits the rapid centering of workpieces.
Werkstückzentrierer. Dieser ermöglicht die schnelle Zentrierung der Werkstücke.



Supporto a ventaglio per eventuali finiture manuali.
Support à éventail pour d'éventuelles finitions manuelles.
Tool support rest for occasional hand turning finishes.
Stahlauflege für eventuelle manuelle Nachbearbeitungen.

Il TC 1200 è un tornio a copiare meccanico adatto per la produzione in piccole e medie serie di colonnette per scale, gambe per tavolo e sedie, componenti per mobili in genere. Il gruppo di tornitura è a doppio bilanciante con 2 sgorbie che, unitamente alla lunetta mobile montata sul carrello, consente la copiatura anche di pezzi particolarmente sottili senza difficoltà. Il carrello è azionato idraulicamente e la sua velocità di avanzamento viene controllata dall'operatore.

Le TC 1200 est un tour à copier mécanique apte à la production en petites et moyennes séries de colonnes pour escalier, de pieds de tables et de chaises et de pièces pour meubles en général. Le groupe de tournage est à double balancier avec 2 gouges qui, en même temps que la lunette mobile montée sur le chariot, permet également le copiage de pièces particulièrement minces sans difficulté. Le chariot est actionné hydrauliquement et sa vitesse d'avance est contrôlée par l'opérateur.

The TC 1200 is a mechanical copy turning lathe suitable for the production in small and medium batches of stair spindles, table and chair legs and furniture components in general. The double cantilever turning assembly works with 2 independent gouges in conjunction with the traveling steady rest. This system allows the perfect reproduction of even the smallest diameter pieces. The variable speed hydraulic saddle movement ensures the highest quality of finishing.

Die TC 1200 ist eine mechanische Kopierdrehbank für die Klein- und Mittelserienfertigung von Treppengeländersäulen, Tisch- und Stuhlbeinen sowie anderen Möbelkomponenten. Das Drehenaggregat besteht aus 2 Kobalt-Stählen, die in Verbindung mit der mitlaufenden auf dem Schlitten montierten Lünette das unproblematische Drehen auch besonders empfindlicher Werkstücke ermöglichen. Der Schlitten wird hydraulisch bewegt. Seine Vorschubgeschwindigkeit wird vom Maschinenführer gesteuert.



TC 1200

TORNIO A COPIARE MECCANICO - TOUR À COPIER MECANIQUE
MECHANICAL COPY LATHE - MECHANISCHE KOPIERDREHBANK

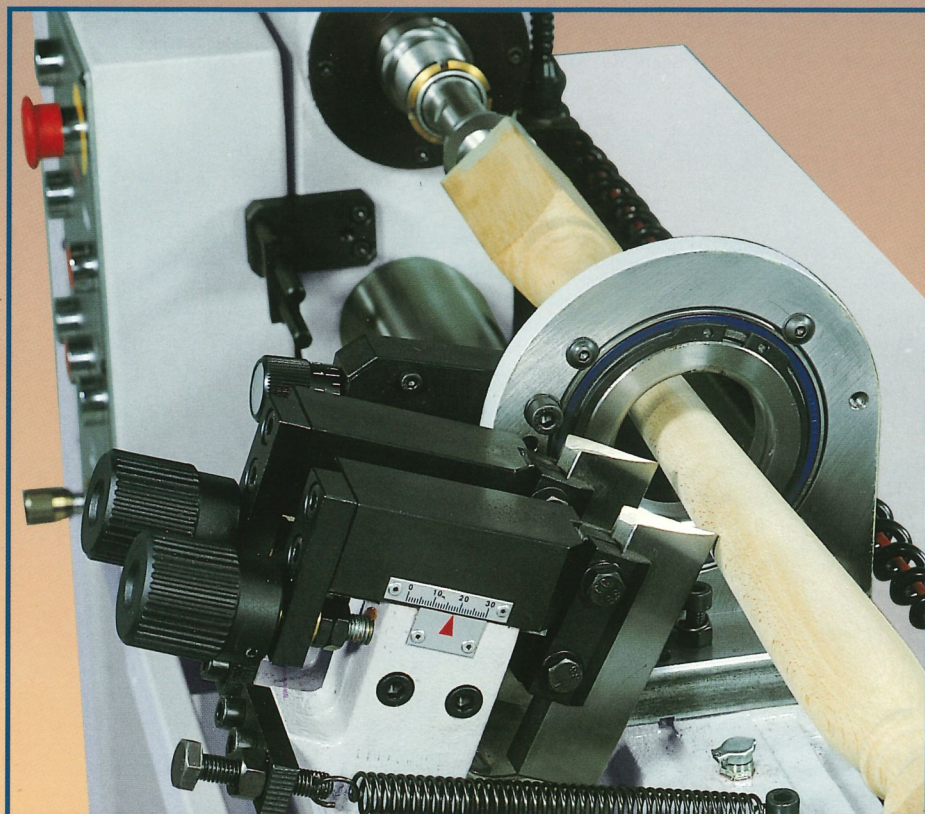

Particolare del gruppo di tornitura con sgorbia a sgrossare e a finire su bilancieri indipendenti.

Detail du groupe de copiage avec gouge à degrossir et à finir sur balanciers indépendants.

View of copying assembly with roughing and finishing gouges working on independent cantilevers.

Teilansicht der Kopieraggregates mit Schrupp- und Fertigdrehstahl.

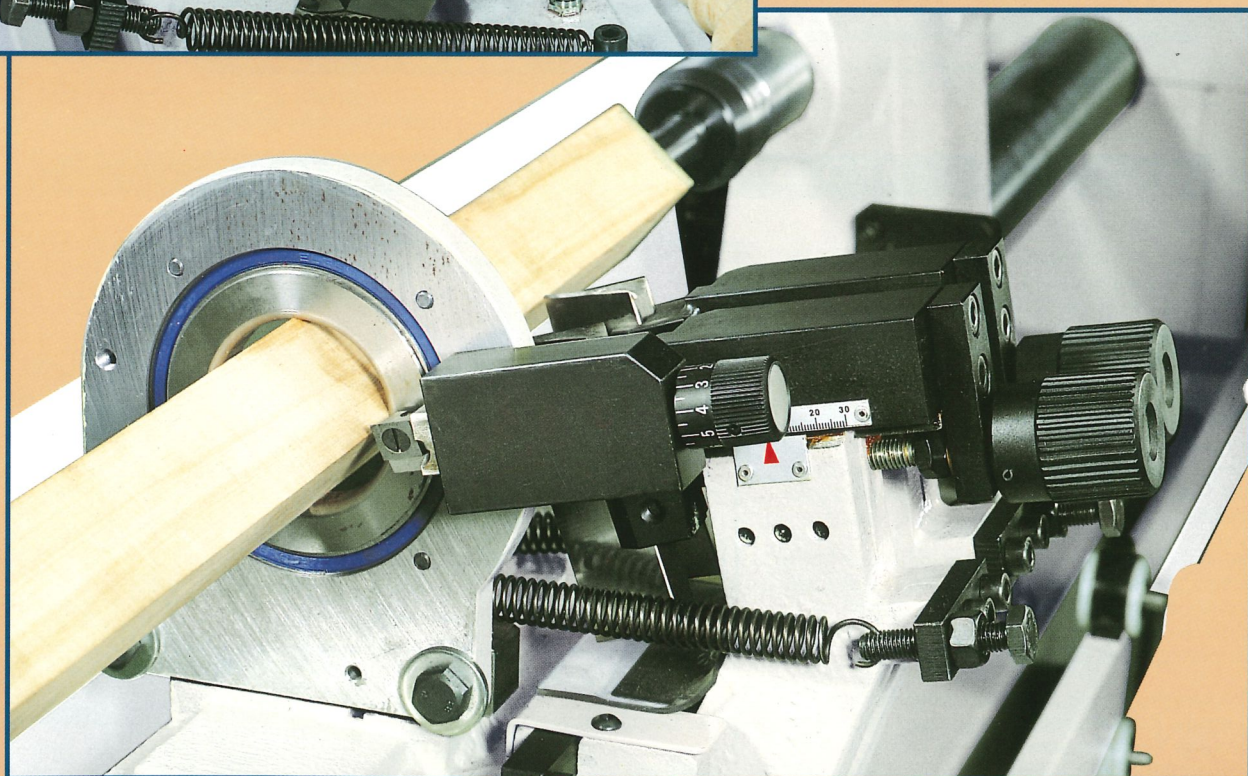

Lunetta girevole (max. Ø 90 mm) con utensile calibratore a placchetta intercambiabile.

Lunette tournante (max. Ø 90 mm) avec outil calibreur à plaquette interchangeable.

Traveling steady rest (max. Ø 90 mm) with pre-cutting tool that has interchangeable knife inserts.

Mitlaufende Lünette (max. Ø 90 mm) mit Kalibriersthal (austauschbare Schneide).



TC 1200

TORNIO A COPIARE MECCANICO - TOUR À COPIER MECANIQUE
MECHANICAL COPY LATHE - MECHANISCHE KOPIERDREHBANK

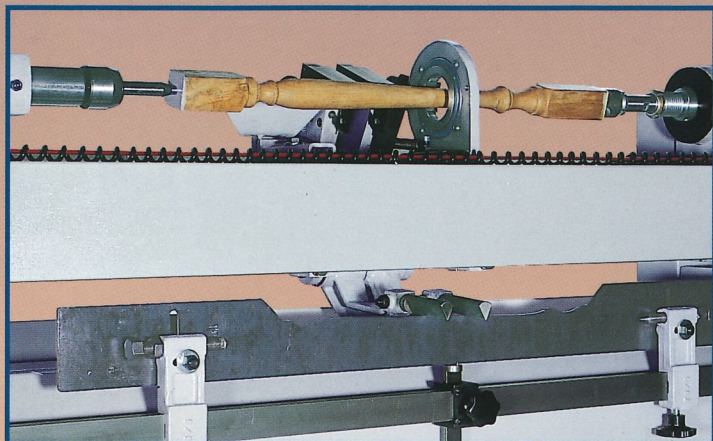

Copiatura su sagoma metallica per produzioni in serie o su modello in legno per torniture occasionali.

Système de copiage sur gabarit métallique pour productions en série ou sur modèle en bois pour travaux occasionnels.

For mass production runs a metal template should be used. A wooden sample can also be utilized for small batches.

Kopier-System auf Schablonen für Massenproduktion oder auf Holzmuster für gelegentliche Drehen.



Pannello comandi elettrici con regolatore idraulico della velocità di avanzamento del carrello.

Panneau des commandes électriques avec régulateur hydraulique de la vitesse d'avance du chariot.

Electrical control panel with hydraulic saddle speed regulator.

Schalttafel mit hydraulischer Steuerung für die Einstellung der Vorschubgeschwindigkeit des Schlittens.

Carrello copiatore con 2 bocche di aspirazione.
Chariot copieur avec 2 bouches d'aspiration.
Copying saddle assembly with 2 dust extractions.
Kopierschlitten mit 2 Absaughauben.

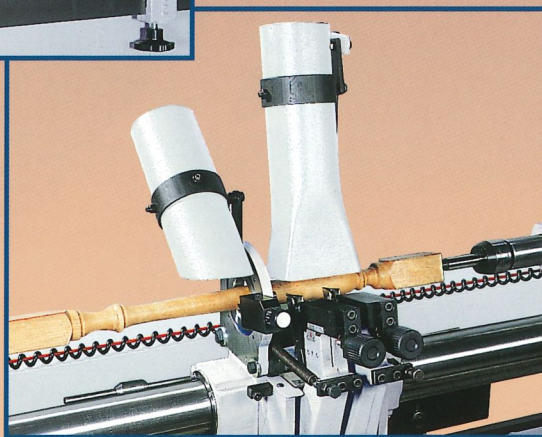

A RICHIESTA • SUR DEMANDE • OPTIONS • AUF ANFRAGE

Kit di 5 utensili per eventuali finiture manuali (rif. A15)
• Mandrino autocentrante a 3 o 4 griffe Ø 80/100 mm (rif. A4)
• Lunetta autocentrante per pezzi quadri 30x30 max. 60x60 mm
• Affilatorie AG125 • Boccole per lunetta girevole (Ø disponibili 20-80 mm max.).

Boîte de 5 outils pour d'éventuelles finitions manuelles (ref. A15)
• Mandrin à centrage automatique à 3 ou 4 griffes Ø 80 et 100 mm (ref. A4)
• Lunette à centrage automatique pour pièces carrées 30x30 max. 60x60 mm
• Affûteuse pour gouges AG125 • Douilles pour lunette tournante (Ø disponibles 20-80 mm max.).

Five tool kit for hand turning finishes (ref. A15) • Three or Four jaw chuck 80 and 100 mm dia. (ref. A4) • Self-centring steady rest for square pieces 30x30 up to 60x60 mm max. • AG125 tool grinding machine • Bushes for traveling steady (available Ø 20-80 mm max.).

Werkzeugkoffer mit 5 verschiedenen Messern für eventuelle manuelle Nachbearbeitungen (ref. A15) • Drei-oder Vierbackenfutter Ø 80 und 100 mm (ref. A4) • Selbstzentrierende Lünette für Vierkantholz 30x30 max. 60x60 mm • Schleifmaschine AG125 • Büchsen für mitlaufende Lünette (lieferbare Ø 20-80 mm max.).

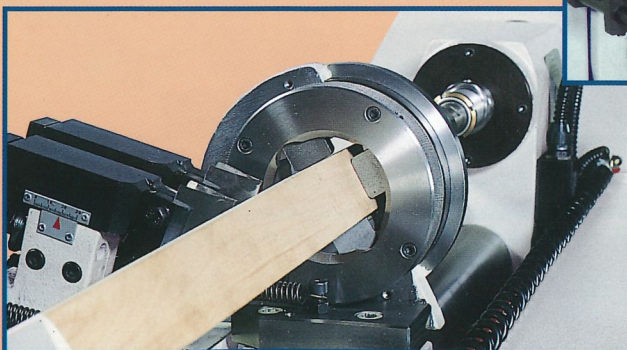
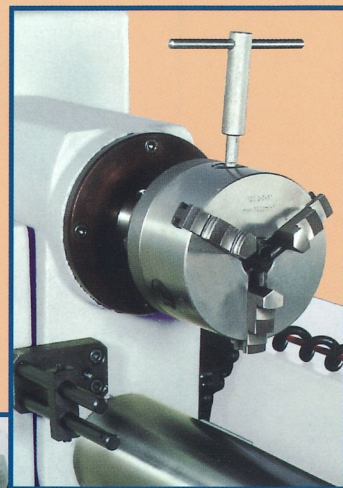

TC 1200

TORNO A COPIARE MECCANICO - TOUR À COPIER MECANIQUE - MECHANICAL COPY LATHE - MECHANISCHE KOPIERDREHBANK

DOTAZIONE STANDARD

Motore autofrenante (solo per versione CE) • Punta di trascinamento con 2 cuspidi intercambiabili Ø 28 e 45 mm • Contropunta girevole Ø 12 mm • Lunetta girevole Ø 90 mm (□ max 65 x 65 mm) con boccola di riduzione • 2 sgorbie verticali al Tantung raggio 1,2 mm e 1 utensile calibratore • Dispositivo centra-pezzi • Supporto a ventaglio per finiture manuali • 2 bocche di aspirazione Ø 100 mm • Salvamotore • Pulsante di emergenza • Protezione scorrevole anteriore • Chiavi di servizio • Pietra abrasiva ravviata tagliente.

EQUIPEMENT STANDARD

Moteur frein (excusivement pour version CE) • Pointe d'entraînement avec 2 têtes interchangeables Ø 28 et 45 mm • Contrepoinde tournante Ø 12 mm • Lunette tournante Ø 90 mm (□ max 65 x 65 mm) avec douille de réduction • 2 gouges verticales en Tantung rayon 1,2 mm et 1 outil calibre • Dispositif de centrage des pièces • Support à éventail pour finitions manuelles • 2 bouches d'aspiration Ø 100 mm • Disjoncteur de protection du moteur • Poussoir d'arrêt d'urgence • Protection coulissante avant • Clés de service • Pierre abrasive pour le dressage du tranchant.

STANDARD EQUIPMENT

Self-braking motor (for CE-version only) • Drive centre with 2 interchangeable heads 28 and 45 mm Ø • Tailstock revolving centre 12 mm Ø • Traveling steady rest max. Ø 90 mm (square 65 x 65 mm) with reduction bush • 2 vertical Tantung gouges, radius 1,2 mm and 1 precutting tool • Workpieces centring device • Tool support rest for hand turning • 2 extraction ducts 100 mm dia. • Motor protection switch • Emergency push-button • Front sliding guard • Service tools • Abrasive stone for cutting edge dressing.

STANDARD AUSSTATTUNG

Bremsmotor (nur für CE-Ausführung) • Mitnehmer mit 2 auswechselbaren Spitzen Ø 28 und 45 mm • Mitlaufende Reitstockspitze Ø 12 mm • Mitlaufende Lünette mit max. Ø 90 mm (Max. □ 65 x 65 mm) mit Reduzierbüchse • 2 Vertikal Tantung-Stähle mit Radius 1,2 mm und 1 Kalibrierstahl • Werkstückzentrierer • Stahlaufgabe für manuelle Nachbearbeitungen • 2 Absaugöffnungen Ø 100 mm • Motorschutzschalter • Notdrucktaste • Verschiebbares Schutzgehäuse • Werkzeuge • Schleifstein zur Schneidenabrichten.

DATI TECNICI / DONNEES TECHNIQUES / TECHNICAL SPECIFICATIONS / TECHNISCHE DATEN

Distanza max. tra le punte • Distance max. entre-pointes Max. distance between centres • Max Spitzenweite	mm 1200
Altezza punte sul bancale • Hauteur des pointes sur le banc Height of centres over bed • Spitzenhöhe auf dem Bett	mm 120
Diametro max. ammesso a tornire in copiatura • Diamètre max. à tourner avec copieur Max. copying diameter • Größter Dreh. Ø mit Kopiervorrichtung	mm 150 (□106)
Diametro max. ammesso sulla lunetta girevole • Diamètre max. sur la lunette tournante Max. diameter permitted by traveling steady • Dreh. Ø den die mitlaufende Lünette zulässt	mm 90 (□65)
Attacchi trascinatore e contropunta • Connexion pour entraîneur et contre-pointe Connection for driving and tailstock centre • Anschluß für Mitnehmer und Reitstockspitze	CM 3
Velocità avanzamento carrello • Vitesse avance du chariot Saddle feed speed • Vorschubgeschwindigkeit des Schlittens	mt/min. 0÷5
Velocità ritorno carrello • Vitesse retour du chariot Saddle return speed • Rücklaufgeschwindigkeit des Schlittens	mt/min. 5
Motore mandrino • Moteur de la broche Spindle motor • Spindelmotor	HP 4 (KW 3)
Velocità di rotazione mandrino g. / min. • Vitesse de la broche T.P.M. Spindle speed R.P.M. • Spindeldrehzahl UpM	900-1500-2200-3000
Potenza motore centralina idraulica • Moteur de la pompe hydraulique Motor power of hydraulic unit • Hydr. Pumpenmotor	HP 1 (KW 0,75)
Potenza installata • Puissance installée Installed power • Installierte Leistung	KW 3,75
Pressione di esercizio impianto idraulico • Pression de service Operating pressure • Arbeitsdruck der hydr. Anlage	bar 25 ÷ 30
Dimensioni d'ingombro: Lunghezza x Altezza x Larghezza • Encombrement de la machine: Longueur x Hauteur x Largeur Overall dimensions: Length x Height x Width • Ausmaße: Länge x Höhe x Breite	mm 2400 x 650 x 1540
Peso netto • Poids net Net weight • Netto Gewicht	Kg 400
Peso lordo (gabbia) • Poids brut (huniere) Gross weight (crate) • Brutto Gewicht (Verschlag)	Kg 460
Peso lordo (cassa) • Poids brut (caisse) Gross weight (case) • Brutto Gewicht (Kiste)	Kg 500
Dimensioni imballo • Dimensions d'emballage Packing sizes • Verpackungs Abmessungen	mm 2600 x 600 x 1410
Livello di pressione sonora al posto operatore • Niveau de puissance sonore au poste de l'operateur Sound pressure level at operator position • Schalldruckpegel am Arbeitsplatz	dB (A) 71

Illustrazioni e dati tecnici non sono impegnativi per il costruttore.



MACCHINE PER LA LAVORAZIONE DEL LEGNO

Centauro S.p.A. - 41010 Limidi (Modena) Italy - Via Carpi Ravarino, 87 - Tel. 059 855411 - Fax 059 561109
e-mail: centauro@centaurospa.it - http://www.centaurospa.it