

**Flexibel.
Präzise.
Individuell.**

HC HOMAG

Unsere Kantenanleimmaschinen
EDGETEQ S-200

YOUR SOLUTION





Perfekte Kanten für anspruchsvolle Kunden gefertigt mit flexiblen Maschinen

Individuelle Kundenwünsche, anspruchsvolle Produkte und eine große Materialvielfalt – das sind die Anforderungen, die in der Holzbearbeitung von heute eine große Rolle spielen. Hier ist es wichtig, flexibel und effizient zu produzieren, besonders im Handwerk und im Mittelstand.

HOMAG bietet Ihnen unschlagbare Vorteile, verfügt über internationale Produktionswerke sowie Vertriebs- und Servicegesellschaften und ist mit rund 6.600 Mitarbeitern in über 100 Ländern präsent. Mit HOMAG machen Sie Ihr Unternehmen wettbewerbsfähig und Ihren Geschäftserfolg dauerhaft.

Macht in Summe:

YOUR SOLUTION

[MEHR AUF HOMAG.COM](https://www.homag.com)



INHALT

- 04 Standardmäßig alles drin
- 05 Kantenparameter
- 10 easyTouch Steuerungen
- 11 Unser Aggregatebaukasten
- 22 Technische Daten
- 26 LifeCycleServices

Standardmäßig alles drin

DIE WICHTIGSTEN MERKMALE DER 7 MODELLE. Die umfassende Ausstattung zeichnet diese Baureihe aus: z.B. PU-Oberdruckrollen zur präzisen Werkstückführung, optimierte Fräswerkzeuge für eine optimale Späneentsorgung und perfekte Bearbeitungsqualität. Darüber hinaus sind alle Maschinen erweiterbar. Auf definierte Maschinen mit Freiplatz können weitere Aggregate wie Ziehklängen oder Schwabbelaggregate aufgebaut werden. HOMAG S-200 EDGETEQ Maschinen arbeiten energiesparend und umweltfreundlich.

- **Hochwertige Möbel mit hoher Kantenqualität**
- **Mehr Output durch hohe Verfügbarkeit**
- **Geringer Energiebedarf**
- **Hohe Wirtschaftlichkeit**
- **Optimales Preis-Leistungs-Verhältnis**



Verleimaggregate – sicherer Schmelzkleberauftrag

HOMAG Verleimaggregate sind ideal zum raschen, kraftschlüssigen Verleimen geeignet. Die beheizte Leimrolle sorgt für eine optimale Klebetemperatur.



Kantenverleimung mit PUR

PUR-Klebstoffe werden bei HOMAG auf den gleichen Maschinen und mit der gleichen Auftragsinheit wie EVA-Schmelzkleber verarbeitet.



Nullfugentechnik mit HOMAG airTec

Einfache Integration ins Magazin neben dem klassischen Kleberauftrag mit Leimrolle.

Verfügbar beim Modell 1130 AT.

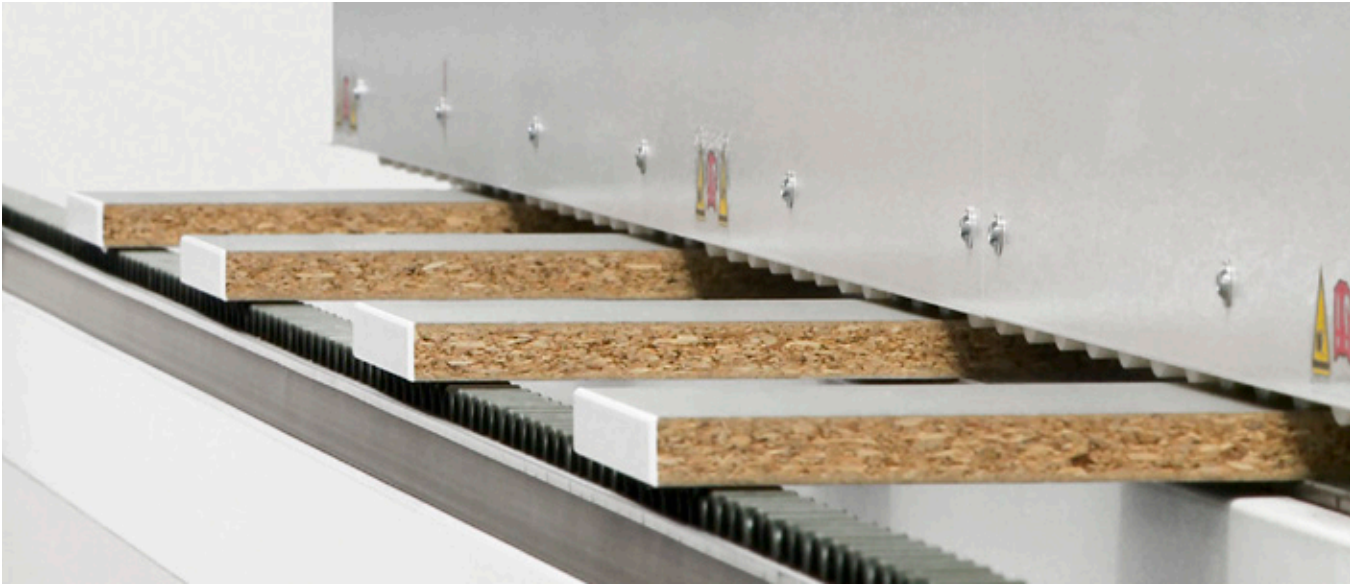

Werkstoffarten | Kantenparameter

Große Flexibilität wird erzielt durch die Bearbeitung sämtlicher Kantenmaterialien: 0,3 mm Melamin, 2 mm PVC, 3 mm Massivleiste und Furnier. Spezielle Tastelemente sind ideal zum Bearbeiten von spitz- oder stumpfwinkligen Teilen oder Teilen mit Topfbandbohrungen.

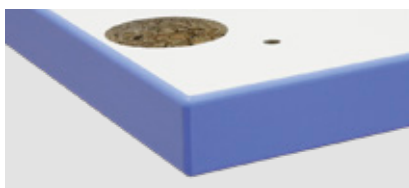

		a	b	c	d	
	MASSIV (mm)			0,4 – 3,0 (6,0)*		
	ROLLEN (mm)		bei b = 22: min. 70	8 – 60	0,3 – 3,0	45 / 65
	STREIFEN (mm)				0,4 – 3,0	

* bei Modell 1120 F | 1130 FC



Unsere Lösung für Ihre Wünsche

Als Einsteiger in die maschinelle Kantenbearbeitung sind Sie hier genau richtig. Intuitive Bedienung, erste Automatisierungen, und Flexibilität in der Bestückung charakterisieren die kompakten Kantenanleimmaschinen

der S-200 Baureihe. Sie haben einen Wunsch für Ihr Büro oder Ihre Kanzlei — wir bieten mit unseren Maschinen die Lösung.



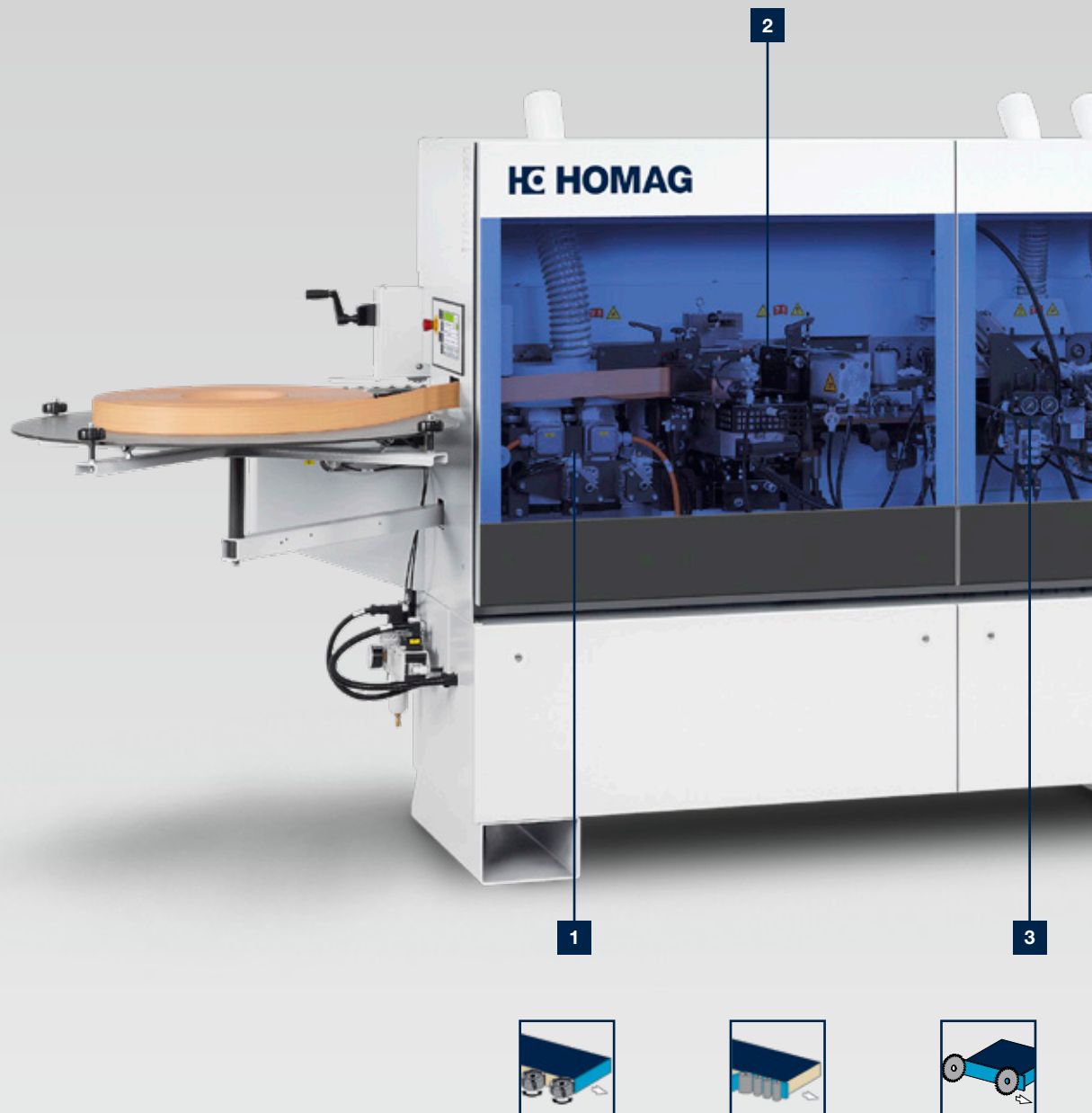

EDGETEQ S-200 – Modell 1130 FC

Diese Maschine bietet speziell für das Handwerk eine pfiffige Lösung im Einsteigerbereich. Ein Fügefräsaggregat bereitet die Kante für eine optimale Fuge vor. Das präzise Verleimteil ist mit einer speziellen Beschichtung versehen, die auch die Verarbeitung von PUR-Kleber einfach ermöglicht. Das automatische Fixlängenmagazin ist für eine sichere Materialzufuhr ausgestattet. Das Magazin kann für Rollenware und Leisten verwendet werden. Das zweimotorige Kappaggregat garantiert einen präzisen Schnitt und beste Ergebnisse und lässt sich durch seine Pneumatik einfach verstellen. Das Fräsaggregat überzeugt durch eine einfache

Verstellung zwischen Radius, Fase und Bündigfräse. Zusätzlich ist ein Formfräsaggregat für die Komplettbearbeitung der Werkstücke inklusive Eckenbearbeitung aufgebaut. Der Finish-Bereich verfügt über drei Aggregate, die mit einer pneumatisch verstellbaren Profiliziehklinge mit Schnellwechselköpfen, einer Leimfugenziehklinge und einem Schwabbelaggregat ausgestattet sind. Drei Nachbearbeitungsaggregate im Finish sind in Kombination mit einer Formfräse in dieser Leistungsklasse eine Besonderheit. So ist die volle Flexibilität bei der Nachbearbeitung der Werkstücke sichergestellt.



JETZT NEU
6 mm Kantenstärke
bei Massivholzleisten

erhältlich in den Modellen
1120 F und 1130 FC

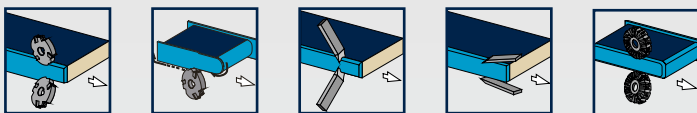

1 Fügefräsaggregat

2 Verleimaggregat

3 Kappaggregat

5 Fräsaggregat

5 Formfräsaggregat

6 Profilziehklinge

7 Leimfugenziehklinge

8 Schwabbelaggregat



easyTouch – Sanfte Berührungen mit hoher Wirkung

Die easyTouch – Steuerung verkörpert eine neue Generation der Bedienung. Einfache Berührungen der Touch-screen-

Oberfläche garantieren eine schnelle Navigation in Verbindung mit einem hohen Bedienkomfort.

Die Vorteile

- **Übersichtliches 7“ Grafikdisplay für eine optimale Steuerung durch direktes Berühren auf dem Bedienpanel**
- **20 speicherbare Programme garantieren Flexibilität bei einer hohen Varianz an Kantenmaterial und wechselnden Kundenwünschen**
- **Produktionsbereitschaft durch Ampelassistent**
- **Schnelle Anpassung der Aggregate dank direktem Zugriff über Steuerungstasten**
- **Intuitive, benutzerorientierte Navigation**
- **Übersichtliche Darstellung der Hilfs- und Assistenzfunktionen wie z.B. der Temperatur des Leimtopfes oder der Fehlerdiagnose im Klartext**

Betriebsdatenerfassung		1. 2mm ABS	
Stunden Gesamt	n	1274,00,00	X
Werkstücke Gesamt	Stk	440342	
Kantenlänge Gesamt	m	284521	
Stunden	n	0,45,00	Reset
Werkstücke	Stk	280	Reset
Kantenlänge	m	233,50	Reset

Genauere Erfassung der Betriebsstunden pro Kommission dank modernster Betriebsdatenerfassung.

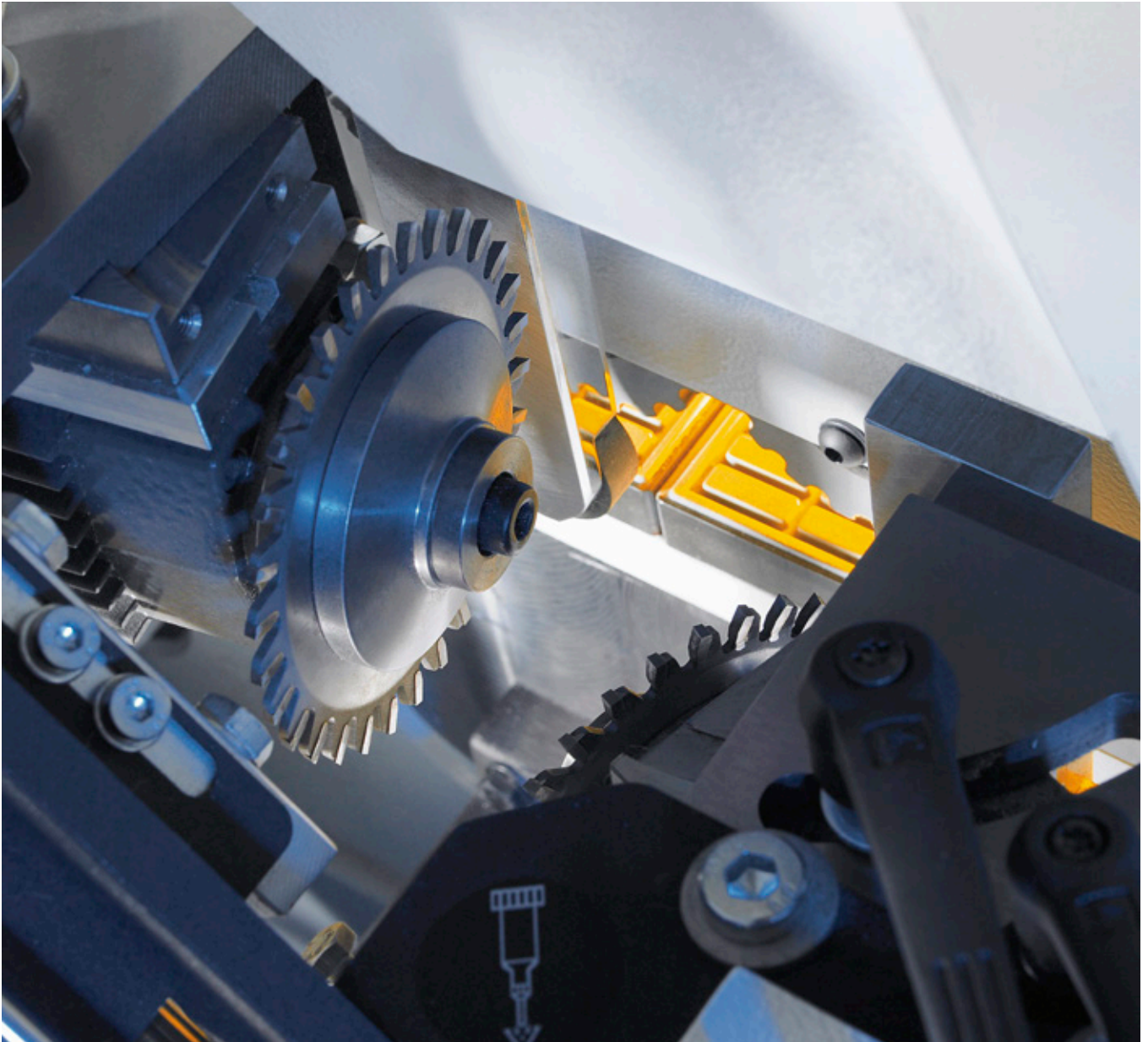

Unser Aggregatebaukasten: Für jede Anforderung die richtige Lösung

Für vielseitige, unterschiedliche Bearbeitungsaufgaben verwenden wir Aggregate aus unserem erprobten Aggregatebaukasten. Wir erweitern unsere Funktionen ständig, um Ihnen auch für neue Trends die richtige Lösung zu bieten. So stellen wir Ihnen nun Aggregate in den

Bereichen Fügefräsen, Verleimen, Kappen, Formfräsen und Finish vor. Sie profitieren von hoher Präzision und moderner Technik und sind in der Lage, flexibel und effizient zu produzieren.

Sprühaggregate

Sprühaggregate erhöhen die Kantenqualität während des gesamten Bearbeitungsprozesses. Trennmittel verhindern das Anhaften von Schmelzkleberresten. Das einfache Entfernen von Kleberresten wird durch Reinigungssprühmittel

erzielt. Gleitmittel verhindern Glanzspuren auf den Werkstücken und schützen empfindliche Oberflächen vor dem Fräsen.

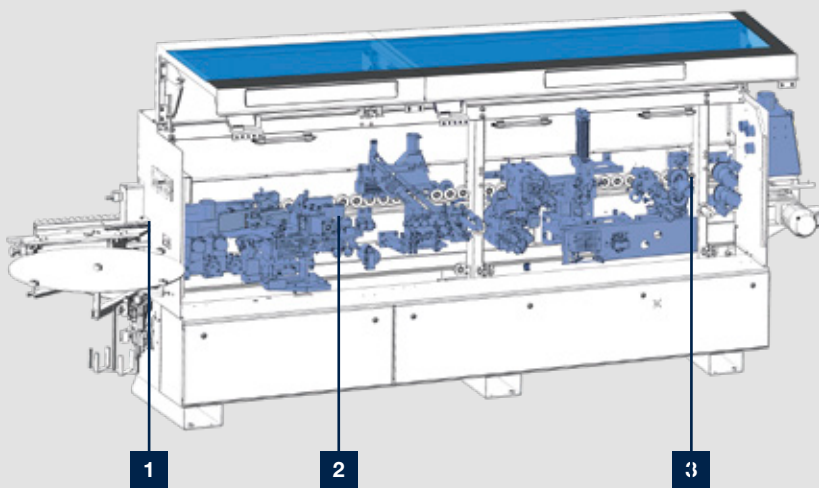

- 1 Trennmittel
- 2 Gleitmittel
- 3 Reinigungsmittel

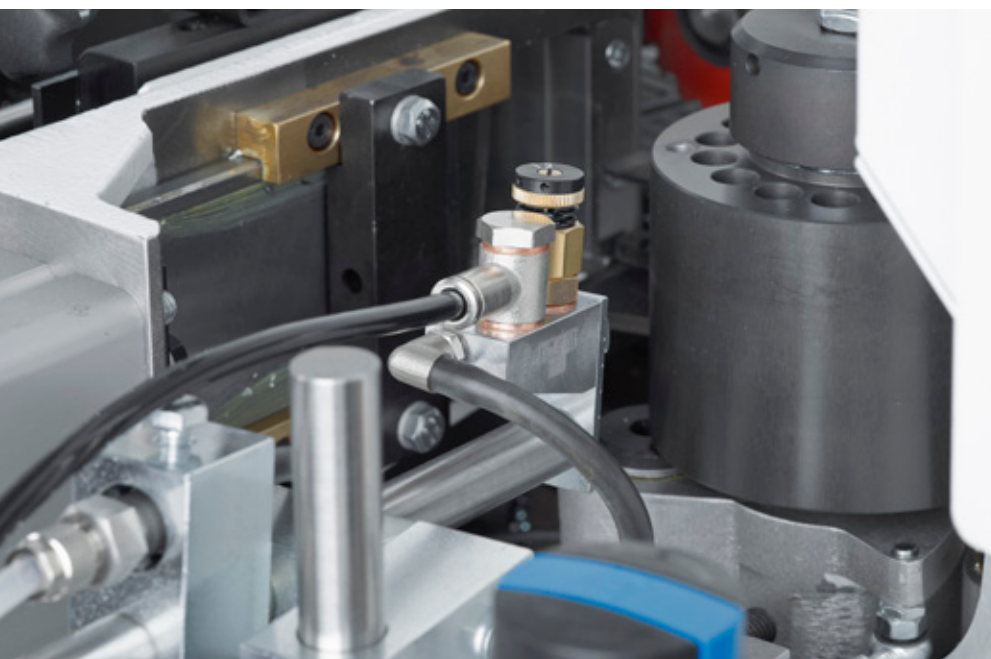

Sprüheinrichtung

Sprühmittel für ein optimales Bearbeitungsergebnis auch bei empfindlichen Oberflächen.

Fügefräsaggregate

Mit unseren Fügefräsaggregaten schaffen Sie die Basis für eine präzise, absolut gerade und ausrissfreie

Werkstückkante sowie eine Klebefuge mit gleichbleibend hoher Produktqualität.

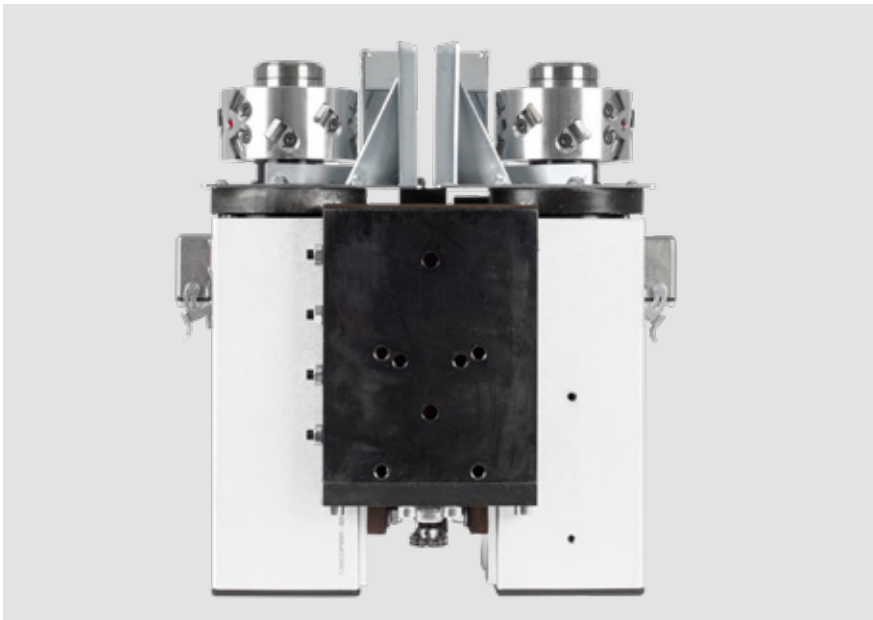

Fügefräsaggregat

Perfekter Schnitt und hohe Standzeit durch Diamantwerkzeuge für eine optimale Leimfugenqualität. Der Durchmesser beträgt 100 mm.

Bei 1120 F, 1130 FC und 1130 AT.



Verleimaggregate – sicherer Schmelzkleberauftrag

HOMAG Verleimaggregate sind ideal zum raschen, kraftschlüssigen Verleimen geeignet. Die beheizte Leimrolle sorgt für eine optimale Klebetemperatur.

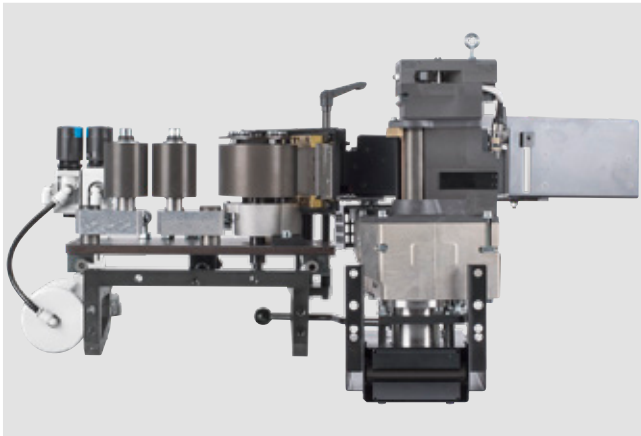

Verleimaggregate

Schnellwechselbare Auftragseinheit mit Schmelzkleberversorgung von unten. Verarbeitung von PUR-Granulat möglich.

Ihre Vorteile auf einen Blick

- **Optimaler Leimauftrag auf die Schmalfläche**
- **Änderungen von Werkstückdicken erfordern kein Umrüsten der Leimauftragswalze**
- **Leimrollenabhub bei Vorschubstopp**
- **Leimrolle mit integrierter Heizung garantiert eine konstante Temperatur und Viskosität für alle Werkstückdicken**
- **Tastschuh verhindert den Verschleiß der Auftragswalze und sichert eine konstante Leimfilmdicke**
- **Einfaches Entfernen der Auftragseinheit durch Schnellverschluss**



Vakuumbehälter

- **Kompakter, fahrbarer Behälter für die mit PUR-Kleber befüllte untenliegende Auftragseinheit.**
- **Keine Vakuumpumpe nötig (Venturi-Düse), da das Vakuum über den Anschluss an die Druckluftversorgung in Ihrer Werkstatt erzeugt wird.**
- **Durch Lagerung im Vakuum ist kein Stickstoff notwendig.**



PUR-Kleber und HOMAG – eine starke Verbindung

Die Feuchte- und Wärmebeständigkeit von Möbeln wird durch die Verwendung von Polurethan-(PUR)-Schmelzkleber erhöht. Seine Verwendung ist ideal für Möbel in Feuchtraumbereichen wie Bad-, Küchen und Labor.



Ihre HOMAG PUR-Vorteile auf einen Blick

- Eine Auftragseinheit für alle Klebearten
- Keine zusätzliche Auftragseinheit nötig
- Rascher, kraftschlüssiger Dünnfilmauftrag durch Leimrolle mit integrierter Heizung
- Standardmäßig zu verwenden vom Einstiegsmodell bis zur High-End-Maschine

Verleimung mit System

Beim kraftschlüssigen Verleimen ist es ausschlaggebend, dass ganz unterschiedliche Faktoren optimal zusammenspielen. Auftragseinheit, Schnellspannsystem,

Magazin und Druckzone sind bei HOMAG perfekt aufeinander abgestimmt.

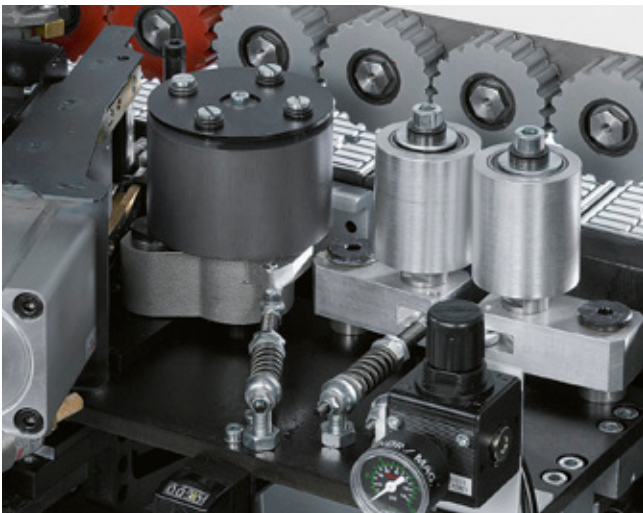

Druckzone EDGETEQ S-200

Druckzone bis 3 mm Kantenstärke und 40 mm Plattenhöhe, für eine optimale Leimfugenqualität.



Druckzone EDGETEQ S-200 Modelle 1120 F / 1130 FC

Schwere Druckzone bis 6 mm Kantenstärke und 60 mm Plattenhöhe für eine optimale Leimfugenqualität.

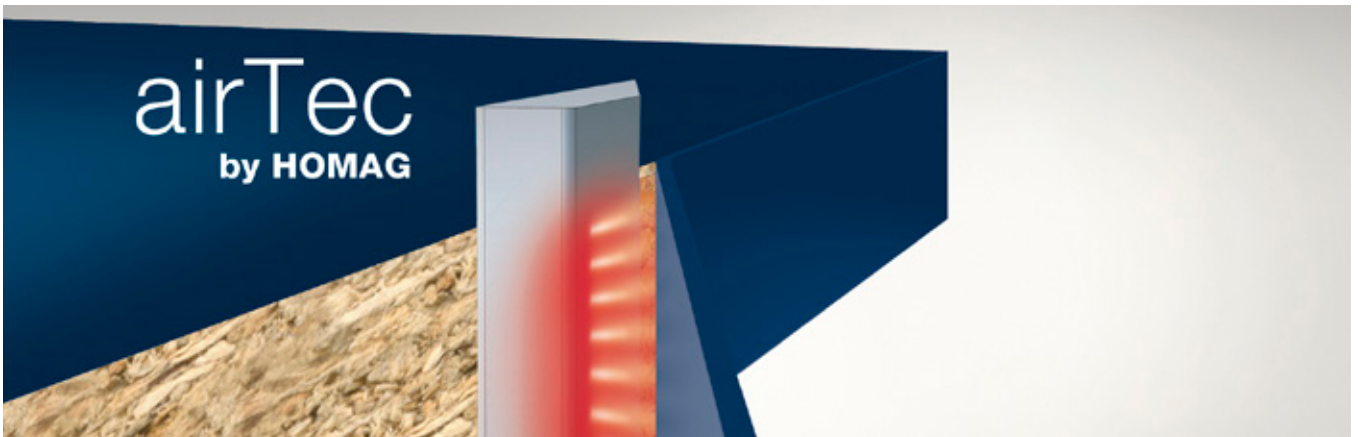

airTec – idealer Einstieg in die Nullfugentechnik

Das airTec-Verfahren hat sich als Nullfugenlösung bei Handwerk und Mittelstand durchgesetzt. Die Antwort von HOMAG auf die wachsende Nachfrage ist eine innovative, leistungsfähigere und ressourcenschonendere airTec-Lösung.

Mit airTec lassen sich sämtliche derzeit marktüblichen, lasertauglichen Kantenarten verarbeiten. Dies bedeutet eine große Flexibilität bei allen Materialien und Farben.

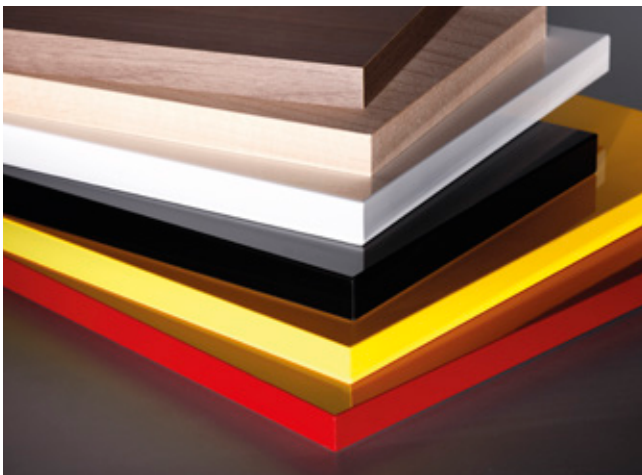

Kanten anleimen „ohne Fugen“

Beim airTec-Verfahren werden Kante und Platte durch Heißluft verbunden. Dabei kommen spezielle Kanten zum Einsatz. Diese bestehen aus einer Dekorschicht und einer Funktionsschicht. Mit dem HOMAG airTec-Aggregat wird die Funktionsschicht bei gleichmäßiger Temperatur und Volumenausströmung aufgeschmolzen und optimal mit der Schmalfläche verbunden.



Einfache Integration

Die airTec-Reaktiviereinheit wird so installiert, dass entweder mit der standardmäßigen Auftragseinheit oder mit dem airTec-System gearbeitet werden kann.

Abbildung EDGETEQ S-200 Modell 1130 AT.

Kappaggregate zum Kappen der Überstände an den Stirnseiten

Die Kappaggregate bereiten die Werkstücke für die nachfolgende Fräsbearbeitung perfekt vor.
Die Stirnseite kann gerade oder mit Fase gekappt werden.

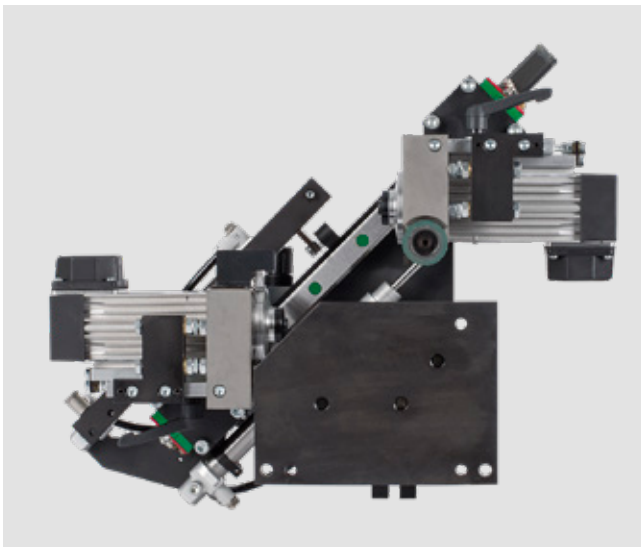

Kappaggregat

Exakter Kappschnitt durch robustes Kappaggregat mit hochpräziser Linearführung.

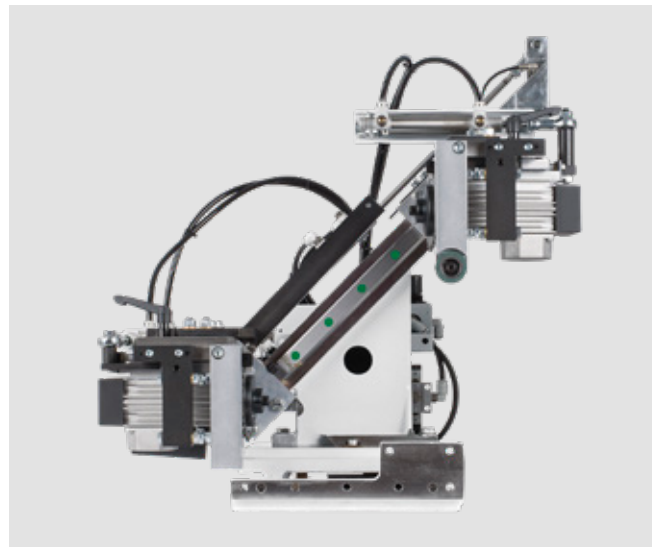
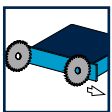

Kappaggregat

Exakter Kappschnitt durch robustes Kappaggregat mit hochpräziser Linearführung. Fase-/Gerade-Einstellung durch einfaches Schwenken (opt. Verstellung mittels Pneumatik möglich).
Bei Modell 1120 F / 1130 FC / 1130 AT.

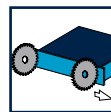

Fräsaggregate zum Bündigfräsen

Zur Bearbeitung der Kantenüberstände bieten wir Ihnen mit unseren Feinfräsaggregaten die passenden Lösungen. Die Fräsaggregate sind ausschließlich mit Werkzeugen bestückt, welche die Späne kontrolliert erfassen.



Fräsaggregat

Fräsaggregat mit DFC Werkzeugtechnologie (Dust Flow Control) für eine optimale Absaugung.



Fräsaggregat mit pneumatischer 3-Punkt-Verstellung (optional)

Für eine noch effektivere Produktion und eine deutliche Zeitersparnis bei der Umrüstung.

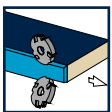

Formfräsaggregat

Aggregat zum Runden der Kanten an der Werkstückvorder- und -hinterkante. Das Formfräsaggregat ist universell. Als Anwender haben Sie die Wahl, das Aggregat manuell von

Hand zu verstellen, oder elektropneumatisch. Die Ausführung erfolgt dann bis zu einer Geschwindigkeit von 8 m/min.

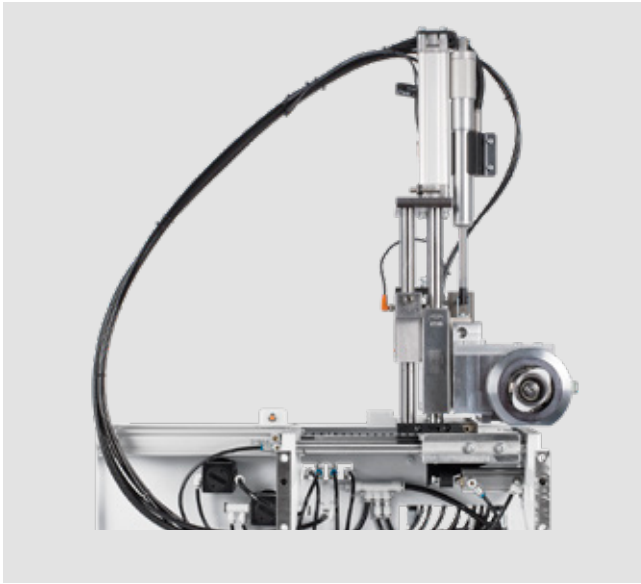

Formfräsaggregat FF 10

Optimales Formfräsen ohne Einstellarbeiten durch Kopplung von DIA-Werkzeug und Tastrole. Werkstückdicke 60 mm.

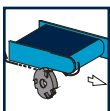

Finishaggregate

Mit optimal aufeinander abgestimmten Finish-Aggregaten macht HOMAG die Qualität Ihrer Produkte perfekt.



Profilziehklingenaggregat

Aggregat zum Glätten von Radien oder Fasen. Ausgestattet mit Wechselköpfen für schnellen Profilwechsel.

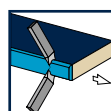
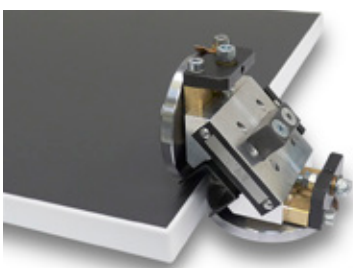

Leimfugenziehklingenaggregat

Für das perfekte Finish.

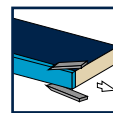

Schwabbelaggregat

Zum Polieren von Kanten für natürliche Farbtiefe.

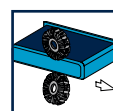

TECHNISCHE DATEN EDGETEQ S-200 BAUREIHE

	Modell 1100	Modell 1110 F	Modell 1120 C
Gesamtlänge (mm)	3.690	3.690	4.305
Vorschub (m/min)	8	8	8
ARBEITSMASSE			
Werkstückbreite (mm) *			
bei Werkstückdicke 8 – 22 mm	70	70	70
Werkstückdicke (mm)	8 – 40	8 – 40	8 – 40
Kantendicke Rollen (mm)	0,3 – 3	0,3 – 3	0,3 – 3
Kantendicke Streifen / Leisten (mm)	0,4 – 3	0,4 – 3	0,4 – 3

* Werkstückdicken abhängig

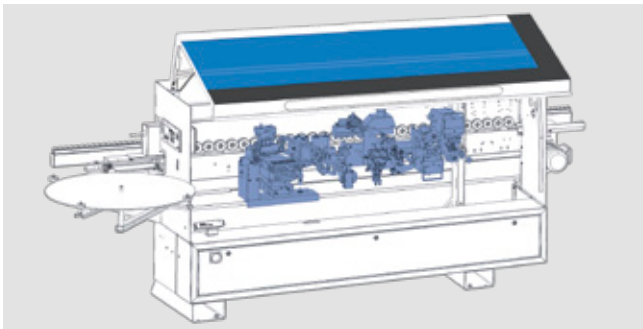

Modell 1110

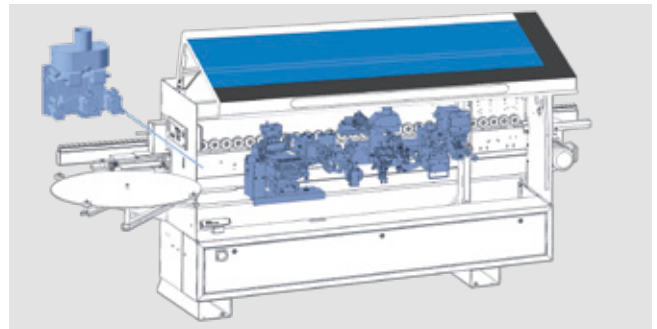

Modell 1110 F

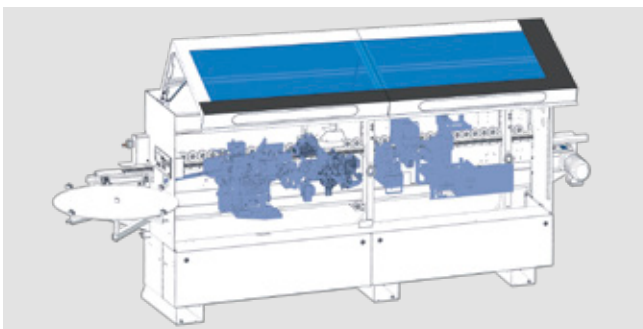

Modell 1120 C

TECHNISCHE DATEN EDGETEQ S-200 BAUREIHE

	Modell 1120 FC	Modell 1120 F	Modell 1130 FC	Modell 1130 AT
Gesamtlänge (mm)	4.305	4.305	4.605	4.605
Vorschub (m/min)	8	11	11	8
ARBEITSMASSE				
Werkstückbreite (mm) *				
bei Werkstückdicke 8 – 22 mm	70	70	70	70
Werkstückdicke (mm)	8 – 40	8 – 60	8 – 60	8 – 60
Kantendicke Rollen (mm)	0,3 – 3	0,3 – 3	0,3 – 3	0,3 – 3
Kantendicke Streifen / Leisten (mm)	0,4 – 3	0,4 – 6	0,4 – 6	0,4 – 3

* Werkstückdicken abhängig

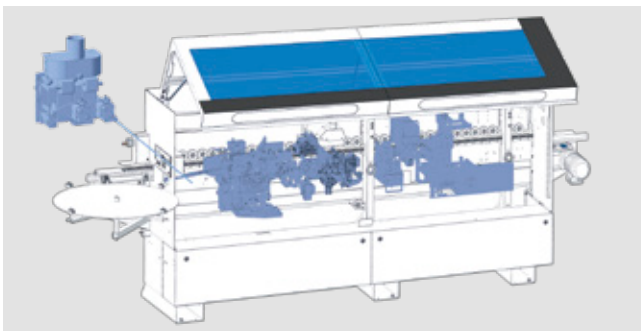

Modell 1120 FC

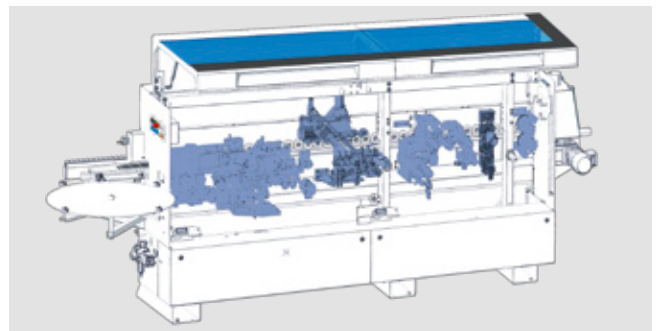

Modell 1120 F

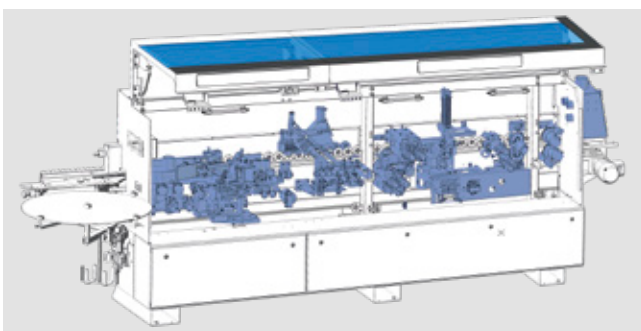

Modell 1130 FC

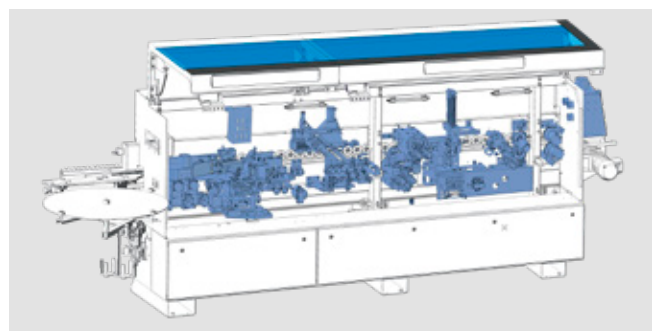

Modell 1130 AT



Die passende Maschine für Ihre Anforderungen

Die Maschinen der Baureihen S-200 bieten Ihnen umfassende Lösungen zur flexiblen und wirtschaftlichen Fertigung Ihrer Produkte. Ob Wohn-, Schlaf- und Küchenmöbel, funktionelle Büroeinrichtungen, anspruchsvoller Ladenbau oder Losgröße-1-Fertigung

für individuelle Wünsche – bei HOMAG finden Sie ein durchdachtes Angebot. Auch aktuelle Trends sind für Sie und Ihre Mitarbeiter mit diesen Maschinen leicht umsetzbar.



HC LIFE CYCLE SERVICES

Optimaler Service und individuelle Beratung sind beim Kauf unserer Maschinen inbegriffen. Wir unterstützen Sie mit Service-Innovationen und Produkten, die auf Ihre Anforderungen optimal zugeschnitten sind. Mit kurzen

Reaktionszeiten und schnellen Kundenlösungen sichern wir Ihnen eine hohe Verfügbarkeit und eine wirtschaftliche Produktion – über den gesamten Lebenszyklus Ihrer Maschine hinweg.



TELESERVICE

- Hotline-Support durch geschulte Experten im TeleService bezüglich Steuerung, Mechanik und Verfahrenstechnik. Dadurch über 92 % weniger Vor-Ort-Service-Einsätze und somit eine schnellere Lösung für Sie!
- Die ServiceBoard App hilft schnell, einfach und konkret Aufgaben zu lösen. Dies ermöglicht die mobile Live-Videodiagnose, das automatische Versenden von Serviceanfragen oder der Online-Ersatzteilkatalog eParts.



SPARE PARTS SERVICE

- Hohe Teileverfügbarkeit und schnelle Lieferung.
- Sicherung der Qualität durch vordefinierte Ersatz- und Verschleißteil-Kits, bestehend aus Originalersatzteilen.
- 24h Ersatzteile online identifizieren und anfragen unter www.eParts.de oder im neuen HOMAG eShop (shop.homag.com) noch schneller und bequem bestellen.



MODERNISIERUNG

- Halten Sie Ihren Maschinenpark aktuell und steigern Sie Ihre Produktivität sowie Produktqualität. Damit werden Sie schon heute den Produkthanforderungen von morgen gerecht!
- Wir unterstützen Sie mit Upgrades, Modernisierungen sowie individueller Beratung und Entwicklung.



DIGITAL SERVICES

- serviceRemote – die neue TeleService-Lösung der Zukunft! Schnelle Wiederaufnahme der Produktion durch umfangreichen Zugriff des TeleService-Mitarbeiters auf relevante physikalische Daten.
- serviceAssist – bietet Ihnen Hilfe zur Selbsthilfe. Die Kombination aus unseren Erfahrungen und den vorhandenen Maschinendaten ergeben die präventiven Lösungsvorschläge der neuen App.



SOFTWARE

- Telefonische Unterstützung und Beratung durch Software-Support.
- Digitalisierung Ihrer Musterteile mittels 3D-Scannen spart Zeit und Geld im Vergleich zur Neuprogrammierung.
- Nachträgliche Vernetzung Ihres Maschinenparks mit intelligenten Softwarelösungen von Konstruktion bis Produktion.



FIELD SERVICE

- Steigerung der Maschinenverfügbarkeit und Erhöhung der Produktqualität durch zertifiziertes Service-Personal.
- Regelmäßige Überprüfung durch Wartung/Inspektion sichert höchste Qualität Ihrer Produkte.
- Minimierung von Stillstandzeiten bei unvorhersehbaren Störungen durch unsere hohe Technikerverfügbarkeit.



TRAININGS

- Durch exakt auf Ihre Bedürfnisse abgestimmte Trainings können Ihre Maschinenbediener HOMAG Maschinen optimal bedienen und warten.
- In diesem Zusammenhang erhalten Sie kundenspezifische Trainingsunterlagen mit praxiserprobten Übungen.
- Online-Trainings und Webinare: Lernen ohne zu reisen – treffen Sie Ihren Trainer im digitalen Klassenraum.

Für Sie mehr als...

1.350

Servicemitarbeiter weltweit

92 %

weniger Vor-Ort-Einsätze durch
erfolgreichen TeleService

5.000

Kunden in Trainings/Jahr

150.000

Maschinen in 28 Sprachen
elektronisch dokumentiert in eParts

HOMAG Group AG

info@homag.com

www.homag.com



YOUR SOLUTION