

# class Reihe

Standardmaschinen für die fortgeschrittene Tischlerei



# Alles “Made in Italy, by SCM“

*Vom Gußteil bis zur Endabnahme und  
Qualitätskontrolle.*

Erleben Sie modernste Maschinenfertigung live vor Ort. Besuchen Sie unsere Produktionsstätten/Werke. SCM-Qualität zum Anfassen.



## Standardmaschinen für die fortgeschrittene Tischlerei.

Das Ziel von SCM ist es, den Kunden Technologien von hoher Qualität zuzusichern, die ihren Bedürfnissen entsprechen. Damit wird SCM zu dem wichtigsten Bezugspartner für jeden Bedarf.

# class Reihe

Die beste Lösung für hohe Anforderungen.

Formatkreissägen	Programmierbare
	Manuelle

**class si x**  
Seite 6



**class si 550ep**  
Seite 7



**class si 400ep**  
Seite 7



**class px 350i**  
Seite 22



**class si 400**  
Seite 8



**class si 350**  
Seite 9



**class si 300**  
Seite 9



## Automatische Vielblatt- und Besäumkreissäge

**class m 3**  
Seite 26



**class f 520**  
Seite 30



**class f 410**  
Seite 30



**class s 630**  
Seite 31



**class s 520**  
Seite 31



**class ti 145ep**  
Seite 38



**class ti 120e**  
Seite 39



**class tf 130e**  
Seite 39



**class tf 130**  
Seite 40



**class tf 130ps**  
Seite 41



**class ti 120**  
Seite 41



Hobelmaschinen	Abrichhobelmaschinen
	Dickenhobelmaschinen

Tischfräsen	Elektronisch Programmierbare
	Manuelle



# APP Thundercut

Technologie, die sich jeder leisten kann

SCM Thundercut ist die SCM Optimierer/Ablaufsteuerung App für mobile Geräte, die eine Optimierung der Plattenoberfläche ermöglicht und den Bediener bei der Reihenfolge der auszuführenden Schnitte anleitet.

**Schnelle Ausführung der Schnitte, weniger Materialverschwendung und keine Fehlermöglichkeit auch für weniger erfahrene Bediener!**

Jetzt vom AppStore oder Google Play herunterladen:

SCM Thundercut



Sie können Ihre Formatkreissägen, Ihren Materialbestand und die verschiedenen Projekte, an denen Sie arbeiten, verwalten.



Der 3D-Ablaufsteuerer schlägt dank seiner einfachen und intuitiven Grafik die richtigen Maschineneinstellungen für jeden auszuführenden Schnitt vor.

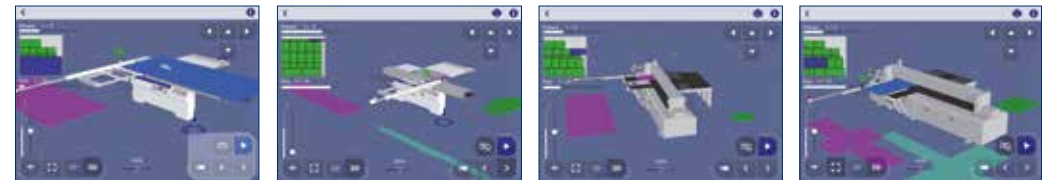

Die App kann auf Formatkreissägen, Formatkreissägen mit mobilem Sägeaggregat, Säge-Fräsmaschinen und Kombinierte Universalmaschinen verwendet werden (jede neue Maschine wird den QR-Code zur Aktivierung der App haben).

# SCM STANDARDMASCHINEN, NOCH MEHR GARANTIERTE QUALITÄT

Seit 1952 ist SCM führend in der Entwicklung und Produktion von Holzbearbeitungsmaschinen.

Wir blicken auf eine mehr als 70-jährige Firmengeschichte zurück und bieten unseren Kunden das Wissen und die fortschrittlichen Technologien, die die Standardmaschinen **L'invincibile**, **class** und **nova** auszeichnen. Unterschiedliche Baureihen, vereint durch feste Punkte, die für uns wesentlich sind: Leistung, Bedienkomfort und zertifizierte Qualität. Wir glauben so sehr an die Zuverlässigkeit unserer Maschinen, dass wir unseren Kunden die Gelegenheit einer **2-jährigen Garantieverlängerung\*** anbieten. Eine zusätzliche Sicherheit für kleine Handwerksbetriebe und Schreinereien, die in SCM den idealen Partner für das Wachstum ihres Unternehmens sehen.

Um die 2-Jahres-Garantieverlängerung zu aktivieren, ist es notwendig, die Maschine online auf der Webseite zu registrieren: [scmwood.com/garantieverlangerung](https://scmwood.com/garantieverlangerung)

\*Informieren Sie sich auf der Website über die Modelle der Maschinen, die für die Initiative in Frage kommen: [scmwood.com/standardmaschinen](https://scmwood.com/standardmaschinen)





# Programmierbare Formatkreissägen

class si x  
class si 550ep  
class si 400ep



Doppelte Sägeblattschwenkung  $\pm 46^\circ$ .

		class si x	class si 550ep	class si 400ep
Max. Sägeblattdurchmesser	mm	550	550*	400
Max. Sägeblattdurchmesser <b>mit Vorritzer</b>	mm	450**	-	400
Max. Schnitthöhe bei 90°/+45°/-45°	mm	200/130/105	200/130/-	140/97/-
Sägeblatt Drehzahl	U/min	3000 ÷ 5000	2500/3500/5000	3000/4000/5000
Formatschnitte	mm	2200 ÷ 3800	2200 ÷ 3800	2200 ÷ 3800
Schnittbreite am Parallelanschlag	mm	1000 ÷ 1500	1000 ÷ 1500	1000 ÷ 1500
Dreiphasenmotoren ab	kW/Hz	9 (11) / 50 (60)	7 (8) / 50 (60)	7 (8) / 50 (60)

*Für die vollständigen technischen Daten siehe Seite 20*

\* Maschine ohne Vorritzer

\*\* Vorritzaggregat als Option



**Sägeaggregat**  
Robuste Struktur

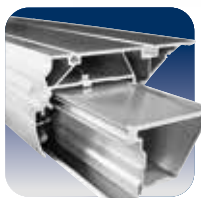

**Schiebeschlitten**  
Schnittqualität



**Parallelanschlag**  
Gleichmäßiger  
Vorschub und  
Genauigkeit



**Elektronische  
Steuerung**  
Extrem Einfach



**SCM  
Thundercut**  
Optimierer/  
Ablaufsteuerung App

Innovative Technologie verbunden  
mit einer einfachen Bedienung.



# Manuelle Formatkreissägen

class si 400  
class si 350  
class si 300



		class si 400	class si 350	class si 300
Max. Sägeblattdurchmesser <b>mit Vorritzer</b>	mm	400	350	315
Max. Schnitthöhe bei 90°/45°	mm	140/97	118/81	100/70
Sägeblatt Drehzahl	U/min	3000/4000/5000	4000	4000
Formatschnitte	mm	2200 ÷ 3800	2200 ÷ 3800	2200 ÷ 3800
Schnittbreite am Parallelanschlag	mm	1000 ÷ 1500	1000 ÷ 1500	1000 ÷ 1500
Dreiphasenmotoren ab	kW/Hz	7 (8) / 50 (60)	7 (8) / 50 (60)	5 (6) / 50 (60)

Für die vollständigen technischen Daten siehe Seite 20



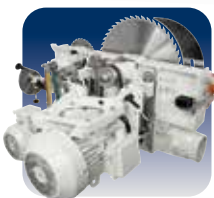

**Sägeaggregat**  
Robuste Struktur

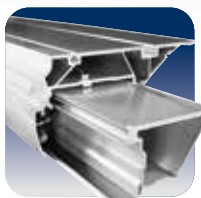

**Schiebeschlitten**  
Schnittqualität



**Parallelanschlag**  
Gleichmäßiger  
Vorschub und  
Genauigkeit



**SCM  
Thundercut**  
Optimierer/  
Ablaufsteuerung App

Hohe Konstruktionsqualität für sichere und zuverlässige Leistungen.

# Formatkreissägen Arbeitsaggregate

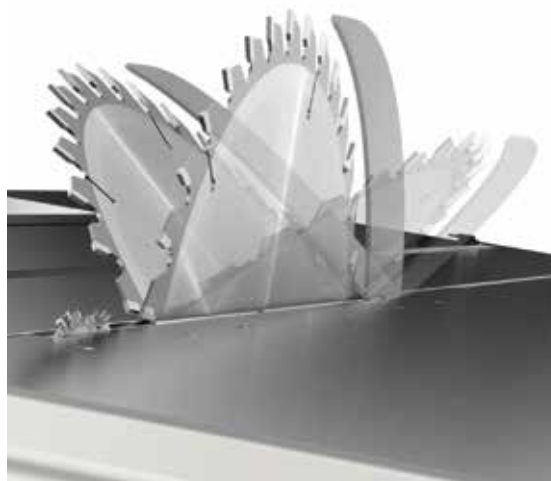

Stets bequem und präzise  
**Handräder an der  
Maschinenvorderseite**  
Arbeitskomfort beim täglichen Gebrauch durch einen staubdichten Getriebekasten (**SCM Lösung**), der eine flüssige und direkte Übertragung gewährleistet. Jeder minimalen Bewegung des Handrads entspricht eine bestimmte Einstellposition des Sägeblatts.

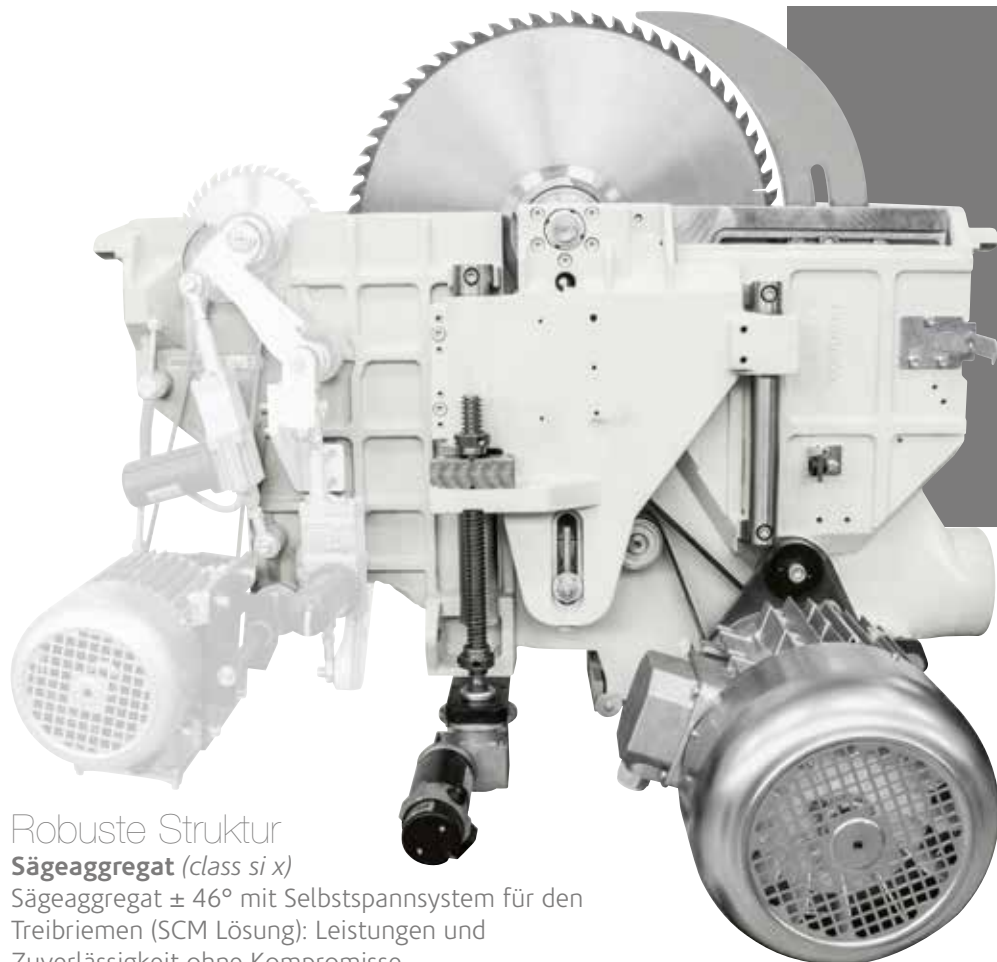

## Robuste Struktur

### Sägeaggregat (class si x)

Sägeaggregat  $\pm 46^\circ$  mit Selbstspannsystem für den Treibriemen (SCM Lösung): Leistungen und Zuverlässigkeit ohne Kompromisse.

Die Höhenverstellung des Sägeaggregats erfolgt über eine robuste Gusskonstruktion mit Gleitung auf geschliffenen Rundführungen, als Garantie von bester Genauigkeit. Schwenkung des gesamten Aggregats auf einer Lünette aus Gusseisen mit grossem Durchmesser für maximale und dauerhafte Zuverlässigkeit.



Einfach und effizient  
**Einstellung des Vorritzers**  
Die vertikale und horizontale Einstellung erfolgt bequem über ein direkt wirkendes mechanisches Hebelsystem, das **flüssige und präzise Bewegungen** garantiert. Die nützlichen mechanischen Anschläge ermöglichen eine rasche Wiederpositionierung. Durch die Position der Bedienelemente ist die Einstellung bequem an der Maschinenvorderseite ausführbar.



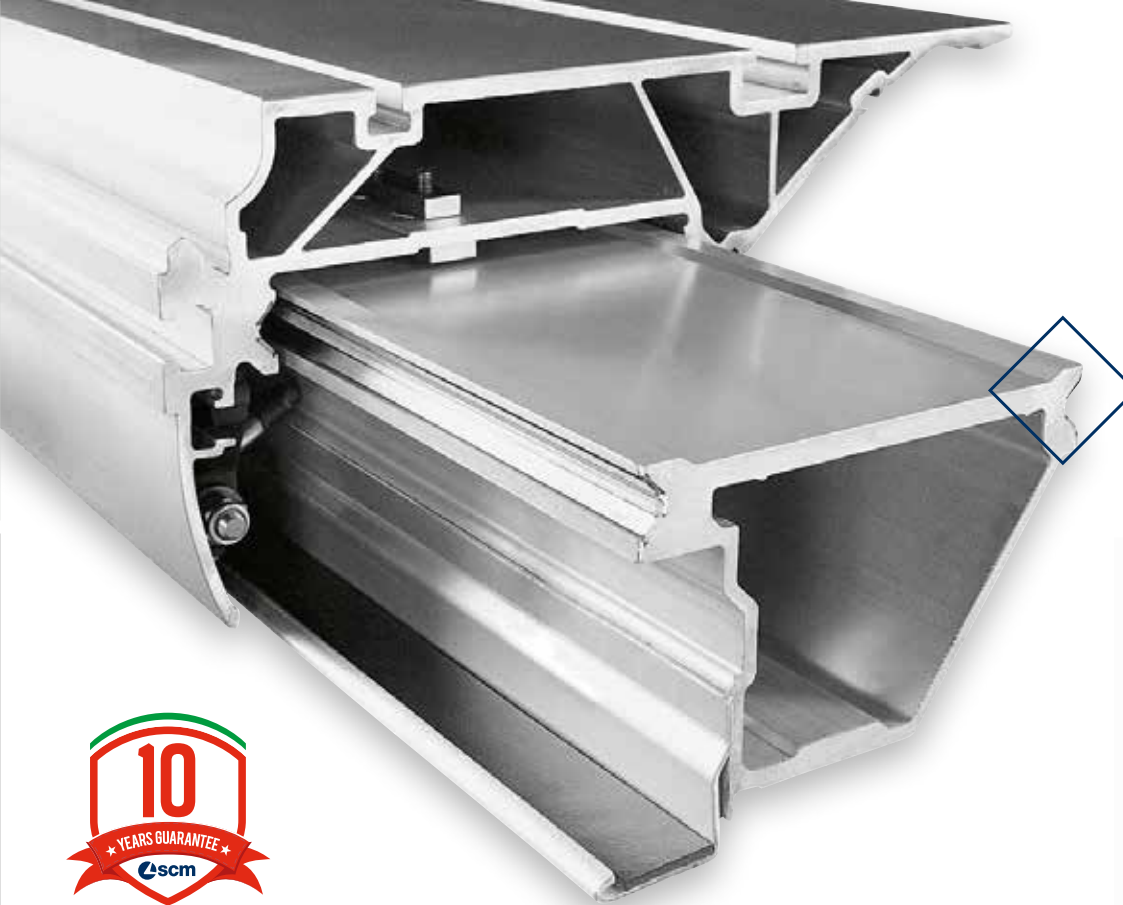

Höchste Schnittqualität, auf lange Sicht garantiert

### Besäumwagen

Der Wagen muss niemals eingestellt werden, dank der geschlossenen Geometrie mit eingebordelten gehärteten Stahlführungen.



Die bogenförmige Kontaktflächen der class geschliffenen Stahlführungen (SCM Lösung) gewährleistet außerdem:

- Spielfreiheit und viermal höhere Tragfähigkeit.
- Toleranz +/- 0,05 mm auf der gesamten Besäumlänge des Sägewagens für eine maximale Schnittqualität und Führungsgenauigkeit.
- Die besondere Position der Führungen gewährleistet Schutz vor Staub und optimale Leichtgängigkeit.



Unvergleichliche Zuverlässigkeit und Technik  
10 Jahre SCM-Garantie für das Führungssystem des Sägewagens.



### Optimale Abstützung

#### Besäumrahmen und Teleskoplineal

Großer Besäumrahmen mit Leerlaufrolle am Ende zur Erleichterung der Plattenaufgabe und mit beweglichen Querträger für die Abstützung kleinerer Platten. Das Teleskoplineal mit Skala und mit 2 Klappanschlägen ermöglicht das Besäumen von Platten mit 3200x3800 mm sowie Gehrungsschnitte bis 45 Grad auf beiden Seiten des Rahmens.

### Schnelle und präzise Anschlagpositionierung

#### Parallelanschlag

Rundstangenführung am Parallelanschlag mit mikrometrischer Einstellung. Der Anschlagssupport kann auch mit einer elektronische Positionsanzeige mit Sensor und Magnetband ausgestattet werden (Option). Die Führung ist mühelos wegschwenkbar wenn nicht im Einsatz.



# Programmierbare Formatkreissäge Elektronische Steuerungen

Technische Spezifikation auf Seite 21



Bedienervorteile durch die automatische Steuerung der wichtigsten Maschinenfunktionen  
**"Ready"**

Einfache und schnelle Programmierung der Bearbeitung durch die elektronische Steuerung und das 4" LCD-Display.

- Betriebsart: manuelle, halbautomatische und automatische mit 99 speicherbaren Arbeitsprogrammen
- Verwaltung der Werkzeugdaten mit automatischer Korrektur der Schnitthöhe
- Betriebsstundenzähler und Rechner



Höhenverstellung  
des  
Sägeaggregats



Schwenkung  
des  
Sägeaggregats



Programmierbarer  
Parallelanschlag  
(Option)



Anzeige der  
Sägeblatt Drehzahl

Die Annehmlichkeit, alle Funktionen über die Steuerung abzurufen

## Konsole "eye-S"

Das Bedienpult ist mit einer Konsole "eye-S" ausgestattet, die dank eines Gelenkarms horizontal ausgerichtet werden kann, um dem Bediener die Steuerung der Maschine zu erleichtern. Die elektronische Steuerung ermöglicht eine einfache und intuitive Programmierung der Maschine, indem der 10" Farbbildschirm mit Touchscreen-Funktion und die **Maestro** active Benutzeroberfläche kombiniert werden.

Hauptfunktionen:

- Verbindung zwischen Maschinen, die zum gleichen Unternehmensnetz gehören, und Bereitschaft für **Industrie 4.0**
- Gemeinsame Nutzung von Arbeitsprogrammen und Werkzeugdatenbanken
- Überwachung der Aktivitäten und Erstellung von Berichten über die Maschinennutzung
- Verbindung mit **SCM Thundercut** (Optimierer/Ablaufsteuerung App)
- Eigendiagnose, Teleservice und Link zur Fehlerbehebung



## Ein einziger Schnitt, der richtige Bedienerunterstützung

Auf der elektronischen Steuerung erscheinen für den Bediener ständig die Angaben für die korrekte Schnittkonfiguration. Das gewünschte Werkstück kann mit höchster Genauigkeit bearbeitet werden, ohne Berechnungen oder Probeschnitte, auch bei komplexen Winkelschnitten oder Schifterschnitten mit geneigtem Sägeblatt und geschwenktem Anschlag.

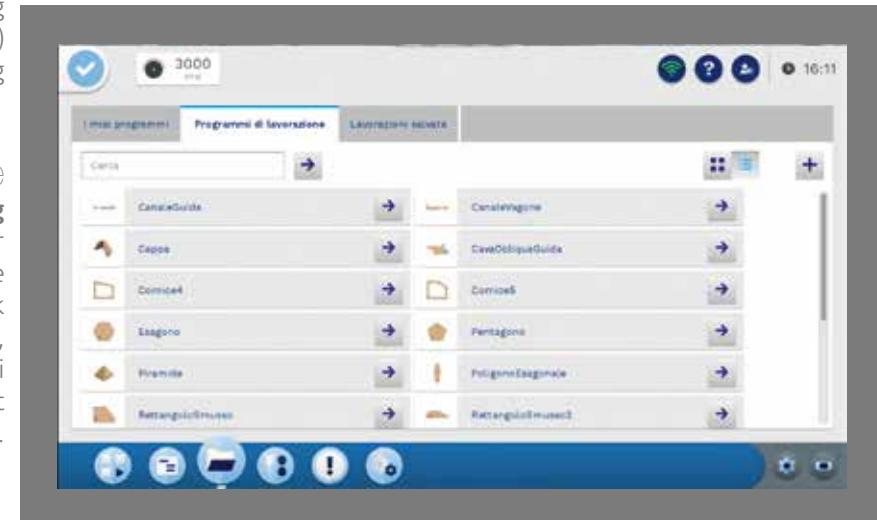

Die elektronische Steuerung verwaltet den Inverter zur Drehzahleinstellung und die Ausrichtung des Vorritzers.

*Nur Version eye-S*



Innovationen im Dienste  
des Bediener

**Automatisches Einstellsystem  
für den Sägeblattschutz**

Der Sägeblattpendelschutz wird über das exklusive  
"AP System" je nach Sägeblattschwenkung  
positioniert (**SCM Lösung**). Dies macht den  
Wechsel zwischen Schnitten mit verschiedenen  
Neigungen noch schneller und sicherer, ohne  
dass der Bediener die Maschineneinstellungen  
manuell ändern muss.  
(class si x)

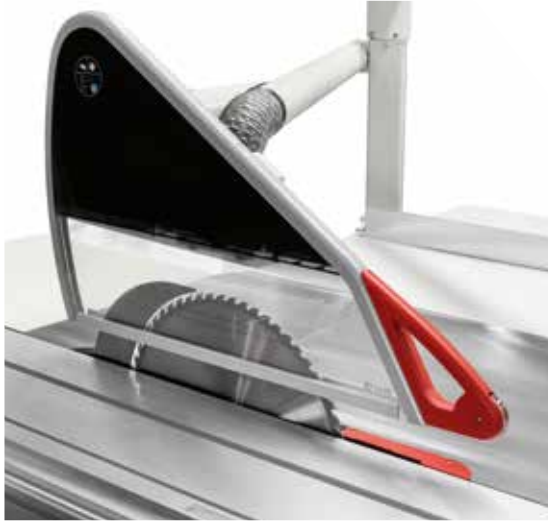

Maximaler Komfort  
**Programmierbarer Parallelanschlag mit  
Gleitung auf einer stabilen  
Rundstangenführung und  
Verstellung über ein Stahlkabel**  
Ablesung der Anschlagposition  
mit Sensor und Magnetband.  
*Nur Version Ready 3*



Rasche und präzise Positionierung

**Programmierbarer Parallelanschlag mit Gleitung auf Linearführung und Verstellung über Kugelumlaufspindel**

Die Führung ist mühelos wegschwenkbar wenn nicht im Einsatz.  
*Nur Versionen Ready 3 Plus / eye-S*



# Formatkreissäge

## Vorrichtungen auf Anfrage

### Gehrungsanschläge

Erhältlich in den Versionen:

- a) traditionell
- b) mit automatischem Ausgleich der Anschlagposition
- c) mit automatischem Ausgleich der Anschlagposition und Digitalanzeige der Anschlagposition und des Schnittwinkels

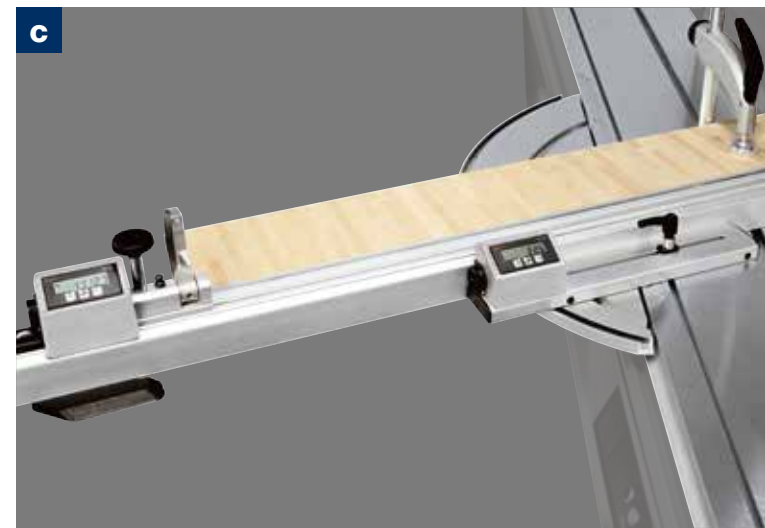

### Anschlag für Parallelschnitte

Das exklusive Bezugssystem ermöglicht es, ohne Probeschnitte die Schnittmaße für lange schmale Platten einzustellen. Auch mit Digitalanzeige erhältlich.





### Besäumrahmen mit "Compex" Vorrichtung

Mit automatischer Ausgleich der Anschlagposition. Außerdem, dank der besonderen Rahmenstruktur, können Gehrungsschnitte einfach und bequem ausgeführt werden, bei spitzen und stumpfen Schnitten, ohne auf einer hilfreichen Stütze zu verzichten.

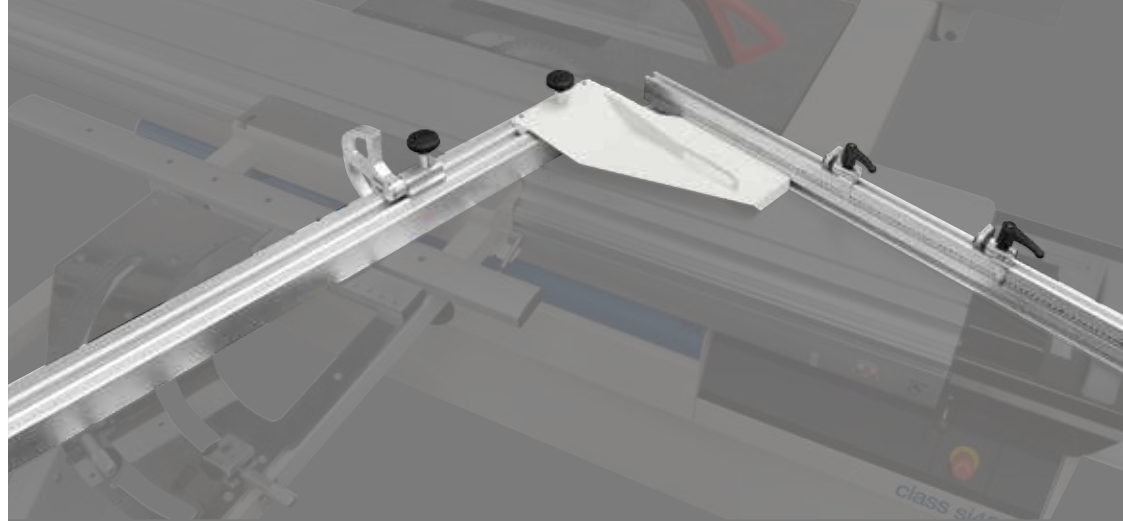

### Anschlag für Komplementärschnitte

muss an den Standard Formatanschlag befestigt werden. Diese Vorrichtung ermöglicht, Schnitte mit Ergänzungswinkel schnell auszuführen.



### Längsanschlag mit Linse

Für eine bessere Sicht auf die Daten.



### Digitalanzeigen am Längsanschlag

Auch aus der Entfernung leicht ablesbar.



### Steuertasten im Besäumwagen integriert

Die Möglichkeit, das Hauptsägeblatt und Vorritzer über die Tasten am Ende des Besäumwagens ein- und auszuschalten, ist bei der Bearbeitung großformatiger Platten extrem hilfreich.

### Besäumrahmen mit "Quick Lock" Anschlag

Minimale Einstellzeiten durch das SCM System, mit dem in nur wenigen Sekunden die Position des Anschlags gewechselt werden kann. Die ausziehbare Walze und der ausziehbare Stützarm des Besäumrahmens tragen zur Steigerung der Flexibilität bei.



# Formatkreissäge Vorrichtungen auf Anfrage

Oberflächliche Behandlung zur Verstärkung von Besäumwagen und Querträger des Besäumrahmens  
Zu empfehlen für intensive Bearbeitungen und bei Reibmaterialien.

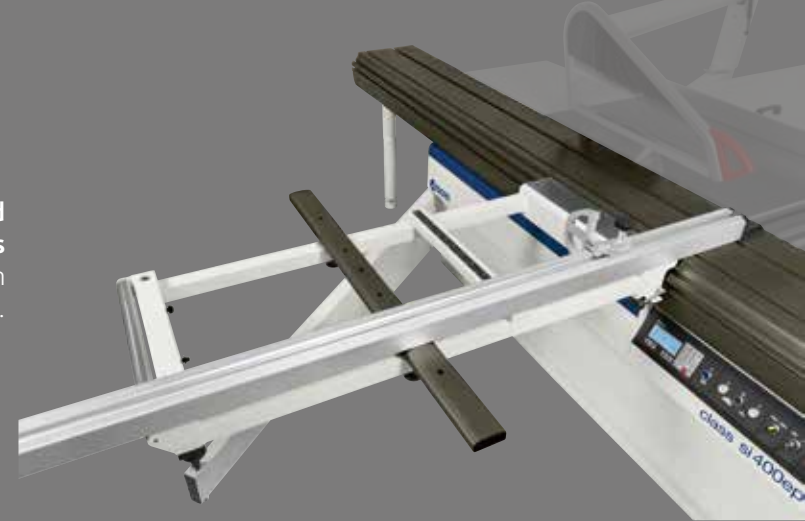

Verlängerung mit Rollenbahn an der Parallelanschlagseite,  
zur Stütze von großdimensionierten Platten, und Werkzeughalter,  
um die nötigen Werkzeuge immer im Reichweite zu haben.



**Lasergerät**  
Laserlicht für die  
Werkstückausrichtung zur  
Schnittlinie.



**Vorbereitung für "DADO"  
Bearbeitung**  
Mechanische Vorbereitung  
zum Einsatz  
von einem Werkzeug  
(nicht inklusive)  
max. Durchmesser 203 mm,  
max. Stärke 20 mm,  
anstatt des Hauptsägeblatts.



# Formatkreissäge Vorrichtungen auf Anfrage

**Tabletständer auf Besäumwagen**  
Kompatibel mit Tablet von 8" bis 11".



**Drehbarer Tabletständer an Bedienpult montiert**  
Kompatibel mit Tablet von 7" bis 13".  
Komplett mit USB-Anschluss für die  
Stromversorgung an Bedienpult.

# Formatkreissäge

## Vorrichtungen auf Anfrage



### "Pro-Lock"

System zur Schnellspannung des Hauptsägeblatts mit Schnelleinstellung ohne Schlüssel des Spaltkeiles.

### Erweiterbares Vorritzerblatt

Manuell erweiterbar mit einstellbarer Stärke von 2,8 bis zu 3,6 mm.  
Blatturchmesser: 120 mm (160 mm für *class si x*)



### Im Maschinengestell integrierte Schublade für Sägeblätter

Komplett mit 4 Ablagen, die mit Beschriftungen versehen werden können, für den einfachen Austausch der Blätter.

### LED-Beleuchtung des Vorritzerbereichs

Wenn das Vorritzergerät in Betrieb ist, zeigen hocheffiziente LEDs den Gefahrenbereich in der Nähe des Vorritzergeräts optisch an und machen die Maschine noch sicherer.



### Pneumatische Druckvorrichtung auf dem Besäumwagen

Besonders zu empfehlen bei dem Schnitt von dünnen Materialien.



### Zweiter Besäumrahmen mit Aufnahmesupport auf Gleitschienen

Um großformatige und schwere Platten abzustützen.



### Bearbeitung von weiteren Werkstoffen

PVC und andere Kunststoffe. Nylon, Polycarbonat und andere künstliche Materialien. Corian und andere Verbundwerkstoffe. Aluminium, Messing und weitere Leichtmetalllegierungen.

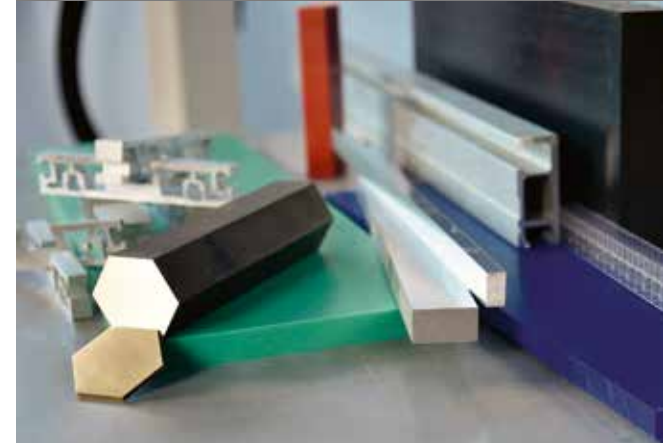

### Vorrichtung zur Mikroschmierung des Sägeblatts

Erforderlich für die Bearbeitung von Leichtmetalllegierungen, besonders nützlich mit Kunststoffen.



# Formatkreissäge

## technische Daten

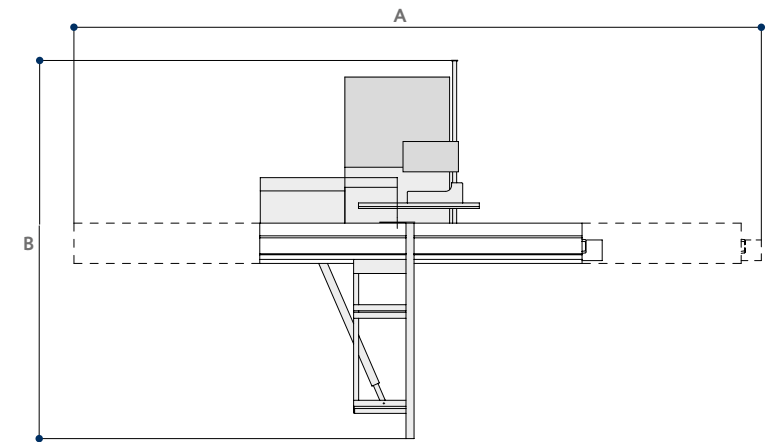
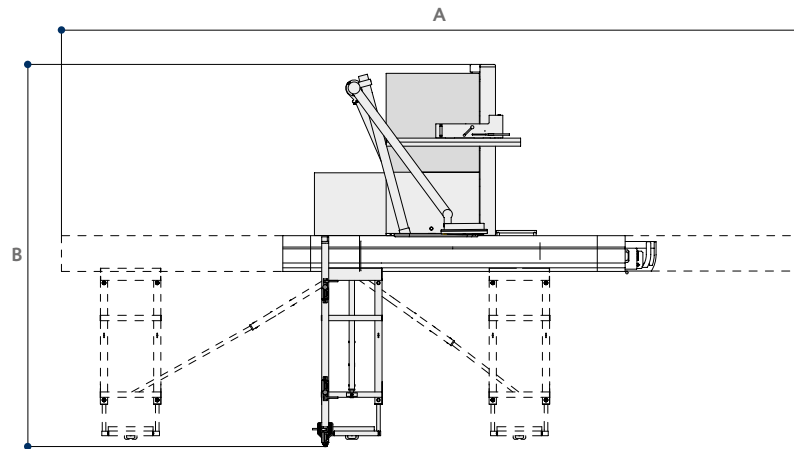

S Standard  
O Option

TECHNISCHE DATEN		class si x	class si 550ep	class si 400ep	class si 400	class si 350	class si 300
Sägetischabmessungen aus Guss	mm	1285 x 700	1285 x 700	1040 x 630	1040 x 630	1040 x 630	900 x 550
Sägeblattschwenkung	mm	-46° ÷ +46°	90° ÷ 45°	90° ÷ 45°	90° ÷ 45°	90° ÷ 45°	90° ÷ 45°
Max. Sägeblattdurchmesser		550	550*	400	400	350	315
Max. Sägeblattdurchmesser <b>mit Vorritzer</b>	mm	450**	-	400	400	350	315
Max. Schnitthöhe bei 90°/+45°/-45°	mm	200/130/105	200/130/-	140/97/-	140/97/-	118/81/-	100/70/-
Sägeblatt Drehzahl	U/min	3000 ÷ 5000	2500/3500/5000	3000/4000/5000	3000/4000/5000	4000	4000
Formatschnitte	mm	2200 ÷ 3800	2200 ÷ 3800	2200 ÷ 3800	2200 ÷ 3800	2200 ÷ 3800	2200 ÷ 3800
Schnittbreite am Parallelanschlag	mm	1000 ÷ 1500	1000 ÷ 1500	1000 ÷ 1500	1000 ÷ 1500	1000 ÷ 1500	1000 ÷ 1500
<b>Andere technische Merkmale</b>							
Dreiphasenmotoren 5 kW (6,6 PS) 50 Hz - 6 kW (8 PS) 60 Hz		-	-	-	-	-	S
Dreiphasenmotoren 7 kW (9,5 PS) 50 Hz - 8 kW (11 PS) 60 Hz		-	S	S	S	S	O
Dreiphasenmotoren 9 kW (12 PS) 50 Hz - 11 kW (15 PS) 60 Hz		S	O	O	O	-	-
Dreiphasenmotoren 14 kW (19 PS) 50 Hz - 14 kW (19 PS) 60 Hz		-	O	-	-	-	-
Absaugstutzen Durchmesser:							
- am Gestell	mm	120	120	120	120	120	120
- am Sägeblattschutz	mm	100	100	100	100	100	100
- am Spaltkeil	mm	-	-	60	60	60	60

\* Maschine ohne Vorritzer

\*\* Vorritzaggregat als Option

<b>ABMESSUNGEN</b>		class si x	class si 550ep	class si 400ep	class si 400	class si 350	class si 300
A mit Wagen 2200 mm	mm	5230	5230	5230	5090	5090	5090
A mit Wagen 3200 mm	mm	7250	7250	7250	6825	6825	6825
A mit Wagen 3800 mm	mm	8500	8500	8500	7425	7425	7425
B mit Schnittbreite am Parallelanschlag 1000 mm	mm	4042	3922	3815	3740	3740	3597
B mit Schnittbreite am Parallelanschlag 1270 mm	mm	4367	4247	4140	4110	4110	3867
B mit Schnittbreite am Parallelanschlag 1500 mm	mm	4492	4372	4265	4235	4235	4097

<b>VORRICHTUNGEN AUF ANFRAGE</b>		class si x	class si 550ep	class si 400ep	class si 400	class si 350	class si 300
Version "Ready 3"		-	0	0	-	-	-
Version "Ready 3 UP" / "Ready 3 UP Plus"		-	-	0	-	-	-
Version "eye-S"		S	-	-	-	-	-
Version "eye-S 3 UP Plus"		0	-	S****	-	-	-
"SCM Thundercut" Optimierer/Ablaufsteuerung App für Tablet		S	S	S	S	S	S
Erweitbares Vorritzerblatt		0	-	0	0	0	0
Oberflächliche Behandlung zur Verstärkung		0	0	0	0	0	0
Steuertasten im Besäumwagen integriert		0	0	0	0	0	0
Besäumrahmen mit "Quick Lock" Anschlag		0	0	0	0	0	0
Längsanschlag mit Digitalanzeigen der Anschlagposition		0	0	0	0	0	0
Gehrungsanschlag am Besäumwagen		0	0	0	0	0	0
Gehrungsanschlag mit Ausgleich		0	0	0	0	0	0
Gehrungsanschlag mit Ausgleich und Digitalanzeigen		0	0	0	0	0	0
Besäumrahmen mit "CompeX" Vorrichtung		0	0	0	0	0	0
Anschlag für Komplementärschnitte		0	0	0	0	0	0
Parallelanschlag am Besäumwagen		0	0	0	0	0	0
Parallelanschlag am Besäumwagen mit Digitalanzeigen		0	0	0	0	0	0
Inverter für die elektronische Drehzahlregelung 2700-6000 U/min		S**	-	0	-	-	-
Automatische 2-Achsen Einstellung des Vorritzaggregats		S***	-	0	-	-	-
Elektronische Positionsanzeige für Parallelanschlag		0	0	0	0	0	0
Pneumatische Druckvorrichtung auf dem Besäumwagen		0	0	0	0	0	0
Zweiter Besäumrahmen mit Aufnahmesupport auf Gleitschienen		0	0	0	0	0	0
Verlängerung mit Rollenbahn an der Parallelanschlagseite		0	0	0	0	0	0
"Pro-Lock" System zur Schnellspannung des Hauptsägeblatts		0	0	0	0	-	-
LED-Beleuchtung des Vorritzerbereichs		0***	-	0	-	-	-
Vorbereitung für "DADO" Bearbeitung		-	-	0	0	0	0
Maschinenausführung zur Bearbeitung von weiteren Werkstoffen		0	-	0	0	0	0
Vorrichtung zur Mikroschmierung des Sägeblatts für die Bearbeitung von Kunststoffen und Leichtmetalllegierungen aus Aluminium und Messing		0	-	0	0	0	0
Sägeblattpendelschutz		S	S	S*	S*	0	0
Drehbarer Tabletständer an Bedienpult montiert		0	-	0	-	-	-
Tabletständer auf Besäumwagen		0	0	0	0	0	0
Im Maschinengestell integrierte Schublade für Sägeblätter		0	-	-	-	-	-
Lasengerät		0	0	0	0	0	-

\* Standard bei CE und USA-Kanada Version; als Option bei NICHT-CE Version

\*\* Drehzahl 3000 ÷ 5000 U/min

\*\*\* Vorritzaggregat als Option

\*\*\*\* Standard bei "eye-S" Version

# Formatkreissäge mit schwenkbarem Sägeblatt class px 350i

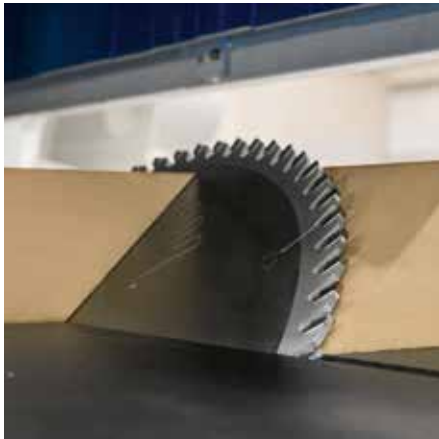

Sägeblattschwenkung bis zu 46°.

		class px 350i
Max. Sägeblattdurchmesser	mm	350
Max. Schnitthöhe bei 90°/45°	mm	105/72
Sägeblatt Drehzahl	U/min	4000
Formatschnitte	mm	2600 ÷ 3800
Schnittbreite am Parallelanschlag	mm	1300
Dreiphasenmotor ab	kW/Hz	5,5 (6,6) / 50 (60)
<i>Für die vollständigen technischen Daten siehe Seite 25</i>		



class px 350i



**Sägeaggregat**  
Optimale  
Endbearbeitung



**Hinteren Anschlags**  
Sofortige  
Positionierung



**Ready**  
Einfache und schnelle  
Steuerung



**SCM**  
Thundercut  
Optimierer/  
Ablaufsteuerung App

Formatkreissäge mit beweglichem Wagen und bis zu 46° schwenkbarem Sägeblatt, um in voller Sicherheit zu arbeiten und mit 50% verringertem Platzbedarf in Bezug auf eine herkömmliche Formatkreissäge.

# class px 350i

Arbeitsaggregate  
und  
Vorrichtungen



**Einfache und schnelle**  
programmierte Verstellungen  
über die "Ready" Steuerung  
vom Bedienpult.



**Robustes und zuverlässiges Teleskoplineal** mit Skala  
und mit 2 Klappanschlägen: Besäumen von Platten bis  
zu 2500x3200 mm (3200x3200 mm Option).  
Der feste großdimensionierte Tisch gewährleistet eine  
optimale Abstützung der Platte während der Bearbeitung.



**Präzise und sofortige Positionierung**  
dank des hinteren Anschlags, motorisch  
angetrieben und programmierbar.

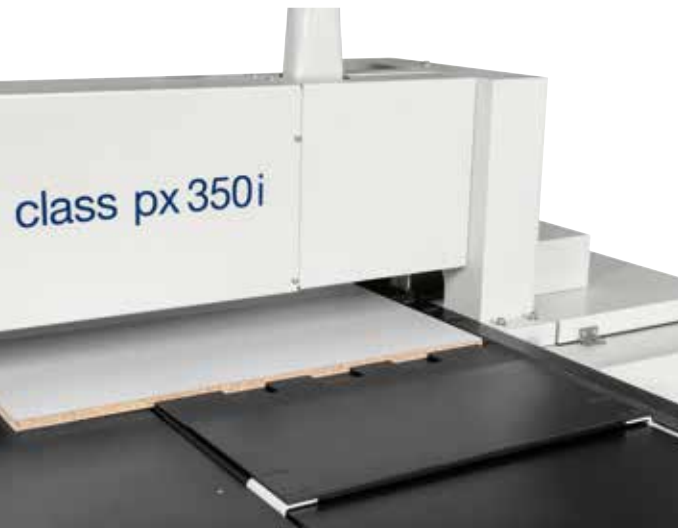

**Digitalanzeigen**  
für Teleskoplineal, Gehrungsanschlag und  
Vorrichtung für Parallelschnitte.  
(Optionen)





# class px 350i technische Daten

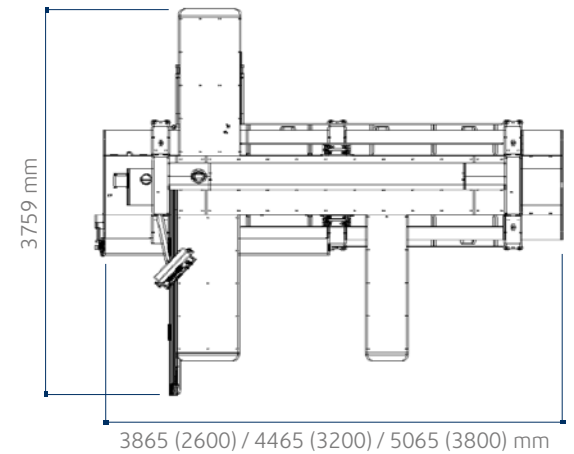

- ☐ Standard
- Option

**Größerer hinterer Tisch**  
mit 2 motorisch angetriebenen  
Anschlägen auf 2000 mm Länge, um  
den Schnitt von langen und schmalen  
Platten zu erleichtern.  
*(Option)*

**Gehrungsanschlag**  
komplett mit zwei  
Klappanschlägen.  
*(Option)*

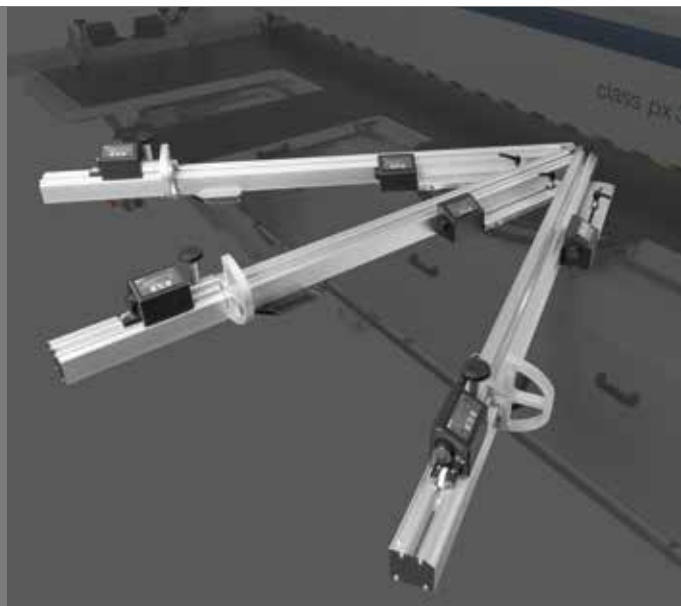

TECHNISCHE DATEN	class px 350i
Sägeblattschwenkung	90° ÷ 46°
Max. Sägeblattdurchmesser	mm 350
Max. Schnitthöhe bei 90°/45°	mm 105/72
Max. Sägeblatt Drehzahl	U/min 4000
Formatschnitte	mm 2600 ÷ 3800
Schnittbreite hinterer Anschlag	mm 1300
Max. Verlängerung Teleskoplineal	mm 2500
Max. Vorschubgeschwindigkeit des Sägewagens	m/min 40
<b>Andere technische Merkmale</b>	
"SCM Thundercut" Optimierer/Ablaufsteuerung App	S
Dreiphasenmotor 5,5 kW (7,5 PS) 50 Hz - 6,6 kW (8 PS) 60 Hz S	S
Dreiphasenmotor 7 kW (9 PS) 50 Hz - 7 kW (9 PS) 60 Hz O	O
Absaughaube Durchmesser	mm 1 x 120 ; 2 x 100

# Automatische Vielblatt- und Besäumkreissäge class m 3



		class m 3
Max. Sägeblattdurchmesser	mm	350
Sägebüchse Durchmesser (Bohrung)	mm	70
Aufspannbreite der Sägebüchse	mm	300
Min. Schnittlänge	mm	390
Vorschubgeschwindigkeit stufenlos	m/min	6 ÷ 48
Dreiphasenmotoren ab	kW/Hz	18,5 (22) / 50 (60)

*Für die vollständigen technischen Daten siehe Seite 29*



**Splitter und  
Rückschlagschutzsystem**  
Sicher gegen  
Werkstückrückschlag



**Transportkette**  
Präzision und  
Wirksamkeit



**Sägebüchse**  
Schnell und  
leistungsfähig

Praktisch, präzise, leistungsfähig und vor allem sicher.

# class m 3 Arbeitsaggregate und Vorrichtungen



Schnell und leistungsfähig  
**Sägebüchse**  
Die selbstzentrierende Sägebüchse wird schnell mit einem Spezialschlüssel montiert und sichert eine hohe Ausnutzung und eine lange Lebensdauer der Sägeblätter.

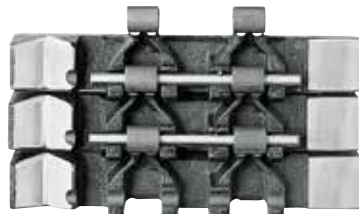

Präzise und zuverlässige Schnittleistung  
**Transportkette**

Die aus Spezialguss bestehende Transportkette ist aussergewöhnlich solide und garantiert Präzision und Zuverlässigkeit durch die Direktverbindung der Kettenglieder ohne Zwischenglieder. Die Kettenglieder und die 4 oberen Druckrollen (je 2 vor und hinter des Sägewelle) verhindern jeglicher Verstellung der Sägebüchse. Die Sägebüchse mit konischem Sitz sichert eine hohe Ausnutzung, eine lange Lebensdauer der Sägeblätter und die Verringerung des Holzverbrauchs. Diese technischen Qualitäten garantieren erhöhte Geradlinigkeit, optimale Schnittqualität sowie geringen Holzverbrauch auch bei den nachfolgenden Arbeitsphasen.



Praktisch und einfach in der Bedienung  
**Einstellung**

Die Einstellarbeiten erfolgen mit geringstem Zeitaufwand. Leichte Bedienung über grosse Handräder und gut ablesbare Masseisten ermöglichen schnelles und präzises Einstellen der Maschine. Die Einlaufführung ist mit Ein-Hand-Bedienung und automatischer Blockierung ausgestattet; die selbstzentrierende Sägebüchse wird mit einem im Normalzubehör befindlichen Spezialschlüssel montiert. Während der Beschickung kann der Bedienungsmann über ein Amperemeter ständig die Motorbelastung kontrollieren.



# class m 3 technische Daten

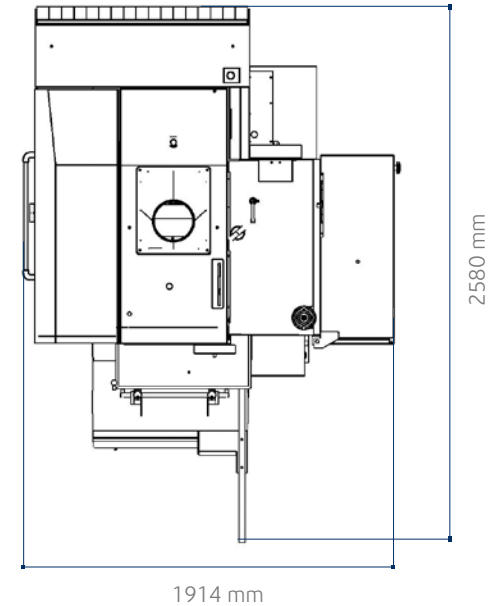

## Sicher gegen Werkstückrückschlag

### Splitter und Rückschlagschützsystem

Die Vielblatt- und Besäumkreissäge von SCM ist mit einem ausgeklügelten Splitter und Rückschlagschutzsystem ausgerüstet. Dieses System besteht aus 4 Splitter und Rückschlagfingerreihen (3 von oben und 1 von unten). Zwischen den 3 oberen Reihen befindet sich ein Lamellenvorhang.

### Laser

Laser  
Genaue Bezugslinie bei Laserbelichtung.

Typische Anwendungsbeispiele:

- Längsschnitt von ungleichförmigen Platten ohne Benutzung des Anschlags
- Auslese der brauchbaren Stücke von ästigen oder gespaltenen Platten (Option)



- ☒ Standard
- ☐ Option

#### TECHNISCHE DATEN

		class m 3
Max. Sägeblattdurchmesser	mm	350
Min. Sägeblattdurchmesser	mm	200
Sägebüchse Durchmesser (Bohrung)	mm	70
Abmessungen der Keile zur Sicherung der Sägebüchse	mm	20 x 5
Sägeblattdrehzahl	U/min	4200
Aufspannbreite der Sägebüchse	mm	300
Transportkettenbreite	mm	300
Min. Werkstücklänge	mm	390
Arbeitstischabmessungen	mm	1530 x 950
Arbeitstischhöhe ab Erdboden	mm	750
Abstand zwischen Ständer und 1. rechten Sägeblatt	mm	200
Vorschubgeschwindigkeit stufenlos	m/min	6 ÷ 48
<b>Andere technische Merkmale</b>		
Dreiphasenmotor 18,5 kW (25 PS) 50 Hz - 22 kW (30 PS) 60 Hz		S
Dreiphasenmotor 25 kW (30 PS) 50 Hz - 30 kW (42 PS) 60 Hz		O
Dreiphasenmotor 37 kW (50 PS) 50 Hz - 44 kW (60 PS) 60 Hz		O
Vorschubmotor 50 Hz (60 Hz)	PS	1,5 ÷ 2 (1,8 ÷ 2,4)
Absaughauben Durchmesser:		
- Sägeblätter	mm	200
- Transportkette	mm	120

# Abricht hobelmaschinen

## class f 520

## class f 410



		class f 520	class f 410	class s 630	class s 520
Nutzbare Arbeitsbreite	mm	520	410	630	520
Messerwelle Durchmesser / Messeranzahl	mm/Anzahl	120/4	120/4	120/4	120/4
Gesamttischlänge	mm	2750	2610	-	-
Max. Spanabnahme	mm	8	8	8	8
Min. ÷ max. Hobelhöhe		-	-	3,5 ÷ 300	3,5 ÷ 300
Dreiphasenmotoren ab	kW/Hz	5 (6) / 50 (60)	5 (6) / 50 (60)	7 (8) / 50 (60)	7 (8) / 50 (60)

Für die vollständigen technischen Daten siehe Seite 36

# Dickenhobelmaschinen class s 630 class s 520

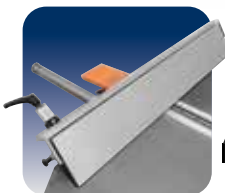

**Abrichtanschlag**  
Höhe Festigkeit

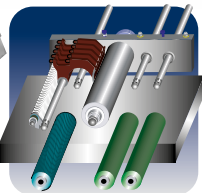

**Auswechselbare Vorschubwalzen**  
Eine einzige Maschine für jeden Bedarf



**Abrichtwelle SCM**  
Einfach und schnell

Einfache und präzise Bedienung,  
fortschrittliches Design und ergonomische  
Form, umfangreiche Einsatzmöglichkeiten.

# Hobelmaschinen Arbeitsaggregate

## Hohe Steifigkeit Abrichtanschlag

Der Abrichtanschlag ist besonders solide und leicht verschiebbar dank der stabilen Rundstangenführung. Die Skala hilft dem Bediener bei der Positionierung der Führung an dem gewünschten Neigungswinkel.

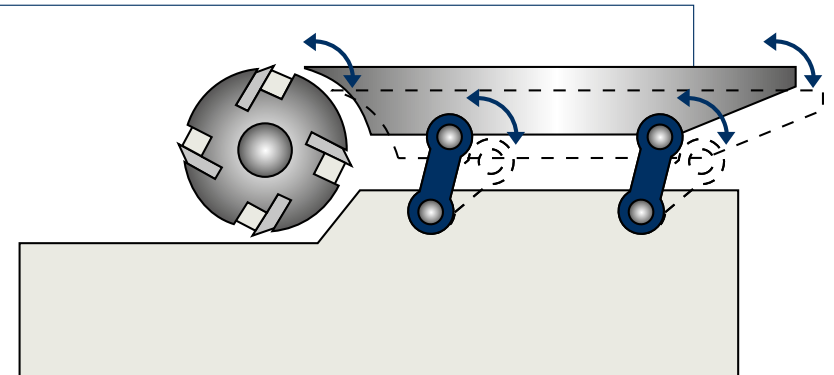
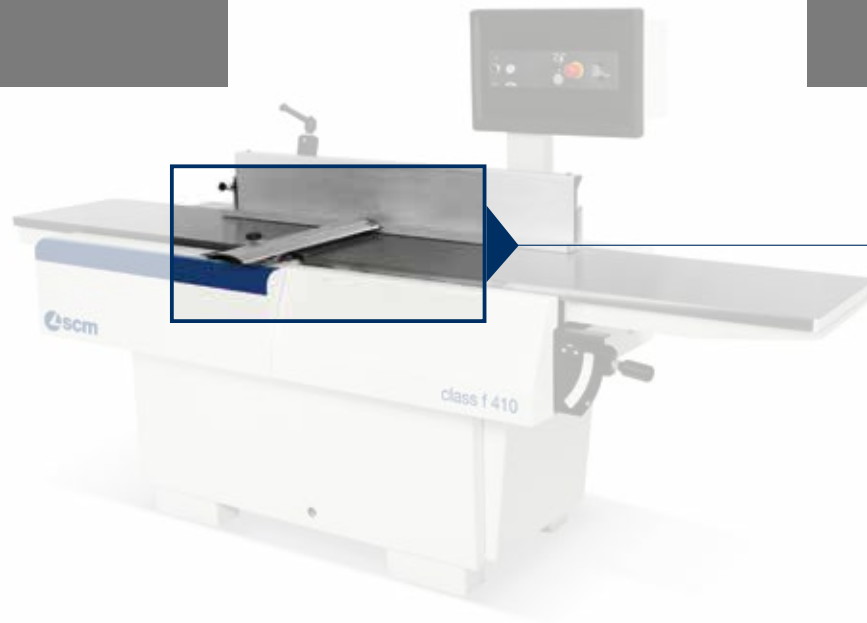

## Dauerhafte Präzision

### Arbeitstischverstellung über Parallelogramm

Genauere Bearbeitungen mit der Einlauftischverstellung über ein Parallelogramm, für einen konstanten Abstand zwischen dem Tisch und der Messerwelle. Das System funktioniert direkt über die Gelenke; damit wird die Belastung auf dem Tisch für dauerhafte Standfestigkeit und Parallelität vermieden.

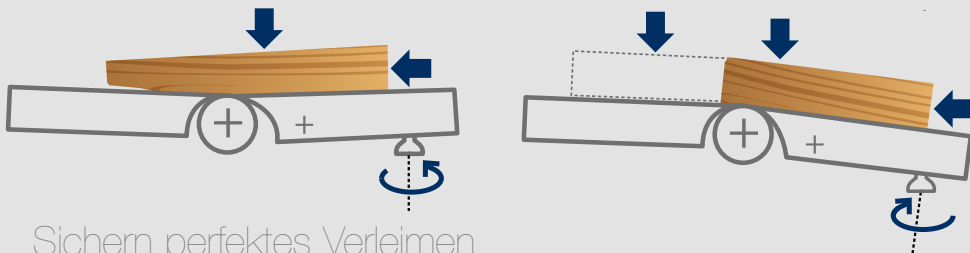

## Sichern perfektes Verleimen

### Konkav-Konvexfunktionen

Die zur Verfügung stehenden Einstellungen ermöglichen das perfekte Verleimen der Werkstücke mit optimalen Verbindungen und ohne dass die Verbindung sichtbar ist.





Perfekte  
Endverarbeitung

**Vorschubwalzen mit Gliederdruckbalken**

Keine Stillstand oder Markierung des Werkstücks dank des Vorschubsystems mit drei Vorschubwalzen und Gliederdruckbalken, für eine absolut lineare Bewegung. Die Gummiwalzen, serienmäßig geliefert, gewährleisten perfekte Oberflächen und hohe Vorschubleistungen.



Einfach und schnell

**SCM Monoblockabrichtwelle**

Einfacher und rascher Austausch und Einbau der Messer dank des automatischen Befestigungssystems und der Selbstregulierung. Die Monoblockstahlstruktur gewährleistet hohe Stabilität auch bei starker dynamischer Belastung.

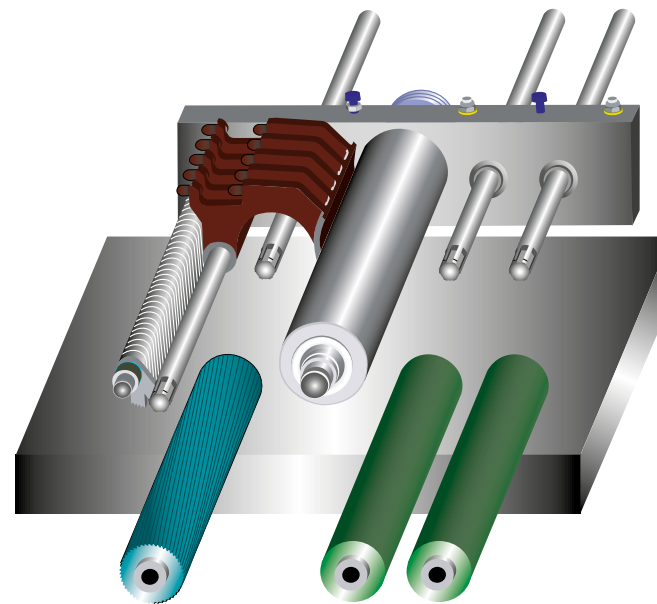

Eine einzige Maschine für jeden Bedarf

**Auswechselbare Vorschubwalzen**

Perfekte Endbearbeitung durch den einfachen und raschen Austausch der Walzen, der es ermöglicht, den Vorschub der Maschine auch an besondere Anforderungen anzupassen, wie zum Beispiel bei kleinsten Abtragungen an Edelhölzern und/oder bei Bearbeitungen, bei denen gleichzeitig mehrere Werkstücke unterschiedlicher Stärke verarbeitet werden.

Motorischer Dickentischhub mit mikrometrischer Positionierung und Digitalanzeige.

Vorschubgeschwindigkeit über Inverter geregelt und mit Alarmanzeige für den Fall einer überhöhten Geschwindigkeit.

Die 4 großen Spindeln zusammen mit den 2 seitlichen Führungen sichern eine hohe Stabilität des Tisches. Die Faltenbalg Schutzvorrichtungen garantieren dauerhafte Präzision und Zuverlässigkeit.

Pneumatische Einstellung des Drucks auf die Walzen für die bessere Endverarbeitung und hohe Leistung des Vorschubs bei jedem Material und unter allen Arbeitsbedingungen.  
(Option)



# Hobelmaschinen Vorrichtungen auf Anfrage

**"Xylent" Spiralhobelwelle**  
Die 3 Messerreihen gewährleisten eine ausgezeichnete Oberfläche. Die Xylent Spiralmesserwelle ermöglicht geräuscharmes Arbeiten und verbessert die Absaugung, da kleinere Späne erzeugt werden. Hohe Standzeit durch die Möglichkeit die Messer 4 mal zu drehen.



## "Xylent" Wartungskit

Koffer mit:

- 1 Flakon Reinigungsmittel/Entfetter zur Harzenreinigung
- 1 geeichter dynamometrischer Schüssel
- 2 bit Torx
- 10 Einsätze
- 5 Schrauben
- 1 Bürste mit Messingborsten zur Reinigung der Spindel mit montierten Einsätze
- 1 Bürste mit Stahlborsten zur Reinigung der Einsätzegehäuse.



## Klappbarer Zusatzanschlag

Im Abrichtanschlag integriert, ermöglicht die Bearbeitung von kleinen Werkstücken unter bequemen und sicheren Arbeitsbedingungen.



## "Tersa" Hobelmesserwelle

Die automatische Messerspannung durch Zentrifugalkraft bietet Sicherheit und Präzision bei der Bearbeitung. Durch das System ohne Befestigungsschrauben wird das Austauschen der Messer extrem schnell.

## Integrierter "Smart Lifter"-Schutz

Das von SCM entwickelte Schutzsystem ist perfekt in das Grundgestell der Maschine integriert, um höchsten Schutz zu bieten und gleichzeitig jede Behinderung oder Unständigkeit zu vermeiden. Durch die automatische vertikale, horizontale und Schrägbewegung garantiert der Schutz die völlige Abdeckung des Werkzeugs vor, während und nach der Bearbeitung.





**Dickentischverlängerung zur Verwendung beim Ein- oder Auslauf**  
Kann am Ende des Arbeitstisches installiert werden.

**Walzen am Auslauf aus satiniertem Stahl**  
Für eine perfekte Endbearbeitung.



**Sonderwalzen**  
Die Gliedereinzugswalze aus Stahl (a) und die Zweikomponentenwalze (b) gewährleisten auch dann höchste Qualität, wenn gleichzeitig unterschiedliche Stärken bearbeitet werden, und auch bei kleinsten Abtragungen. Mit der Zweikomponentenwalze bleiben die Werkstückkanten unbeschädigt, auch wenn sie nicht perfekt aneinander ausgerichtet sind; empfehlenswert auch für Edelhölzer und schmale Werkstücke.



**Dickentischverlängerung im Auslauf**  
Ein einziger Bediener kann lange Werkstücke mühelos betreiben oder ein zweites Werkstück einführen ohne sich zu bewegen um das erste Werkstück im Auslauf zu stoppen.

**Dickentisch mit Tischwalzen ohne Antrieb**  
Erleichtert den Vorschub von besonders harzhaltigen und/oder feuchten Hölzern. Diese Konfiguration eignet sich besonders für schwere Holzbearbeitungen.

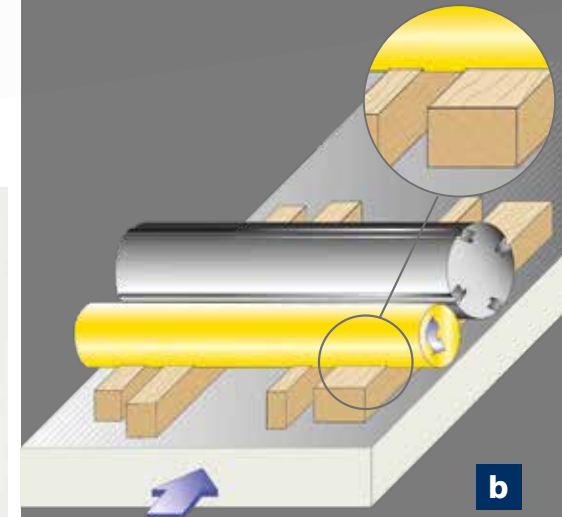

**Bearbeitung von weiteren Werkstoffen**  
PVC und andere Kunststoffe. Nylon, Polycarbonat und andere künstliche Materialien.



# Hobelmaschinen technische Daten

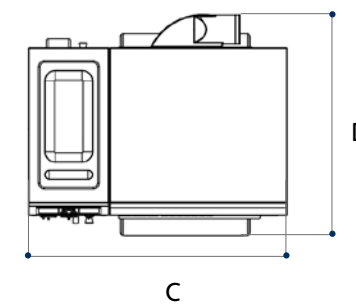
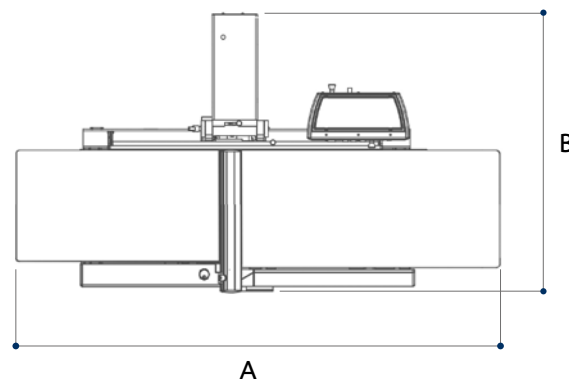

S Standard  
O Option

TECHNISCHE DATEN		class f 520	class f 410	class s 630	class s 520
Nutzbare Arbeitsbreite	mm	520	410	630	520
Messerwelle Durchmesser / Messeranzahl	mm/Anzahl	120/4	120/4	120/4	120/4
Abmessung Standardmesser	mm	35 x 3 x 520	35 x 3 x 410	35 x 3 x 640	35 x 3 x 520
Max. Spanabnahme	mm	8	8	8	8
Gesamttischlänge	mm	2750	2610	-	-
Abmessungen des Dickentisches	mm	-	-	640 x 1000	530 x 900
Vorschubgeschwindigkeit Dicke	m/min	-	-	4 ÷ 20	4 ÷ 20
Min. ÷ max. Hobelhöhe	mm	-	-	3,5 ÷ 300	3,5 ÷ 300
<b>Andere technische Merkmale</b>					
Dreiphasenmotoren 5 kW (6,6 PS) 50 Hz - 6 kW (8 PS) 60 Hz		S	S	-	-
Dreiphasenmotoren 7 kW (9,5 PS) 50 Hz - 8 kW (11 PS) 60 Hz		-	-	S	S
Dreiphasenmotoren 9 kW (12 PS) 50 Hz - 11 kW (15 PS) 60 Hz		-	-	O	O
Absaugstutzendurchmesser	mm	120	120	150	150

<b>ABMESSUNGEN</b>		class f 520	class f 410	class s 630	class s 520
A	mm	2750	2610	-	-
B	mm	1416	1155	-	-
C	mm	-	-	1280	1130
D	mm	-	-	1095	1017

<b>VORRICHTUNGEN AUF ANFRAGE</b>	class f 520	class f 410	class s 630	class s 520
Monoblockmesserwelle mit "Tersa"-Wendemessern	0	0	0	0
"Xylent" Spiralhobelwelle mit 3 Reihen Schneiden	0	0	0	0
"Xylent" Wartungskit	0	0	0	0
Schwenkbarer Hilfsanschlag für sicheres Abrichten dünner Werkstücke	0	0	-	-
"Smart Lifter" Schutzvorrichtung	0	0	-	-
Zwei Tischwalzen ohne Antrieb	-	-	0	0
Erste gummibeschichtete Einzugswalze anstatt der Spiralwalze aus Stahl	-	-	0	0
Erste Gliedereinzugswalze aus Stahl anstatt der Spiralwalze	-	-	0	0
Erste Zweikomponentenwalze im Einlauf anstatt der Spiralwalze aus Stahl	-	-	0	0
Stahlvorschubwalzen aus Stahl anstatt der gummibeschichteten Walzen	-	-	0	0
Pneumatische Druckregulierung der Vorschubwalzen	-	-	0	0
Dickentischverlängerung zur Verwendung beim Ein- oder Auslauf	-	-	0	0
Dickentischverlängerung im Auslauf	-	-	0	0
Maschinenausführung zur Bearbeitung von weiteren Werkstoffen	-	-	0	-

elektronisch  
programmierbare  
Tischfräsen  
class ti 145ep  
class ti 120e  
class tf 130e



		class ti 145ep	class ti 120e	class tf 130e
Nutzlänge der Spindel CE Ø 30-35 (40-50)	mm	140 (160)	140 (180)	140 (180)
Max. Werkzeugdurchmesser für Profilieren	mm	250	250	250
Max. Werkzeugdurchmesser absenkbar bei 90°	mm	300	320	300
Max. Werkzeugdurchmesser für Zapfenschlittisch CE Ø 30-35 (40-50)	mm	300 (300)	300 (350)	300 (300)
Dreiphasenmotoren ab	kW/Hz	7 (8) / 50 (60)	5 (6) / 50 (60)	7 (8) / 50 (60)

Für die vollständigen technischen Daten siehe Seite 48



**Fräsaggregat**  
Robustheit und  
Vielseitigkeit



**Fränschlag**  
Schnelle Einstellung



**Elektronische  
Steuerung**  
Operative Vorteile



**Maschinenausführungen**  
Spezialisierung und  
Professionalität

Höchste Qualität, mehr Leistung und  
absolute Zuverlässigkeit.

manuelle  
Tischfräsen  
class tf 130  
class tf 130ps  
class ti 120



		class tf 130	class tf 130ps	class ti 120
Nutzlänge der Spindel CE Ø 30-35 (40-50)	mm	140 (180)	140 (180)	140 (180)
Max. Werkzeugdurchmesser für Profilieren	mm	250	250	250
Max. Werkzeugdurchmesser absenkbar bei 90°	mm	300	320	320
Max. Werkzeugdurchmesser für Zapfenschlittisch CE Ø 30-35 (40-50)	mm	300 (350)	300 (350)	300 (350)
Dreiphasenmotoren ab	kW/Hz	7 (8) / 50 (60)	7 (8) / 50 (60)	5 (6) / 50 (60)

*Für die vollständigen technischen Daten siehe Seite 48*





**Fräsaggregat**  
Robustheit und  
Vielseitigkeit



**Fräsanschlag**  
Schnelle Einstellung



**Maschinenausführungen**  
Spezialisierung und  
Professionalität

Unvergleichliche Präzision und dauerhafte  
Zuverlässigkeit.

# Tischfräsen Arbeitsaggregate

Einfache Bedienung  
**Verstellbarer Fräsanschlag**  
Die Einstellung der Spanabnahme an der Einlaufbocke erfolgt über eine Handkurbel mit Ablesung an einer Skala.

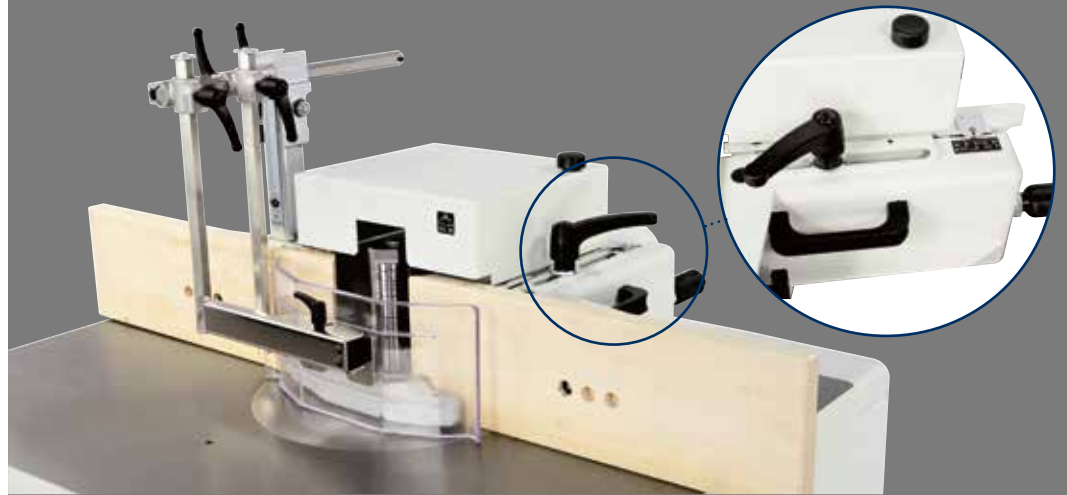

## Robustheit und Vielseitigkeit

### Fräsaggregat

Das Fräsaggregat wurde entworfen, um unter jeder Anwendungsbedingung maximale Stabilität und Steifigkeit zu sichern. Der Fräsaggregatkorpus aus Gusseisen ist "tassenförmig" ausgebildet, damit die mechanischen Bestandteile darin vor Späne und Staub geschützt sind. Die 5 Standardgeschwindigkeiten sind ideal, um jede Art von Bearbeitung auszuführen, vom Profilieren zum Fassonieren und Zapfenschneiden, mit der Möglichkeit, Werkzeuge von großem Durchmesser einzusetzen.



## Die beste Unterstützung für das Werkstück "Fast"-Tisch

Hiermit wird die Auflage des gerade zu bearbeitenden Werkstücks in der Nähe des Werkzeugs garantiert; das erlaubt die Einstellung auch bei montierten Werkzeugen und eine bessere Qualität der Endverarbeitung bei schmalen, kurzen Werkstücken.

Durch die Einlage aus zerspanbarem Material wird auch bei einem ungewollten Zusammenstoß mit dem Werkzeug keine Beschädigung des Werkzeugs verursacht.

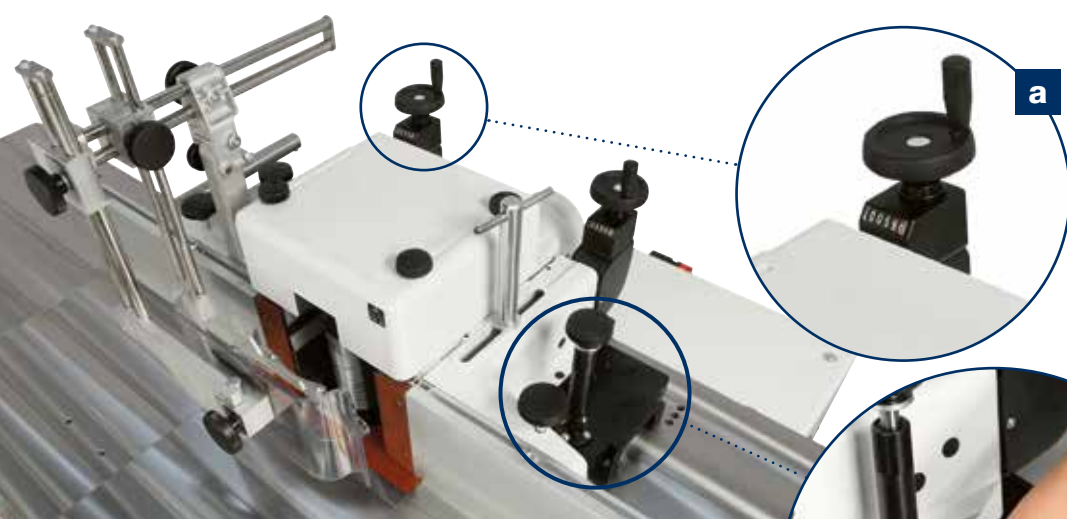

**a**

**b**

Sofort an der richtigen Stelle

**"Flex"-System**

Eine ganz einfache Lösung, um den Fräsanschlag weg zu schwenken und mit Präzision und ohne weitere Einstellungen wieder zu positionieren, so dass jede Überprüfung überflüssig wird.



Maximale Schnelligkeit und einfaches Einrichten

**Fräsanschlag mit mechanischer Programmierung**

Keine Probedurchläufe mehr, dank der digitalen Anzeigen (**a**) die bei der Positionierung der beiden Anschlagbacken eine Präzision von Zehntelmillimetern garantieren. Durch die seitlichen Griffe (**b**) kann der Anschlag leicht vom Arbeitstisch abgenommen werden.

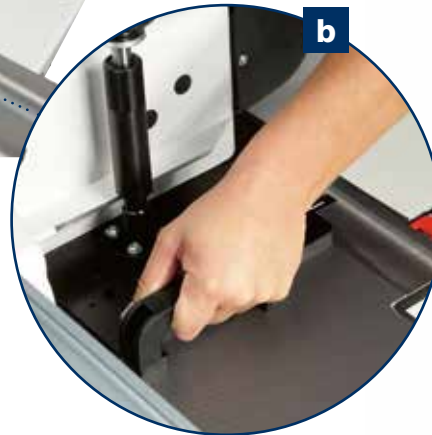

Automatisch und wegschwenkbar

**"Flex One" Fräsanschlag**

Automatische Positionierung des gesamten Fräsanschlags auf den Werkzeugdurchmesser. Bedienerfreundliches System, um den Fräsanschlag vom Arbeitstisch wegzuschwenken und mit Präzision wieder zu positionieren.



Bearbeitungsarten mit Spannzangen-Werkzeugen und dem "Flex" Fräsanschlag

Möglichkeit zum Kopffräsen mit Fräsern mit kleinem Durchmesser, wie sie für Oberfräsmaschinen und Elektrowerkzeuge typisch sind, dank der Möglichkeit, den Fräsanschlag hinter dem Werkzeug zu positionieren. Alles gemäß den CE-Vorschriften.

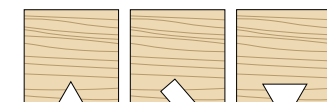

Fräsarbeiten, Nuten, Langlöcher

# Tischfräsen Maschinen- ausführungen



*class tf 130ps*  
**mit vorderem Schiebetisch**  
Entwickelt um das Zapfenschneiden  
möglichst einfach durchzuführen.



**Ausführung "LL" mit  
ausziehbarer Rahmenauflage**  
Ideal bei der Bearbeitung von  
langen Werkstücken, dank der  
Tischverlängerung. Die ausziehbare  
Rahmenauflage bietet optimale  
Arbeitsbedingungen für die Bearbeitung  
von großformatigen Werkstücken, z.B.  
beim Umfälzen von Fenster oder Türen.



**Schiebetisch für kleinere Zapfenschneidarbeiten**  
Ideal bei der Bearbeitung von besonders kurzen Elementen, für die  
Ausführungen ohne Schiebewagen. Damit können auch schräge  
Zapfen bis  $\pm 60^\circ$  hergestellt werden. Kann problemlos am Frästisch  
befestigt und abgenommen werden, dank des  
entsprechenden Spannsystems.



**Ausführung "TL PRO-10"**

Der Wagen mit manuellem Vorschub besteht aus einer Gusseisenstruktur und läuft auf Kugelumlaufrollführungen, wodurch reibungslose Bewegungen und maximale Präzision und Stabilität bei der Bearbeitung gewährleistet werden.



In wenigen Sekunden und ohne Mühe verschwindet der "PRO-10" Zapfenschnitttisch und die Maschine ist wieder bereit für Profilfräsarbeiten (a) und Fräsarbeiten (b).

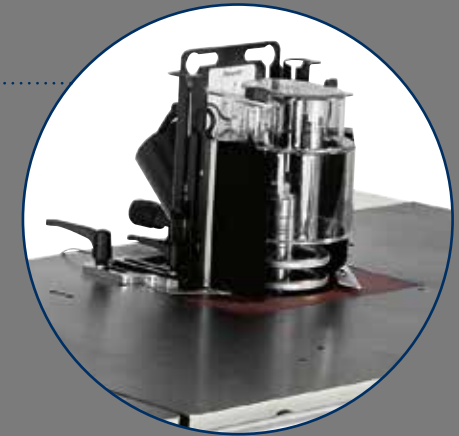

Für höchste Sicherheit und größere Flexibilität der Maschine umfasst die Standardausstattung eine besondere **Fräshäube zum Schutz bei Formfräsarbeiten.**



**Ausführung "TL"**

Präzision und Stabilität bei der Bearbeitung dank des manuell verfahrbaren Schiebetisches, bestehend aus einer Gusskonstruktion, die über Axiallager auf einer gehärteten und geschliffenen Führungstange läuft.

# Tischfräsen Elektronische Steuerungen

Technische Spezifikation auf Seite 49

Die Annehmlichkeit, alle Funktionen über die Steuerung abzurufen

## Konsole "eye-S"

Das Bedienpult ist mit einer Konsole "eye-S" ausgestattet ermöglicht eine einfache und intuitive Programmierung der Maschine, indem der 10" Farbbildschirm mit Touchscreen-Funktion und die **Maestro** active Benutzeroberfläche kombiniert werden.

Hauptfunktionen:

- Verbindung zwischen Maschinen, die zum gleichen Unternehmensnetz gehören, und Bereitschaft für **Industrie 4.0**
  - Gemeinsame Nutzung von Arbeitsprogrammen und Werkzeugdatenbanken
- Überwachung der Aktivitäten und Erstellung von Berichten über die Maschinennutzung
- Eigendiagnose, Teleservice und Link zur Fehlerbehebung



## "Ready"

Einfache und schnelle Programmierung der Bearbeitung durch die elektronische Steuerung und das 4" LCD-Display. Betriebsart: manuelle, halbautomatische und automatische mit 99 speicherbaren Arbeitsprogrammen.



Höhenverstellung



Positionierung des gesamten Fräsanschlags



Schwenkung der Frässpindel



Anzeige der Frässpindeldrehzahl

Für die häufigsten Bearbeitungen können die Abmessungen des gewünschten Profils eingestellt und das passende Werkzeug ausgewählt werden.



**Motorische Verstellung der Arbeitsaggregate mit Digitalanzeige**  
Für größere Präzision und bequemere Anwendung.

Mit der elektronische Steuerung kann man auch den Inverter zur Drehzahleinstellung der Frässpindel einfach verwalten.

*Nur Version eye-S*

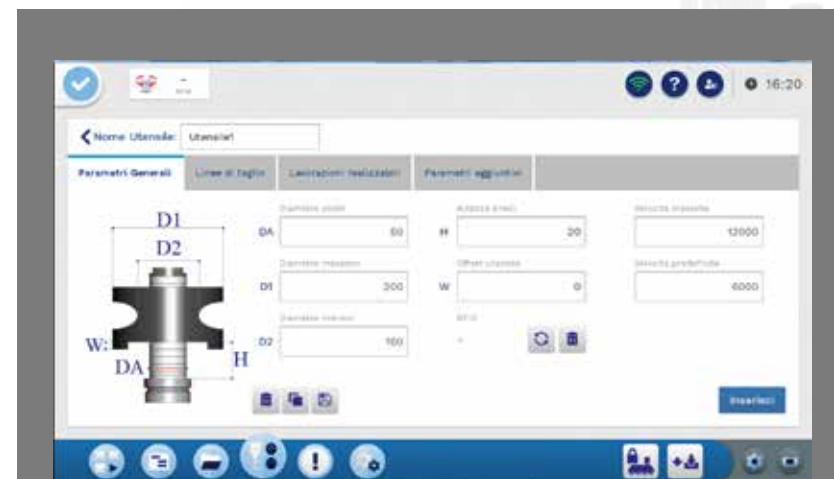

# Tischfräsen Vorrichtungen auf Anfrage

**Kreuzgelenk zur Aufnahme eines Vorschubapparats** **Höchste Anwendungsflexibilität** und kein Hindernis auf dem Arbeitstisch, da das Kreuzgelenk an der Stützsäule des Bedienpults befestigt wird. Ganz einfache Positionierung des Vorschubs, entweder automatisch über die Steuerung oder manuell.



## **Schnelle Werkzeugspannung "T-Set"**

In Verbindung mit einer auswechselbaren Frässpindel, ermöglicht das Einspannen/Abspannen der Werkzeuge durch einfache Anwendung einer Druckluftpistole.



## **Bearbeitung von weiteren Werkstoffen**

PVC und andere Kunststoffe. Nylon, Polycarbonat und andere künstliche Materialien.

# Tischfräsen technische Daten

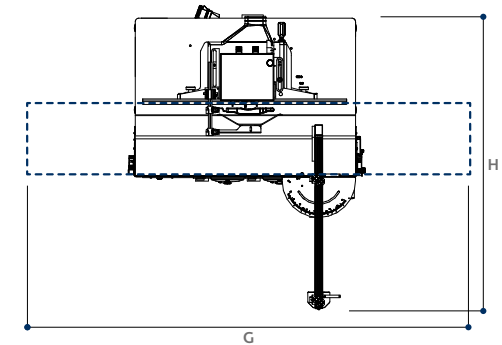
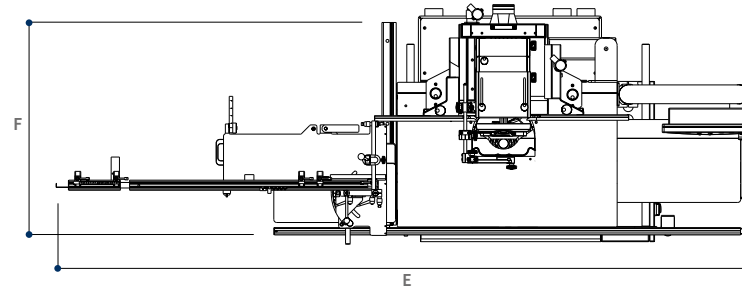
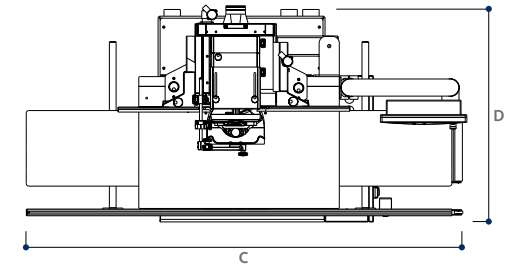
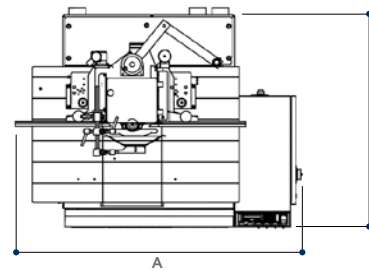

S Standard  
O Option

TECHNISCHE DATEN		class ti 145ep	class ti 120e	class tf 130e	class tf 130	class tf 130ps	class ti 120
Arbeitstischabmessungen	mm	1200 x 780	1200 x 810	1200 x 730	1200 x 730	1080 x 760	1200 x 810
Schwenkbereich der Frässpindel		-45,5° ÷ +45,5°	-45° ÷ +45°	-	-	-	-45° ÷ +45°
Aufspannlänge der Frässpindel CE Ø 30-35 (40-50)	mm	140 (160)	140 (180)	140 (180)	140 (180)	140 (180)	140 (180)
Frässpindeldrehzahl (50 Hz)	U/min	3000/4500/6000/ 7000/10.000	3000/4500/6000/ 7000/10.000	3000/4500/6000/ 7000/10.000	3000/4500/6000/ 7000/10.000	3000/4500/6000/ 7000/10.000	3000/4500/6000/ 7000/10.000
Max. Werkzeugdurchmesser beim Profilieren	mm	250	250	250	250	250	250
Max. Werkzeugdurchmesser unter Tisch bei 90°	mm	300	320	300	300	320	320
Max. Werkzeugdurchmesser beim Zapfenschneiden CE Ø 30-35 (40-50)	mm	300 (300)	300 (350)	300 (300)	300 (350)	300 (350)	300 (350)
<b>Andere technische Merkmale</b>							
Dreiphasenmotoren 5 kW (6,6 PS) 50 Hz - 6 kW (8 PS) 60 Hz		-	S	-	-	-	S
Dreiphasenmotoren 7 kW (9,5 PS) 50 Hz - 8 kW (11 PS) 60 Hz		S	O	S	S	S	O
Dreiphasenmotoren 9 kW (12 PS) 50 Hz - 11 kW (15 PS) 60 Hz		O	O	O	O	-	O
Absaugstutzendurchmesser:							
- am Maschinengestell	mm	100	2 x 80	120	120	120	2 x 80
- am Fräsanschlag	mm	120	120	120	120	120	120



ABMESSUNGEN		class ti 145ep	class ti 120e	class tf 130e	class tf 130	class tf 130ps	class ti 120
A	mm	1655	1194	1324	1324	-	1194
B	mm	1265	1280	1010	1010	-	1280
C	mm	2600	2600	2600	2600	-	2600
D min.	mm	1265	1300	1340	1340	-	1300
D max.	mm	1575	1710	1650	1650	-	1710
E	mm	3780	3520	3551	3551	-	3197
F min.	mm	1375	1300	1340	1340	-	1300
F max.	mm	1685	1710	1650	1650	-	1710
G	mm	-	-	-	-	2080	-
H	mm	-	-	-	-	2740	-

VORRICHTUNGEN AUF ANFRAGE	class ti 145ep	class ti 120e	class tf 130e	class tf 130	class tf 130ps	class ti 120
Version "Ready"	S	-	-	-	-	-
Version "eye-S"	S*	-	-	-	-	-
class tf 130ps mit vorderem Schiebewagen	-	-	-	-	S	-
Schwenkbares Schaltpult über Tisch	O	-	O	O	-	-
Motorische Verstellungen des Arbeitsaggregats mit Digitalanzeige	-	S	S	-	-	-
"Flex" Fräsanschlag	O	O	O	O	O	-
"Flex One" Fräsanschlag	O	-	-	-	-	-
Inverter zur Drehzahleinstellung von 900 bis 10.000 U/min	O	-	-	-	-	-
Vorschubsupport mit manueller Vertikal- und Horizontaleinstellung	O	-	O	O	-	-
Fräsanschlag mit mechanischer Einstellung	S	S	S	O	O	O
Aluminiumschlagbacken anstatt der Holzschlagbacken am Fräsanschlag	O	O	O	O	O	O
Auswechselbare Frässpindel	S	O	O	O	O	O
Spindel mit Spannzangenträger	O	O	O	O	O	O
Schnelle Werkzeugspannung "T-Set"	O	-	O	O	O	-
"Fast" Tischeinlage, manuell einstellbar	S	-	S	O	-	-
Ausführung "LL" Arbeitstisch mit 2 Tischverlängerungen zum Profilieren	O	O	O	O	-	O
Ausführung "TL" zum Zapfenschneiden und Profilieren	O	O	O	O	-	O
Ausführung "TL PRO-10" zum Zapfenschneiden und Profilieren	O	-	O	O	-	-
Arbeitstisch und Zapfenschneidschutz	-	-	-	-	S	-
Schiebewagen auf dem Arbeitstisch für kleine Zapfenschneidbearbeitungen	O	O	O	O	-	O
Maschinenausführung zur Bearbeitung von weiteren Werkstoffen	O	-	O	O	O	-

\* Standard for "eye-S" version

# WE'LL GO THE EXTRA MILE FOR YOU



SERVICE AND MAINTENANCE



TRAINING SERVICE



SPARE PARTS



DIGITAL SERVICES

SCM BIETET EINE KOMPLETTE PALETTE AN **HOCH SPEZIALISIERTEN SERVICELEISTUNGEN** MIT DER QUALITÄT UND DER ZUVERLÄSSIGKEIT AN, DIE UNS SEIT 70 JAHREN IN DIESEM BEREICH AUSZEICHNEN.

Von der Installation und dem Produktionsstart bis zum Kundendienst und der Wartung. Von der Schulung bis zur Lieferung von speziellen Original-Ersatzteilen: **bei uns erhalten Sie maßgeschneiderte Lösungen für Ihre Anforderungen!**

KONTAKT

**SCM SERVICE**  
via Emilia 77 - 47921 Rimini - Italy  
tel. +39 0541 700100  
scmservice@scmgroup.com  
www.scmwood.com

**SCM SPAREPARTS**  
Via Emilia, 61 - 47921 - Rimini - Italy  
tel. +39 0541 674111  
spareparts@scmgroup.com  
www.scmwood.com

My Scm



KUNDENDIENST UND WARTUNG

- Remote-Support per Telefon
- Wartungsvertrag
- Garantieverlängerung



TRAINING

- Kurse für Maschinenbediener
- Kurse Software und Programmierung
- Schulung für den Produktionsstart



ERSATZTEILE

- Liste empfohlene Ersatzteile
- E-Shop
- Interaktive Ersatzteilkataloge
- Reparatur von elektronischen Bauteilen, Leimwannen und Elektrospondeln



DIGITALE SERVICES

- Maestro Connect - IoT-Plattform für eine konstante direkte Verbindung mit der Maschine
- Smartech - Kundendienst mit Augmented Reality
- Portal My Scm - Eröffnung von Kundendienst-Tickets und einheitlicher Zugriff auf die Apps und Instrumente des Service-Bereichs.

# DIE ENTSCHEIDENSTEN HOLZBEARBEITUNGSTECHNOLOGIEN SIND BESTANDTEIL UNSERER DNA

## SCM – EINE ENORME KOMPETENZ VEREINT ZU EINER EINZIGARTIGEN MARKE

Mit 70 Jahre Erfahrung ist SCM einer der unangefochtenen Marktführer im Bereich der Holzbearbeitungstechnologien und ein Innovationsmotor auf dem Feld der Holzbearbeitungsmaschinen und modernen Fertigungsanlagen mit einer weltweiten Präsenz und dem dichtesten Vertriebs- und Servicenetzwerk auf diesem Sektor.

**70** Jahre Erfahrung

**3** Hauptproduktionsstandorte in Italien

**300.000** m<sup>2</sup> Produktionsfläche

**20.000** Produzierte Maschinen pro Jahr

**90%** Exportanteil

**20** Tochtergesellschaften

**400** Vertretungen und Vertriebspartner

**500** Servicetechniker

**500** Eingetragene Patente

Unsere DNA ist geprägt von der Stärke und Sicherheit einer großen Firmengruppe. Die Marke SCM ist Teil der SCM-Group, dem führenden Hersteller industrieller Maschinen und Komponenten zur Verarbeitung einer enormen Bandbreite an Materialien.

## SCM GROUP, EIN HOCHQUALIFIZIERTES TEAM AUF DEM AKTUELLESTEN WISSENSSTAND IN BEZUG AUF INDUSTRIELLE MASCHINEN UND KOMPONENTEN

### INDUSTRIAL MACHINERY

Einzelmaschinen, integrierte Systeme und Dienstleistungen für die Verarbeitung einer großen Bandbreite von Materialien.



HOLZBEARBEITUNGSTECHNOLOGIE



TECHNOLOGIEN FÜR DIE VERARBEITUNG VON KOMPOSITMATERIALIEN, ALUMINIUM, KUNSTSTOFF, GLAS, STEIN, METALL

### INDUSTRIAL COMPONENTS

Technische Bauteile für die Maschinen und Systeme der Gruppe, Drittparteien und die Maschinenbauindustrie.



SPINDELN UND TECHNISCHE BAUTEILE



SCHALTSCHRÄNKE



METALLVERARBEITUNG



GUSSEISEN



is more



**SCM GROUP SPA**

via Casale 450 - 47826 Villa Verucchio, Rimini - Italy  
tel. +39 0541 674111 - fax +39 0541 674274  
scm@scmgroup.com  
www.scmwood.com



00L0590134L