

SERIA OPTICUT 200

W samo sedno: wszystko do
wysokowydajnego rozkroju poprzecznego

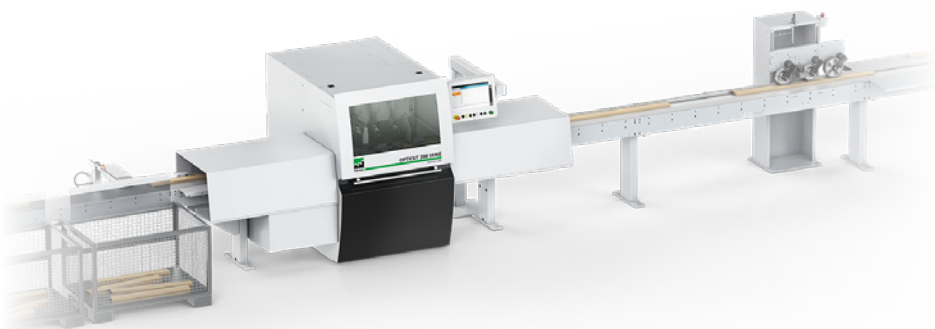

Seria OptiCut 200: koncepcja maszyn do rentownego cięcia poprzecznego

Niezmiennie wysoka wydajność dzienna i w pełni automatyczny przebieg pracy to istotne cechy serii. Zarówno uniwersalna pilarka OptiCut 200, jak i wysokowydajna OptiCut 260 oraz ukierunkowana na najwyższą precyzję cięcia OptiCut 200 Exact posiadają w wyposażeniu standardowym pełną optymalizację. Pomiar długości całego elementu niezależny od napędu i poślizgu odbywa się przed pierwszym cięciem, co oznacza maksymalną redukcję odpadu i najwyższą rentowność. Dlatego też inwestycja w pilarkę OptiCut zwraca się już w krótkim czasie. Małe przemieszczane masy w konstrukcji maszyny i inteligentny system napędu oznaczają bardzo





Wycinanie zadanych długości
Wycinanie wad
Optymalizacja

dużą dynamikę pracy. WEINIG oferuje najnowszą technologię sterowania i oprogramowania własnego autorstwa. Wszystkie pilarki serii OptiCut są łatwe w obsłudze poprzez panel OptiCom. Wystarczy utworzyć listę cięcia i już można produkować! Bezpieczeństwo pracy zapewnione jest nawet w warunkach ekstremalnych. Dodatkowy PLUS dla klientów WEINIGA stanowi kompleksowy serwis doświadczonego producenta oraz pewność i bezpieczeństwo określone obecnością firmy WEINIG na światowym rynku.

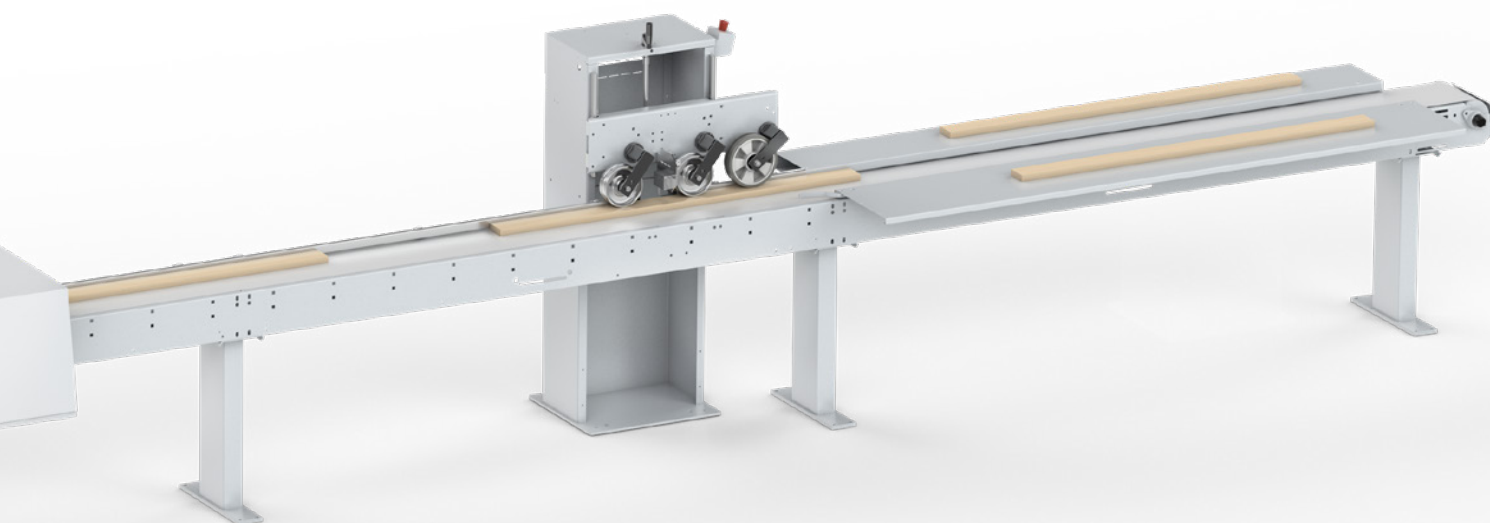

OptiCut 200 - gwarancja lepszego efektu:

- niezmienna wysoka wydajność
- pomiar długości niezależny od poślizgu
- dokładnie wycięte zadane długości bez wad
- pełna optymalizacja w celu najlepszego wykorzystania materiału - do 8 klas jakościowych
- łatwa zmiana rolek posuwu
- szerokie rolki napędowe dla efektywnego transportu elementów
- indywidualnie sterowane rolki dociskowe dla mniejszego zużycia i większej dokładności
- perfekcyjne automatyczne sortowanie
- niezawodne usuwanie odpadów np. za pomocą zapadni na odpady
- liczne opcje dodatkowe, możliwość późniejszego doposażenia
- bezproblemowa integracja ze skanerem
- możliwość automatyzacji (np. rozwiązania systemowe)



Potencjał oszczędności dzięki optymalizacji

Zysk w Euro w roku

Cena drewna za m³

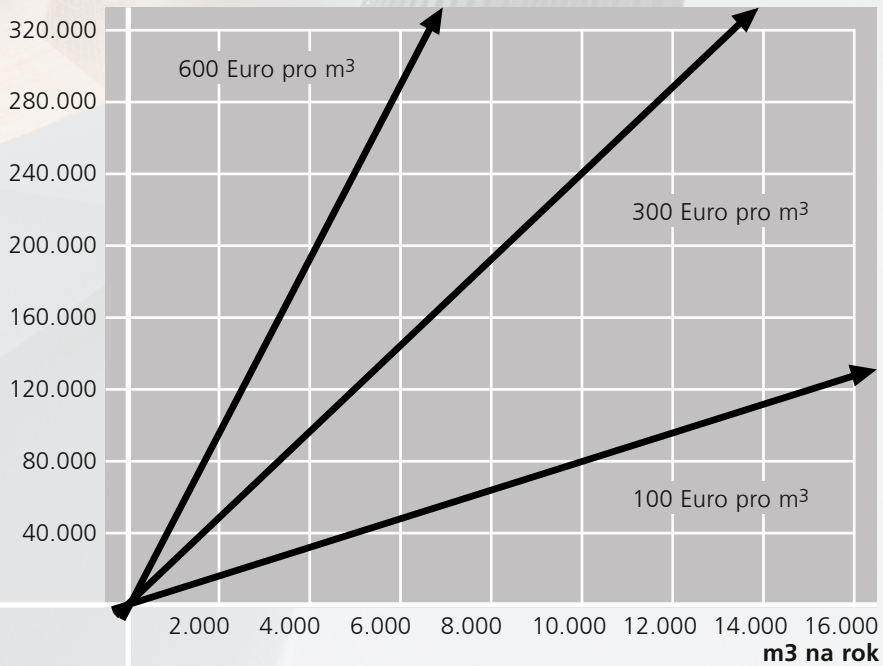

WEINIG zapewnia lepszy wynik: maksymalny zysk dzięki inteligentemu procesowi cięcia poprzecznego

Seria wysoceprecyzyjnych poprzecznych pilarek optymalizujących OptiCut 200 to gwarancja najbardziej ekonomicznego rozkroju poprzecznego. Pilarki te nie tylko wycinają wady, ale również obliczają najlepszą możliwą kombinację z zadanych długości z listy cięć, co pozwala osiągnąć zawsze optymalne wykorzystanie materiału i/ lub jego najwyższą wartość. Krótkie elementy przeznaczone do łączenia na wczepy klinowe są w pełni uwzględniane w optymalizacji, sklasyfikowanych może zostać do 8 klas jakości. Drewno musi zostać tylko oznaczone i położone na podajniku do maszyny. Poziome ustawienie maszyny znacznie ułatwia ten etap pracy. Oczywiście istnieje możliwość integracji w pełni automatycznych systemów rozpoznawania wad (skanerów).

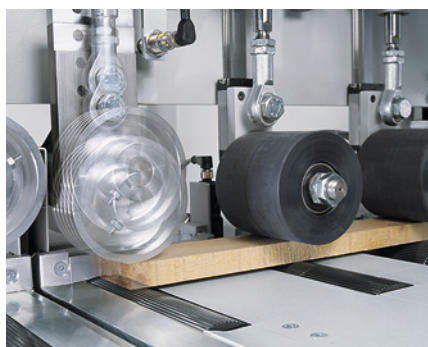

Dynamiczny posuw precyzyjne pozycjonowanie sprawny rozkrój

Szerokie rolki posuwu pewnie trzymają drewno. Dzięki rolkom głęboko wpuszczonym w stół krótkie elementy nie przewracają się, cięcie jest proste i precyzyjne. Indywidualnie taktowane górne rolki dociskowe wytwarzają nacisk niezbędny do bardzo szybkiego i precyzyjnego pozycjonowania elementów bez potrzeby korekt zmniejszających wydajność. Rolki dociskowe obniżają się dopiero po dojściu początku deski, co oznacza pracę bez wibracji i niskie zużycie. Mocne agregaty napędu gwarantują stałą wysoką wydajność a dzięki szybkiemu skokowi piły osiągnięta zostaje wysoka dzienna moc przerobowa.

OptiCut 200 i 260: wysoka wydajność dzięki inteligentym rozwiązaniom

Cięcie z wysoką wydajnością bez utraty wymiaru - to zaleta pilarek poprzecznych serii OptiCut 200. Koła pomiarowe niezależne od napędu mierzą tylko wtedy, gdy drewno znajduje się w ruchu. Niekontrolowany poślizg elementu bądź rozciągnięcie się taśmy transportowej na wejściu nie fałszują wyniku pomiaru, maszyna tnie dokładnie w zadanym miejscu, co wyklucza pozostawanie wad w dobrych elementach i zapewnia dokładnie wycięte długości niezależnie od jakości drewna. Zastosowanie standardowych taśm transportujących obniża koszty eksploatacji naszych maszyn.

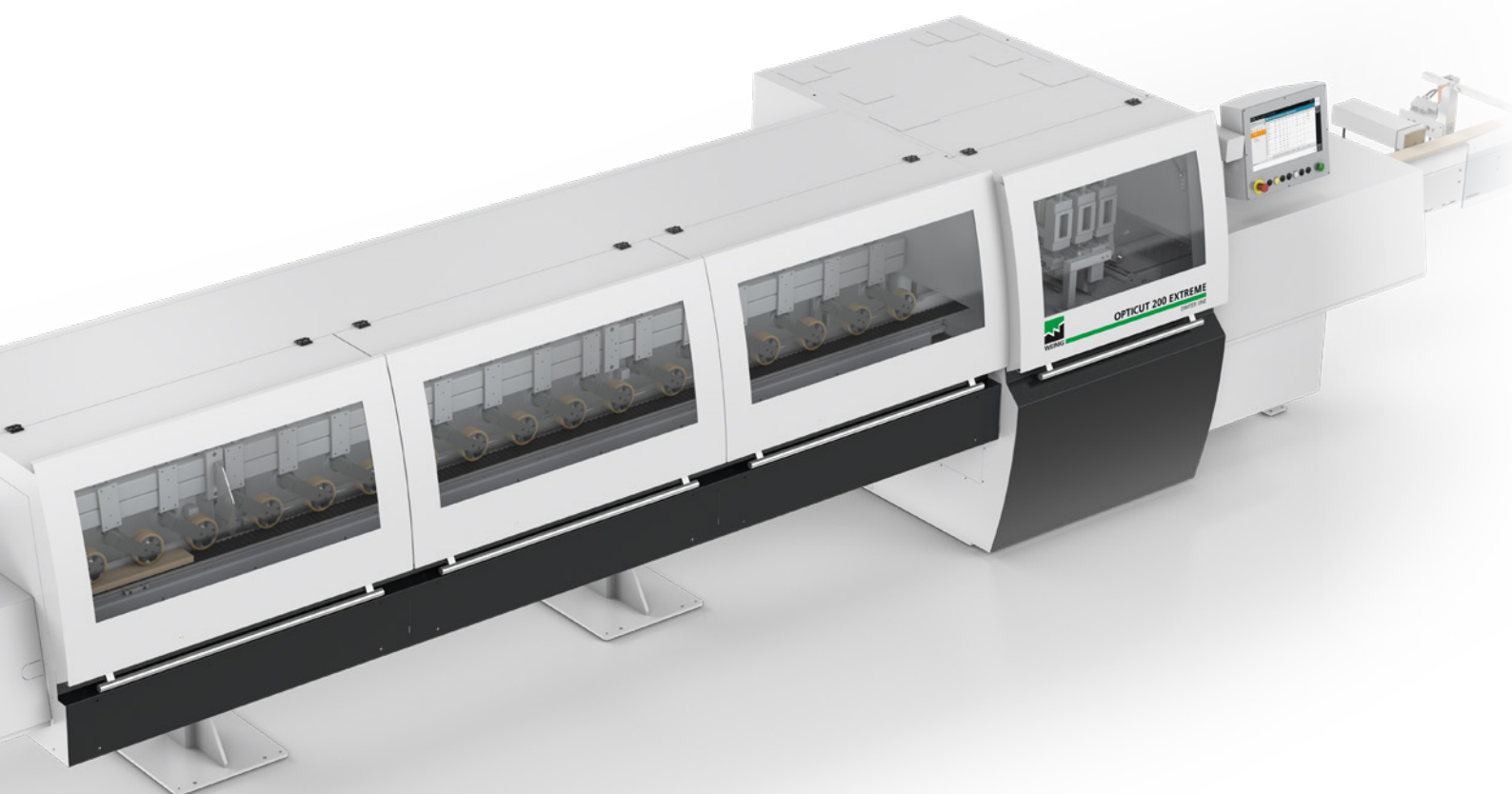
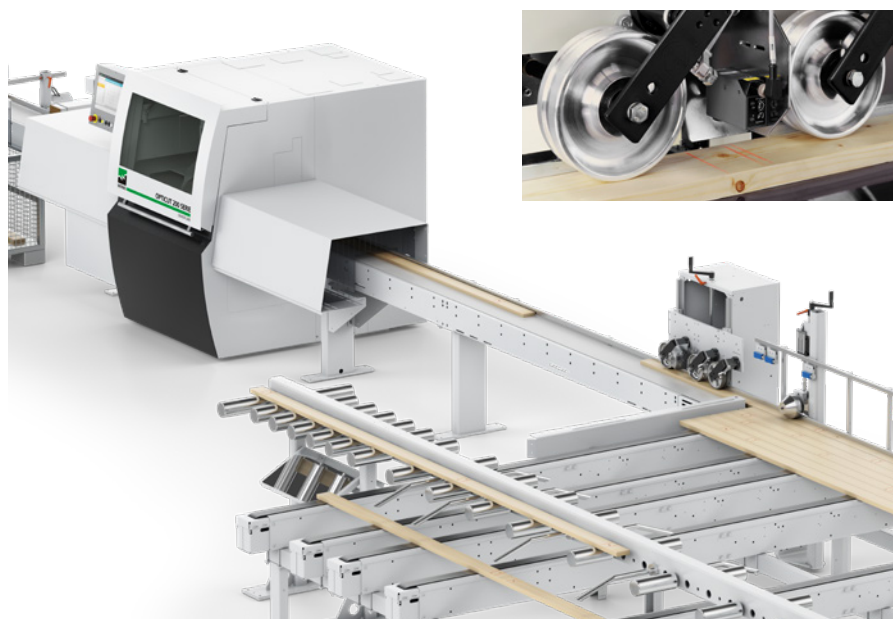

OptiCut 200 Exact: najlepszy wybór dla najwyższej precyzji

OptiCut 200 Exact to najlepszy wybór jeśli chodzi o najwyższą dokładność cięcia. Dzięki specjalnemu systemowi pomiaru pilarka tnie z dokładnością do $\pm 0,5\text{mm}$ - i to dla maks. 8 preferowanych długości. Inteligentne sterowanie piły zapobiega wyrwaniam i umożliwia uzyskanie powierzchni cięcia o najwyższej jakości. Aby osiągnąć maksymalną kątowność cięcia maszyna wyposażona jest w aktywny docisk boczny, który dodatkowo dociska element do prowadnicy przechodzącej przez całą długość maszyny, czego efektem jest najwyższa precyzja cięcia i w wielu przypadkach eliminacja dodatkowych etapów pracy.



OptiCut 200 Extreme: mocny model dla najwyższej wydajności

Do obróbki elementów trudnych i gorszej jakości posiadamy w ofercie pilarkę OptiCut 200 Extreme. Dzięki stabilnemu, gąsienicowemu systemowi posuwu także elementy bardzo nieregularne i ze szpicami są pewnie transportowane. Specjalny

system pomiaru rejestruje całkowitą długość drewna tak, że również fragmenty elementu nie spełniające wymiaru mogą być przerabiane w sposób kontrolowany w pile. Transport łańcuchowy zapewnia utrzymanie wysokiej dokładności

wymiarów, ponieważ element nie ślizga się podczas transportu. Koło pomiarowe w pile gwarantuje z kolei- niezależnie od poślizgu- dokładne wycinanie dobrych elementów. Silniki o dużej mocy umożliwiają osiągnięcie najwyższej dziennej wydajności.





Optymalizacja OptiCut: większa przejrzystość produkcji- większy zysk

Pilarki OptiCut mogą być obsługiwane intuicyjnie na ekranie dotykowym sterowania OptiCom Pro.

Oprogramowanie zapewnia optymalne wykorzystanie materiału a tym samym maksymalny zysk. To przyszłościowe rozwiązanie można zintegrować z siecią zakładową a prowadzenie statystyk pozwala kontrolować wydajność produkcji i stwarza przejrzystość już

na etapie zakupu drewna. Inne zalety: bezpieczna praca bez dysku twardego

- bezpieczne zapisywanie danych na karcie Flash
- możliwość bezpośredniego przyłączenia drukarki
- bezpośrednia integracja z siecią Ethernet
- wygodne tworzenie list cięć i analiza statystyk w biurze

- idealne rozwiązanie dla połączenia zarządzania i produkcji

- możliwość integracji rozwiązań branżowych.

Wycinanie zadanych długości, wycinanie wad, optymalizacja - dzięki optymalizacji możliwe jest zmniejszenie ilości odpadów o ponad 8%, co sprawia, że inwestycja w maszynę zwraca się w bardzo krótkim czasie.

Perfekcyjne sortowanie: automatycznie z zapadnią na odpady

Pierwszeństwo dla dobrych elementów! Sprawne oddzielanie odpadów od elementów dobrych jest bardzo istotne przy cięciu z wysoką wydajnością. Z tego względu WEINIG oferuje niezawodne rozwiązanie z wykorzystaniem zapadni na odpady dla wszystkich maszyn serii OptiCut 200. Precyzyjne sortowanie dobrych elementów zwiększa płynność produkcji na etapie cięcia.

Zapadnia na odpady

Bezpośrednio w pile znajduje się inteligentnie sterowana zapadnia na odpady dokładnie dopasowana do wydajności pilarki poprzecznej. W ten sposób odpady są sprawnie oddzielane od elementów dobrych zapobiegając zakłóceniom przy sortowaniu i dalszej obróbce. Wielostopniowy system umożliwi bezpośrednie oddzielenie także dłuższych odpadów bez konieczności dodatkowych cięć obniżających wydajność. To najbardziej pewne i skuteczne rozwiązanie do niezawodnego i sprawnego sortowania elementów i stabilnej, płynnej produkcji- przy pełnym wykorzystaniu potencjału pilarki.

Automatyczne sortowanie

OptiCut nie w błyskawicznym tempie. I zna wszystkie wycięte długości. Jest to istotne, gdy w dalszej kolejności następuje automatyczne sortowanie według długości, jakości itd. Przede wszystkim przy produkcji zleciowej ułatwia to logistykę i oszczędza personel.



Wymienne rolki posuwu: pełna wydajność obróbki drewna każdej jakości

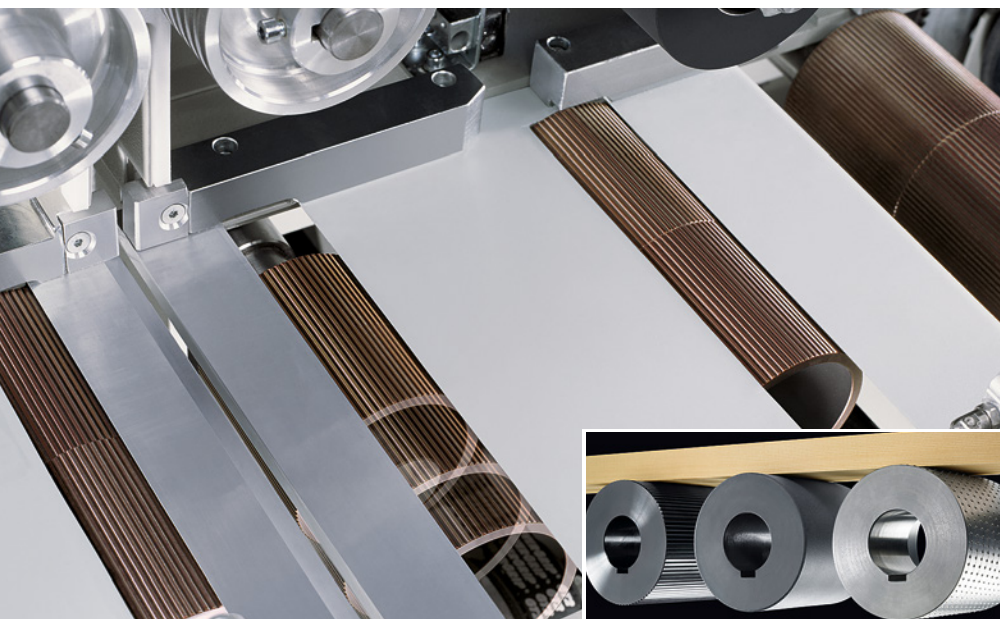

Obróbce drewna różnej jakości stawiane są różne wymagania. Aby móc reagować na bieżące potrzeby produkcji, rolki posuwu pilarek OptiCut 200 można wymienić w krótkim czasie. Bez problemu na jednej zmianie mogą być przerabiane elementy gorszej jakości, jak i elementy ostrugane; zażywiczone rolki czyści się łatwo, co zapewnia niezmiennie wysoką wydajność pracy na każdej zmianie.

OptiCut z inteligentnym sterowaniem piły: czyste cięcie i minimalne wyrwania

Skok piły jest w opcji sterowany elektromotorycznie. Kontrolowane wyjście piły z elementu redukuje wyrwania do minimum. Pozostałe etapy cięcia są z kolei ponownie optymalizowane wydajnościowo. Odpady i jakości, w których wyrwania nie grają zasadniczej roli mogą być cięte z maksymalną prędkością.



OptiCut z VarioSpeed: cięcie poprzeczne bez przerw dzięki załadunkowi non stop



Pilarka OptiCut posiada bardzo duży potencjał wydajności. Aby ta wydajność mogła zostać maksymalnie wykorzystana, inteligentnie sterowana taśma Vario Speed redukuje odstępy pomiędzy następującymi po sobie deskami. W ten sposób pilarka OptiCut jest nieprzerwanie zasilana drewnem a to czyni linię jeszcze bardziej ekonomiczną.

OptiCut z techniką identyfikacji: przejrzyste oznakowanie elementów



Łatwe zarządzanie wyciętymi elementami, identyfikacja w magazynie, przyporządkowanie do danego zlecenia, logistyka ukierunkowana na produkt - we wszystkich tych przypadkach oznaczenie wyciętych długości odgrywa kluczową rolę. Przejrzystość, obniżenie kosztów czy generalnie zastosowanie technologii produkcyjnych optymalizujących koszty są dzięki temu możliwe. Oznakowanie odbywa się za pomocą numerów, lub kodów, bezpośrednio na elemencie - z boku lub z góry.

Linie do rozkroju WEINIG OptiCut: przyszłościowe rozwiązania o największym potencjale

Linia do rozkroju WEINIG OptiCut jest zbudowana w systemie modułowym, który pozwoli dobrze wyposażyć Państwa zakład także na przyszłość. Dzięki odpowiednim opcjom wyposażenia możecie szybko reagować na potrzeby zmieniającego się rynku. Rozsądne rozwiązania uzupełniające stanowią tutaj mechanizacje podawania materiału, systemy skanujące czy też automat sztaplujący OptiCut Stacker.

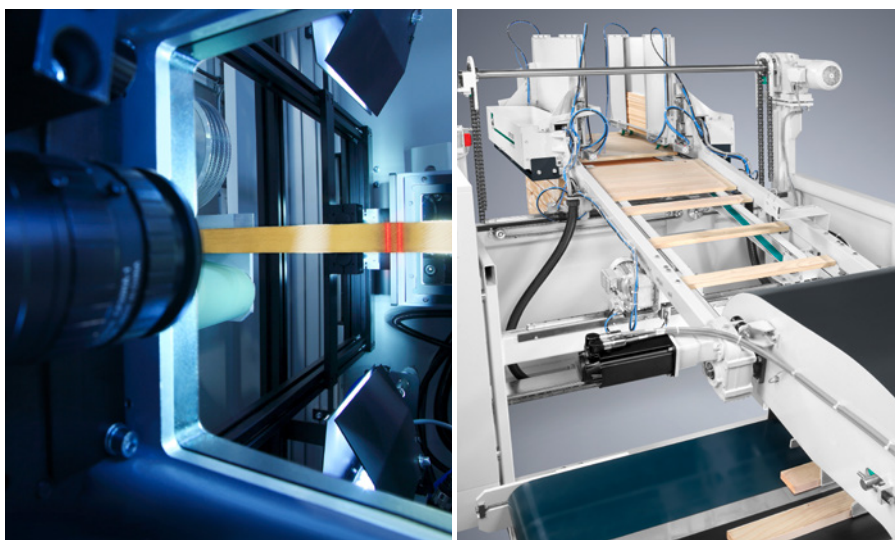

Systemy skanujące firmy WEINIG

błyskawicznie i w pełni automatycznie rozpoznają takie cechy drewna jak sęki, rysy czy jego strukturę i poprzez inteligentne mechanizacje, przy pełnej prędkości produkcji przekazują dane do maks. 4 wysokowydajnych optymalizerek OptiCut.



OptiCut Stacker stanowi idealne rozwiązanie w produkcji długości priorytetowych, które w pełni automatycznie, z prędkością 80 elementów/minutę mogą być układane w stosy o wysokości 1200 mm. W sterowaniu pilarki istnieje możliwość wybrania różnych rodzajów stosów.

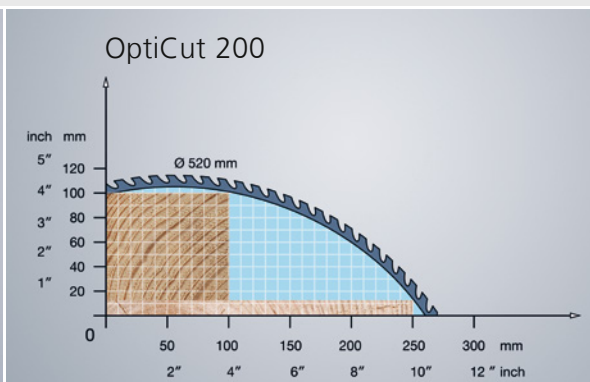
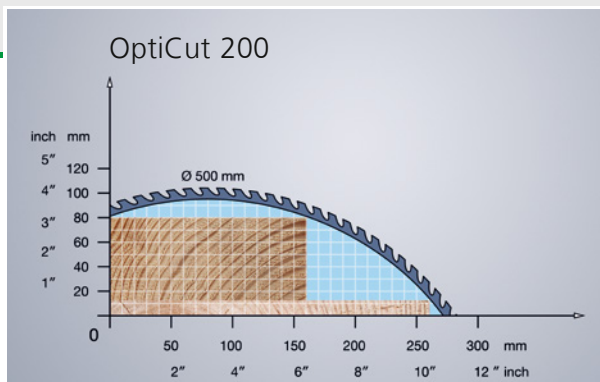

Uwaga! Przy określeniu możliwego przekroju drewna muszą zostać uwzględnione krzywizny i odbiegające wymiary drewna. Z tego względu w naszych danych technicznych obowiązują wartości nominalne.

Tabela poglądowa serii OptiCut 200: wyposażenie standardowe i opcje dodatkowe

Tabela przedstawia istotne różnice pomiędzy poszczególnymi modelami. Szczegółowych informacji z uwzględnieniem indywidualnych wymagań udzieli Państwu przedstawiciel firmy WEINIG.

Przedstawione dane są wartościami standardowymi i orientacyjnymi. Jeżeli mają Państwo inne wymagania, prosimy o kontakt. W zależności od wyposażenia mogą obowiązywać inne wartości. ()=opcje dodatkowe.

Dane techniczne:	Seria OptiCut 200					
	Przekrój nominalny min.	30 x 12 mm				
Maks. zakres cięcia	260 x 12 mm (250 x 12 mm) 160 x 80 mm (100 x 100 mm)					
Maks. długość materiału na wejściu	6300 mm					
Maks. Prędkość posuwu	180 – 250 m/min					
Dokładność cięcia do 1000 mm długości cięcia	± 0,8 mm (Model Exact ± 0,5 mm)					
Dokładność cięcia do 2500 mm długości cięcia	± 1,5 mm (Model Exact ± 0,5 mm)					
Długość cięcia minimalna/na końcu elementu	140 mm / 140 mm					
*Większe przekroje możliwe na zapytanie						
Wyposażenie	OptiCut 200		260 / Exact		Extreme	
VarioSpeed			●			
Skok piły serwo				○		○
Wycinanie długości	●		●		●	
Wycinanie wad	●		●		●	
Pełna optymalizacja do maks. długości materiału na wejściu: Długości zadane i zmienne w maks. 8 klasach jakości, 16 grup produktowych >100.000 długości	●		●		●	
Automatyczna zapadnia na odpady		○		○		○
Automatyczne sortowanie	●		●		●	
Automatyczny załadunek poprzeczny		○		○		○
Integracja z linią		○		○		○
Integracja ze skanerem		○		○		○

Zastrzegamy sobie prawo do zmian technicznych. Treści i zdjęcia w tym prospekcie przedstawiają także wyposażenie specjalne, które nie należy do zakresu dostaw seryjnych. Pokrywy zabezpieczające zostały częściowo usunięte na potrzeby zdjęć.

● Standard ○ Opcje

Jakość WEINIGA: suma wielu cech

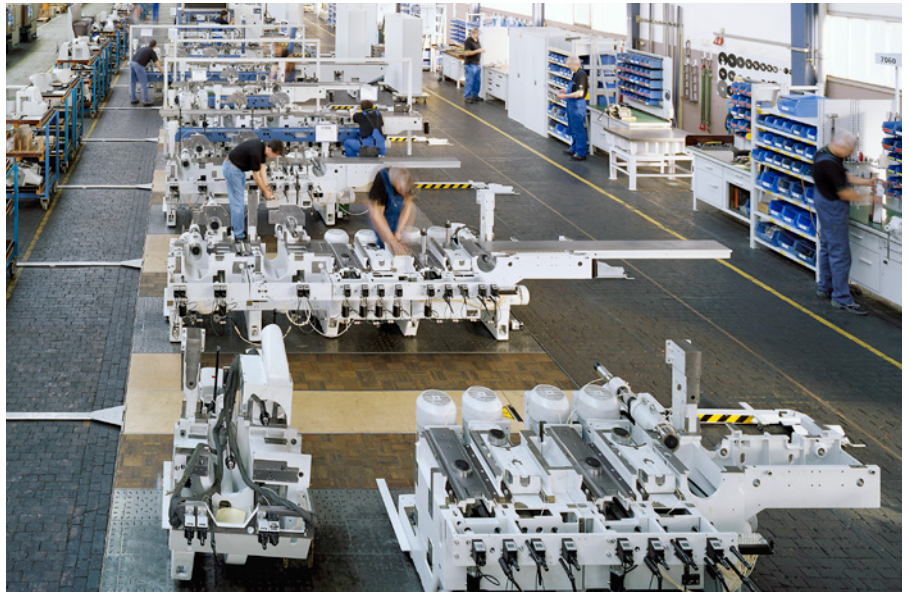

Tylko nieliczne firmy stają się marką. WEINIGOWI się to udało. Ważną rolę odgrywa tutaj zaufanie klientów i zdolność by, to zaufanie potwierdzać każdego dnia od nowa. My czynimy to poprzez jakość. Od prac konstrukcyjnych, aż po dostawy części zamiennych, od zastosowanego materiału, po rozbudowany serwis. W oparciu o załogę, którą cechuje wiedza i pasja do produktu. Do tego należy również najwyższa rzetelność przy montażu maszyn, jak i ciągłe dalsze kształcenie. By zachować wysokie standardy stawiamy na duży udział produkcji własnej i własne zarządzanie jakością. Na podstawie sprawdzonej na całym świecie filozofii Kaizen nasza produkcja podlega ciągłemu procesowi optymalizacji.

Jakość WEINIGA to również bezpieczeństwo na przyszłość dzięki otwartym systemom maszynowym, oszczędności energii oraz zrównoważonemu rozwojowi. Wszystkie te cechy koncentrują się w produkcie, o którym nasi Klienci na całym świecie mówią, że jest doskonały. My nazywamy to 100% jakością WEINIGA.

WEINIG Serwis: zawsze blisko klienta



Ukierunkowanie na klienta jest dobre. My mamy jednak na to lepsze określenie: SERWIS WEINIGA. Za nim stoją bowiem ludzie, którzy chcą dzielić z innymi swoją pasję do drewna. A gdy fachowcy rozmawiają ze sobą rozwiązanie jest już blisko. Dlatego serwis WEINIGA stawia na dialog z Wami, na znakomite kształcenie i bliskość Klienta. Światowy serwis WEINIGA jest tak rozbudowany jak żaden inny w branży. Dla Was oznacza to łatwą komunikację we własnym języku i szybką pomoc. Czy przez telefon, czy dzięki technikowi na miejscu. 6 dni w tygodniu jesteśmy do Waszej dyspozycji. Poprzez naszą hot-line w najkrótszym czasie otrzymacie każdą potrzebną część zamienną- także do maszyn starszych typów. Nasi przedstawiciele w Waszym kraju służą fachowym doradztwem. A na szkoleniach zorganizowanych indywidualnie dla danego klienta dowiecie się, jak w pełni wykorzystać obszerny potencjał Waszej maszyny. Nasi specjaliści są zawsze otwarci na Wasze potrzeby i zadania produkcyjne.

- Oddziały na całym świecie
- Przedstawiciele firmy WEINIG na miejscu, w każdym kraju
- Mobilny Team ponad 300 serwisantów
- Zamówienia części zamiennych poprzez Hotline Specjalistyczne doradztwo poprzez Hotline
- Serwis 6 dni w tygodniu
- Indywidualnie dopasowany program szkoleniowy
- Na życzenie umowy serwisowe Międzynarodowe centrum pokazowe
- Finansowanie dostosowane do potrzeb

SERIA OPTICUT 200

20200902_OC200_PL_V1.1



WEINIG GROUP

sales@weinig.com
www.weinig.com