





## El éxito sólo es inteligente cuando es sostenible. Pero eso sólo lo saben los que se adelantan a su tiempo.

Tras la fascinación que emana de cada uno de los momentos que nos ofrecen la naturaleza y su compleja belleza se esconde siempre un proyecto de futuro. En WINTERSTEIGER hemos tomado nota de esta enseñanza, y por eso todos nuestros desarrollos incluyen una perspectiva de futuro perfectamente meditada y presidida por la idea de sostenibilidad. Las sierras alternativas para corte muy delgado de WINTERSTEIGER son un inmejorable ejemplo lo que acabamos de decir.

Con nuestras reducidísimas pérdidas de corte, por ejemplo, inalcanzables para nuestros competidores, alcanzamos un doble objetivo: por un lado, preservamos ese recurso natural que es la madera; por otro, ahorramos significativos costes a nuestros clientes. Eso es lo que nosotros entendemos por “éxito inteligente”, mientras a continuación seguimos tratando de adelantarnos al futuro.



**Índice de materias:**

<b>DSG Notum</b>	<b>4</b>
<b>DSG Sonic</b>	<b>14</b>
<b>DSG 200</b>	<b>22</b>
<b>Comparación de tecnologías</b>	<b>31</b>
<b>Servicio post-venta</b>	<b>32</b>
<b>WINTERSTEIGER Woodtech</b>	<b>34</b>
<b>WINTERSTEIGER Worldwide</b>	<b>35</b>

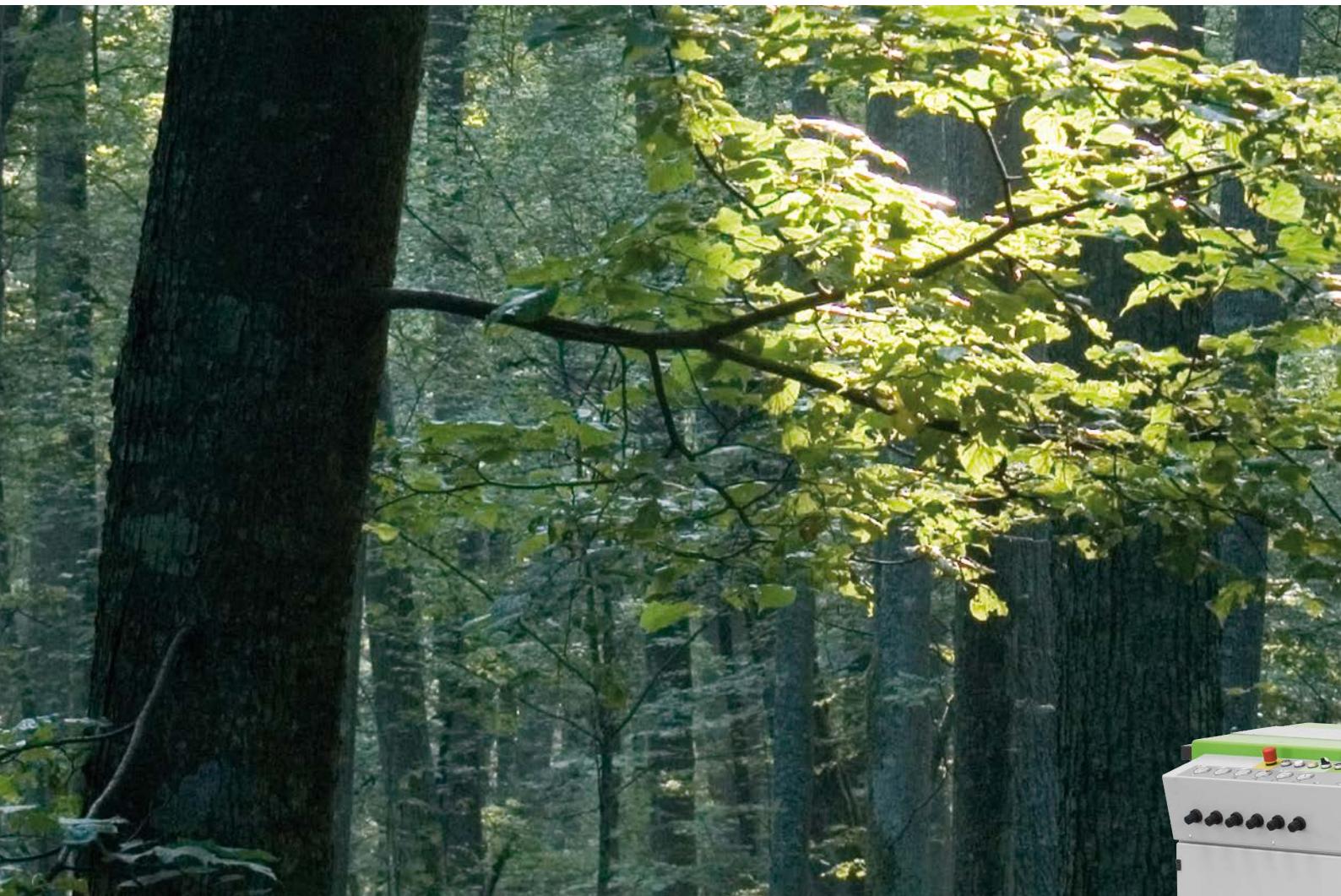

## DSG Notum

La perfección como iniciación en el corte delgado de alta calidad.

Con la DSG Notum, WINTERSTEIGER ha conseguido la unión ideal entre la experiencia de décadas y la tecnología más moderna. La pretensión es la siguiente: ¡La mejor tecnología al mejor precio por la iniciación en la clase superior!

La DSG Notum pone día a día y a su manera típicamente racional, sus puntos fuertes a disposición de los usuarios, por ejemplo produciendo tablilla (chapa aserrada) para:

- Suelos de parquet
- Tableros multicapa
- Puertas
- Ventanas
- Muebles
- Tablillas para lápices
- Instrumentos musicales etc.



### La suma de sus ventajas:

#### Notum – La experiencia

- Del inventor de la sierra alternativa de corte muy delgado
- Precisión y rendimiento para todos los requisitos
- 40 años de competencia y know-how en la aplicación a nivel mundial

#### De eficacia comprobada & innovadora

- Avance preciso por regulación electrónica
- Tensión céntrica del bastidor de sierra
- 266 mm altura de corte
- Sistema de bastidor perfeccionado
- Sistema Air-Jet optimizado

#### Manejo cómodo para el usuario

- Óptima accesibilidad gracias a la construcción de la máquina con apertura por el medio
- Rodillos de transporte ajustables eléctricamente
- Manejo sencillo a través de display de pantalla táctil
- Cockpit de manejo central

## Notum – La experiencia.

### Del inventor de la sierra alternativa de corte muy delgado.

La DSG Notum le da continuación a la tradición de WINTERSTEIGER de combinar la calidad máxima con recursos de elaboración cuidadosa. Una tradición que fue fundada con el modelo predecesor DSG 150, en el año 1970, y que se ha establecido en todos los continentes.

Con la DSG Notum, WINTERSTEIGER presenta ahora la nueva generación de sierras alternativas – desarrolladas con toda la experiencia del líder en tecnología a nivel mundial.

### Precisión y rendimiento para todos los requisitos.

Con una precisión alta, un canal de corte mínimo así como una superficie a encolar, WINTERSTEIGER tiene, desde siempre, la pretensión y posición de liderazgo en el sector de las sierras alternativas de corte muy delgado.

La cartera completa de desarrollo y producción propios, que comprende máquina, herramienta y servicio, garantizan el rendimiento duradero de cada una de las máquinas individuales de WINTERSTEIGER.



### 40 años de competencia y know-how en la aplicación a nivel mundial.

Actualmente hay más de 2000 sierras alternativas de corte muy delgado WINTERSTEIGER que se usan en todo el mundo.

Cada una de estas máquinas representa 40 años de experiencia, competencia y know-how.

La DSG Notum demuestra ahora ser el garante de la continuidad de esta historia de éxitos, que WINTERSTEIGER sigue escribiendo conjuntamente con sus clientes.

¡La mejor tecnología al mejor precio por la iniciación en la clase superior!

## Visión de conjunto de las características del producto.

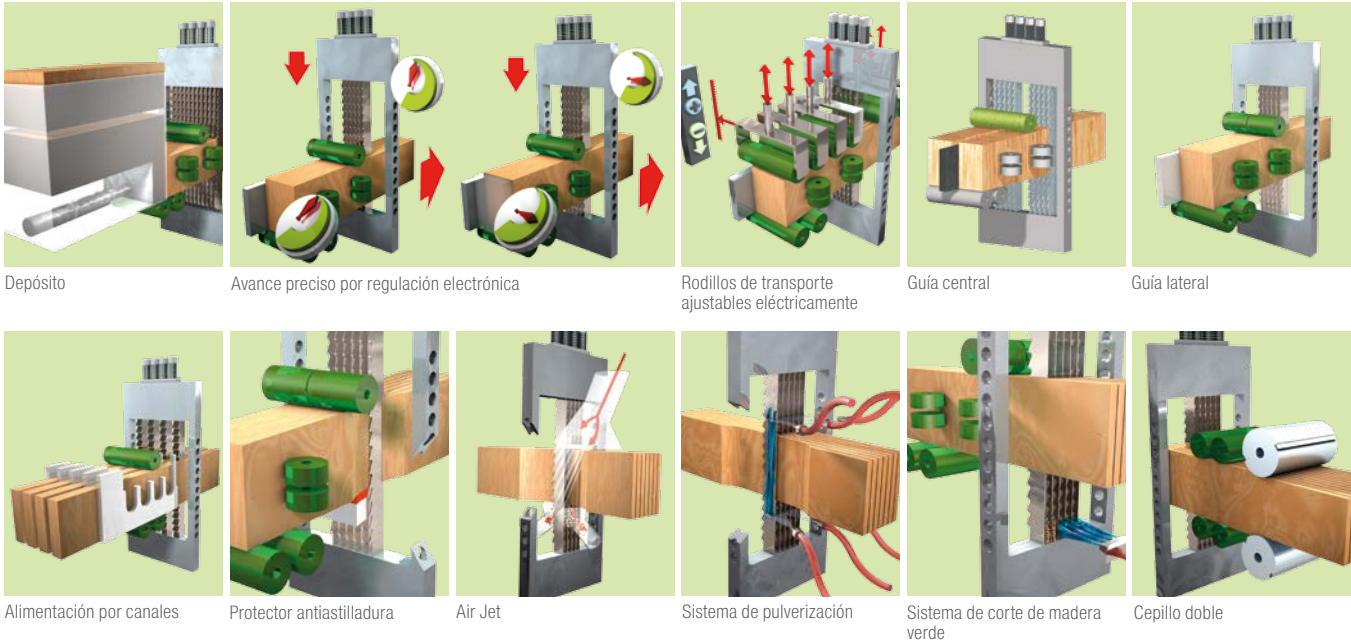

## ¿Cuándo se superan las más elevadas expectativas? Cuando pueden ofrecerse ventajas en serie.

Cada inversión debe medirse con sumo cuidado. Los criterios económicos son los que deciden. Hasta en su versión más básica, la DSG Notum ofrece una increíble variedad de características de serie. Gracias a ellas tiene usted garantizados una satisfacción alta y un rendimiento constante.

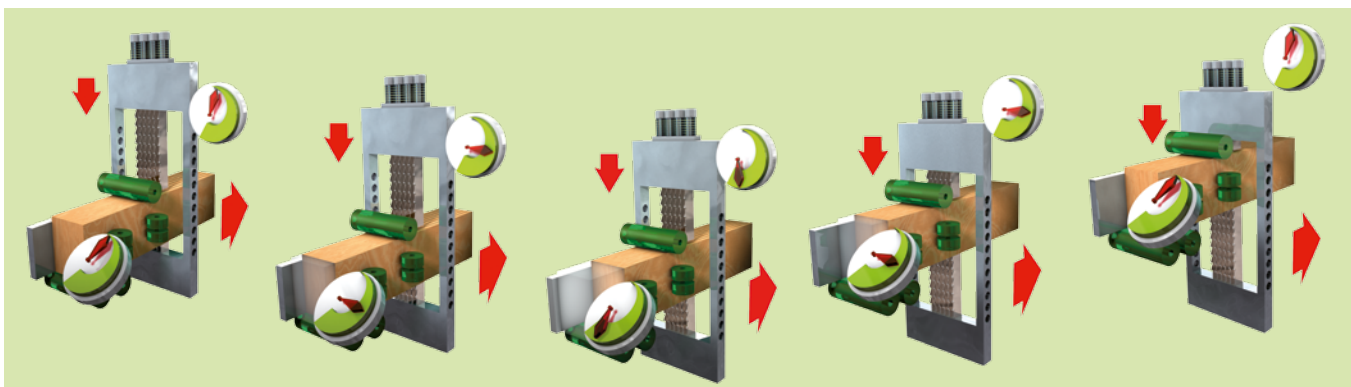

### Avance preciso por regulación electrónica.

Un avance preciso por regulación electrónica en la entrada y la salida de la máquina acciona los rodillos de transporte. De ello resulta que cada diente corta una cantidad

exacta de material. Y eso en cualquier punto del cabezal. El resultado es una mayor duración de las sierras y un acabado fino con una precisión muy alta.

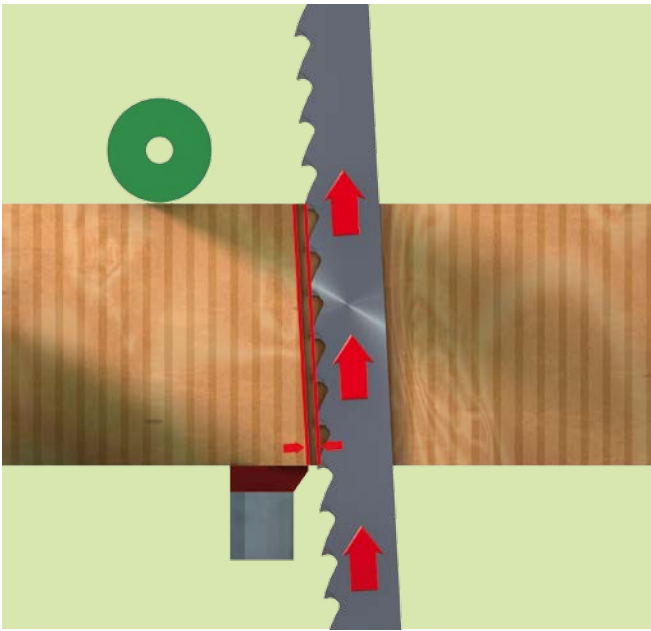

### Rendimiento constante.

La ejecución del sistema de alimentación de la máquina se determina en función del movimiento del cabezal (ascendente o descendiente). De esta forma, durante movimiento ascendente del mismo, los dientes de la sierra no sufren daños de la madera incrementando así su vida útil. El resultado: ejecución de corte óptima con el sistema Air Jet WINTERSTEIGER.

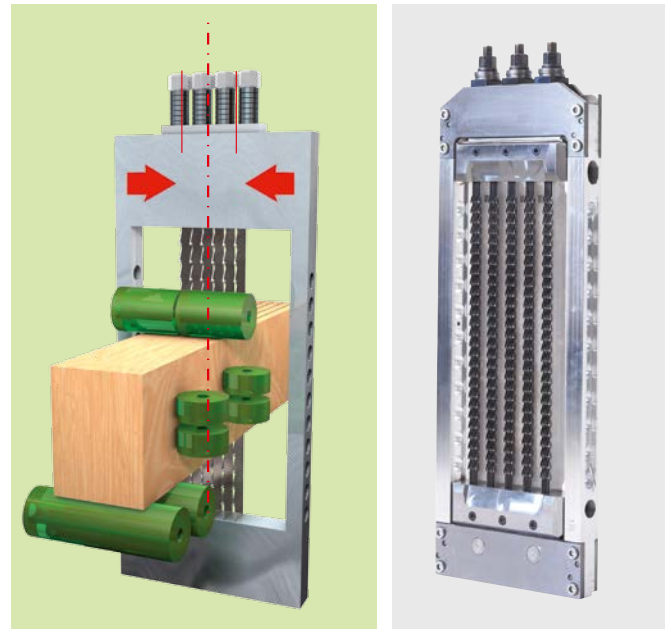

### Tensión céntrica del bastidor de sierra.

El bastidor de sierra de construcción simétrica garantiza una tensión de las sierras permanentemente uniforme, lo cual optimiza la precisión de corte y aumenta la duración de las hojas de sierra. Con el nuevo diseño constructivo se hace superfluo el desmontaje, que tarda mucho tiempo. Otra ventaja más: Las sierras individuales se pueden cambiar de forma rápida y ergonómica.



### 266 mm altura de corte.

WINTERSTEIGER recalca la orientación consecuente hacia los requisitos de los clientes también con la estandarización de la altura de corte de 266 mm.

De esta manera ya se pueden cortar láminas con la ejecución básica para fabricar parquet multicapa extra anchos, elementos de puerta y paneles con la conocida precisión de WINTERSTEIGER y un canal de corte a partir de 1,1 mm.

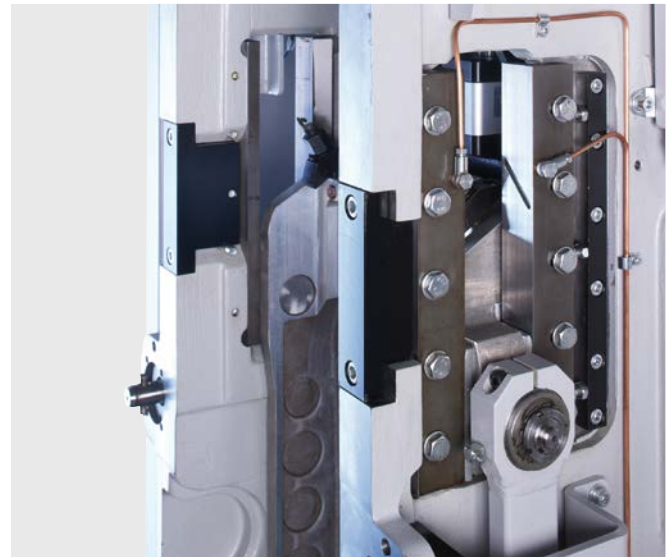

### Sistema de bastidor perfeccionado.

A fin de perfeccionar el principio de sierra alternativa sin guiado, de eficacia comprobada desde hace décadas, se ha desarrollado de nuevo el elemento núcleo del movimiento transmisor de la elevación.

Un refuerzo constructivo y la ejecución cómoda para el mantenimiento del bastidor aumentan la disponibilidad de la máquina, a la vez que satisfacen los requisitos amplios respecto a la altura de corte.



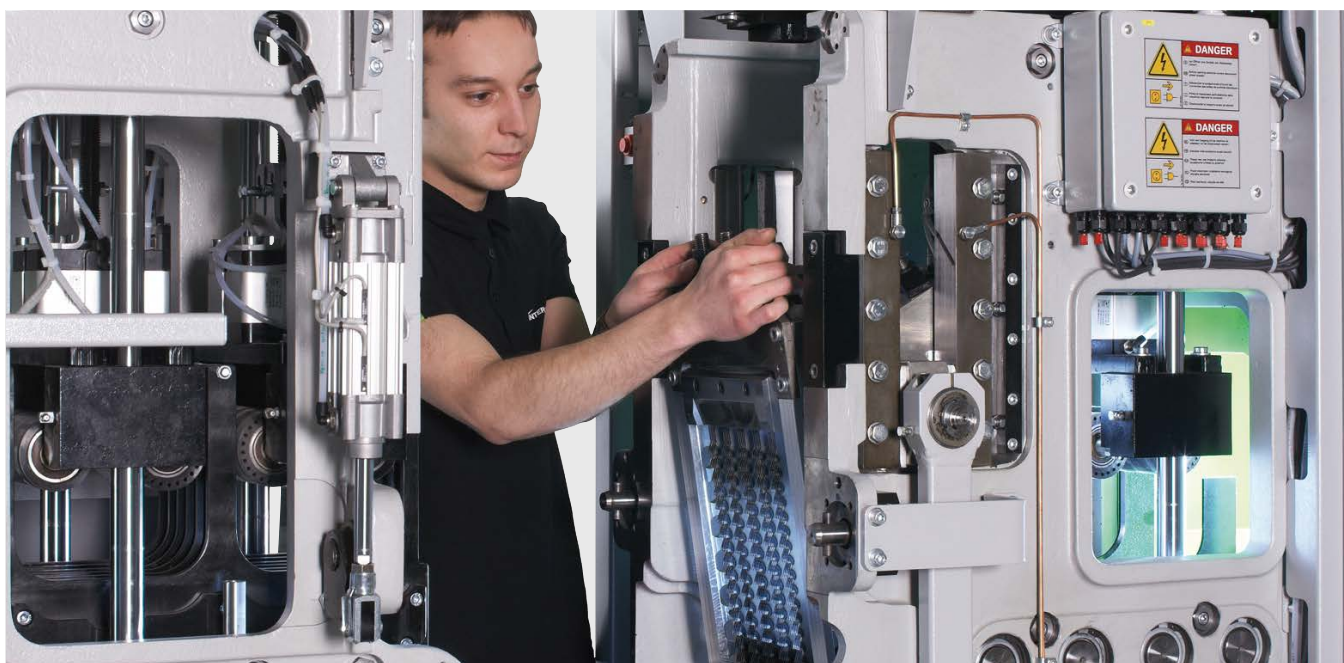

### Construcción de la máquina con apertura por el medio.

Los guidos lineales libres de holgura garantizan un recorrido preciso en el desplazamiento. El robusto sistema de cierre garantiza la estabilidad duradera de la máquina.

### Óptima accesibilidad.

Esta innovadora construcción garantiza una óptima accesibilidad a todos los componentes de la máquina. Así, pues, el cambio del cabezal es ergonómico, si se realiza con la máquina abierta. Además, la minimización del tiempo empleado para trabajos de ajuste, de cambio de herramienta y de mantenimiento aumenta la disponibilidad de la máquina.

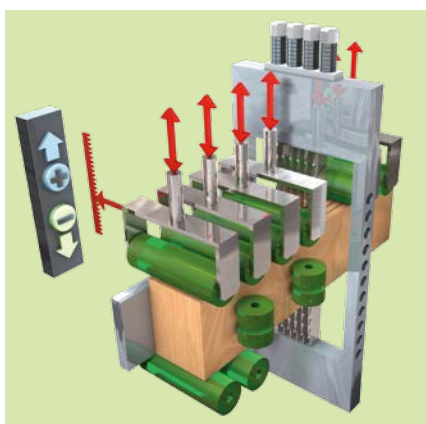

### Rodillos de transporte ajustables eléctricamente.

Los rodillos de transporte ajustables eléctricamente proporcionan un cómodo manejo y minimizan los tiempos de ajuste.



### Fácil manejo.

En el display de pantalla táctil, claro y compacto, se pueden ajustar valores, cambiar menús así como visualizar instrucciones de mantenimiento y datos.

### Cockpit de manejo central.

Todos los elementos de mando se manejan con el display de pantalla táctil, en posición central, con el interruptor de mando y con el regulador de presión. Esto significa que ya no son necesarios los trabajos de ajuste mecánico.

El cockpit de manejo está desacoplado de vibraciones. Así, todos los componentes neumáticos y eléctricos están protegidos contra la transmisión de vibraciones. La ventaja: vida útil y disponibilidad mayores de todos los elementos de manejo.



# Sistema individualizado de guiado de los bloques.

Los clientes exigentes requieren soluciones personalizadas. Por eso, WINTERSTEIGER ofrece opcionalmente los siguientes sistemas de guiado de los bloques:

## Guía lateral y guía central.

En la posición **guía lateral**, los rodillos prensores, accionados neumáticamente, guían el bloque de madera a lo largo de la regla de tope, que se ha posicionado lateralmente.

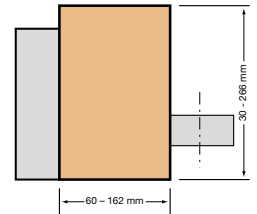

Anchura del bloque:	Entre 60 y 162 mm
Altura del bloque:	Entre 30 y 266 mm

En la posición **guía central**, los rodillos prensores, accionados neumáticamente, guían los dos bloques de madera a la izquierda y a la derecha a lo largo de la regla de tope que se ha posicionado en el centro.

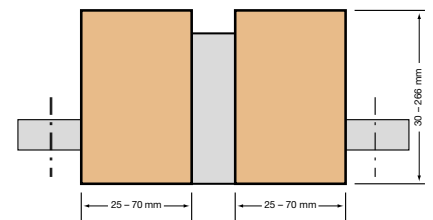

Anchura del bloque:	Entre 2 x 25 y 70 mm
Altura del bloque:	Entre 30 y 266 mm

## Sistema de canales.

Este sistema fácilmente ampliable permite aserrar simultáneamente varios bloques.

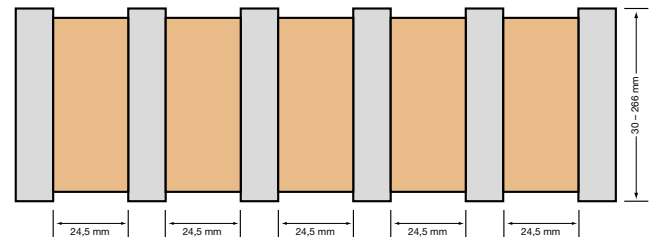

Dimensión de los canales:	Según los deseos del cliente
Número de canales:	Entre 2 y 5 canales
Altura del bloque:	Entre 30 y 266 mm

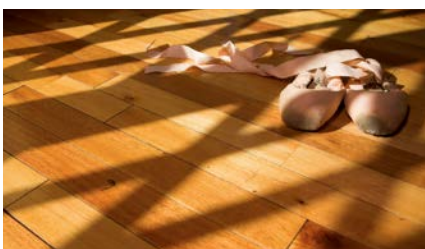

- Los bloques no se atascan gracias a la entrada montada en forma de cono (el material precepillado también libera tensiones)
- Los raíles de guía, sometidos a un mecanizado especial, garantizan un guiado lineal preciso de los bloques justo antes del corte de sierra

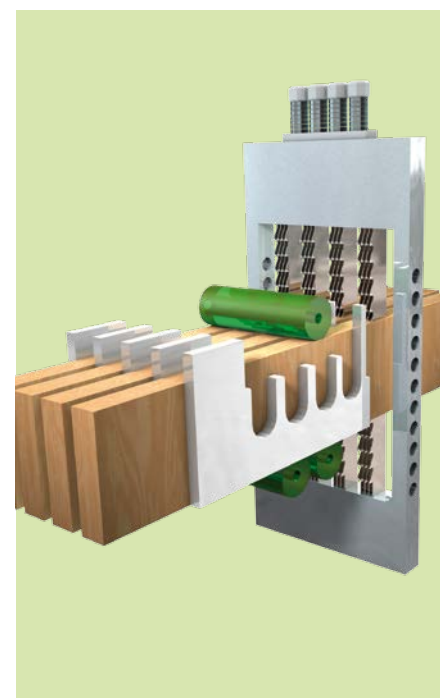
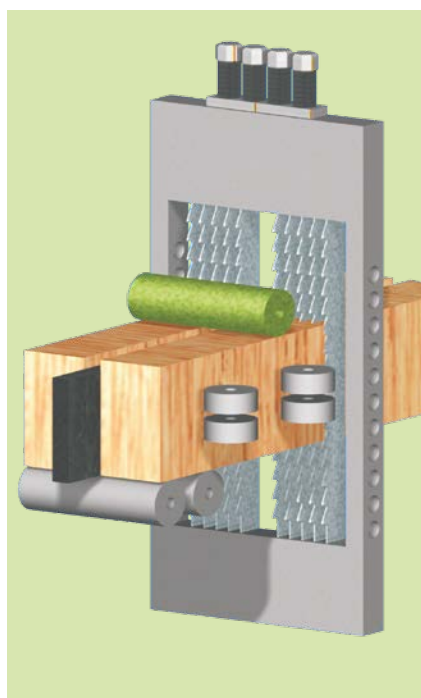

Le hacemos una oferta precisa.  
Y sin embargo le damos libertad para elegir.

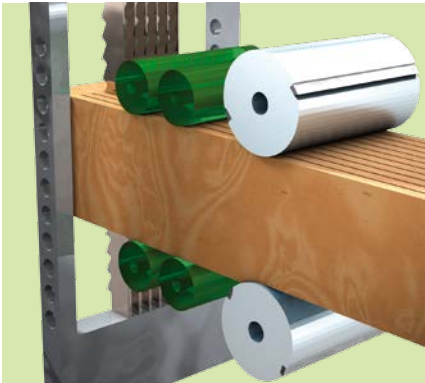

**Cepillo doble.**

La última generación del cepillo doble destaca por su óptima accesibilidad debido a la colocación de los rodamientos de todos los componentes, a la forma de construcción compacta y a un fácil cambio de herramientas.

Ventajas para el usuario: canto exacto para encolar, sin marcas de transporte en el canto superior de las tablillas, paralelismo perfecto de las tablillas.



**Protector antiastilladura.**

El sistema incorporado de protección contra los desgarres garantiza una estabilización óptima del lado inferior del bloque en la salida de las sierras.

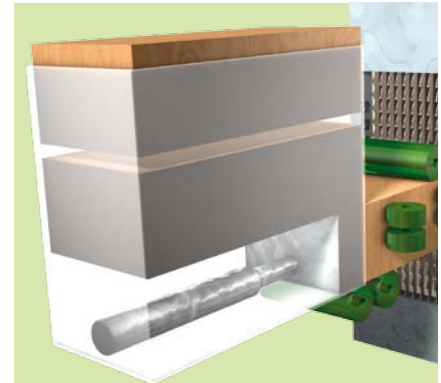
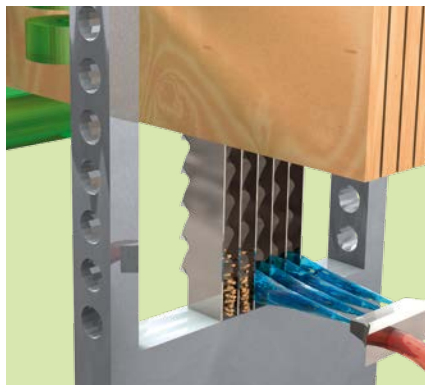

**Depósito.**

El depósito garantiza una alimentación continua de los bloques de madera. De esta forma varias máquinas pueden ser manejadas por una persona.

**Sistema de corte de madera verde.**

Además del Air Jet y del sistema de pulverización es posible evacuar el serrín verde de la parte inferior del cabezal mediante aire comprimido.

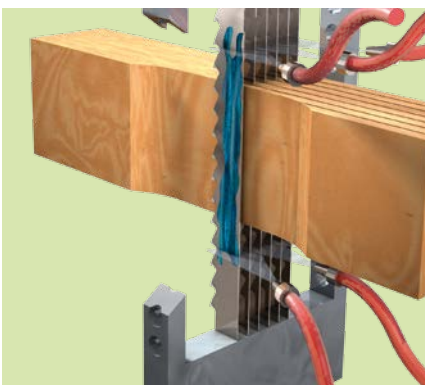

**Sistema de pulverización.**

Pulverizando un líquido biológico antiadherente en la hoja de sierra se evita que el serrín con serrina se pegue a las sierras. Los intervalos de pulverización se pueden ajustar individualmente en función del tipo de madera.

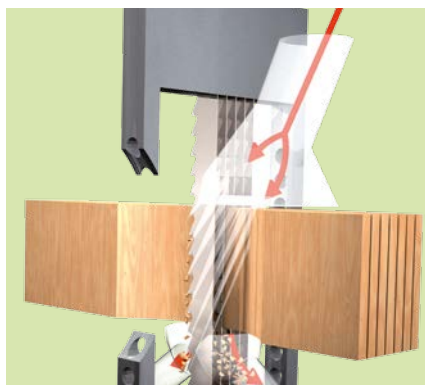

**Air Jet.**

Mediante el Air Jet una corriente de aire constante se dirige directamente a la zona en la que operan el corte los dientes de la sierra, desalojando el serrín fuera de la zona de las sierras durante el proceso de corte. Con ello se garantiza que la fricción o el embotamiento de los dientes de las sierras sea mínimo, evitando así que aumente su temperatura. Ventajas para el usuario: mayor duración de las sierras, una tablilla en gran medida exenta de polvo y la posibilidad de separar maderas que sean difíciles de trabajar.



# DSG Notum

## Cifras. Datos. Hechos.

### Datos técnicos

Tensión de conexión	400 – 415 VAC / 50 Hz *
Potencia del motor principal	11 kW
Velocidad de avance (en función del tipo de madera y de las dimensiones del bloque)	Entre 0,1 y 1,7 m/min
Carrera del bastidor	210 mm
Número de carreras	450 carreras/min
Altura de corte (ajustable progresivamente)	Entre 30 y 266 mm
Anchura de corte, guía lateral	Entre 60 y 162 mm
Anchura de corte, guía central	2 x entre 25 y 70 mm
Número de canales (anchura del bloque variable)	Entre 2 y 5 canales
Longitud del bloque	Mín. 300 mm
Diferencia de altura de bloque / guía central	Máx +/- 0,5 mm
Grosor de las tablillas (en función del tipo de madera y de las dimensiones del bloque)	> 1,5 mm
Precisión de corte hasta una altura de 120 mm	Aprox. +/- 0,1 mm
Precisión de corte a una altura superior a 120 mm	Aprox. +/- 0,2 mm
Espesor de corte	A partir de 0,9 mm
Número sierras (sin utilizar sierras gruesas)	Máx 30
Duración de las sierras	Hasta 60 horas
Boca de aspiración	3 x 120 mm
Potencia de aspiración por conexión	30 m/s, 1300 m³/h
Aire comprimido mín.	6 bar, 87 psi

\* Otras tensiones de conexión bajo demanda.

### Dimensiones

Longitud	3590 mm
Anchura	990 mm
Altura	Máx 2250 mm
Altura de transporte de la máquina	Aprox. 2120 mm
Peso / inc. cepillo doble	Aprox. 2200 kg / 2800 kg

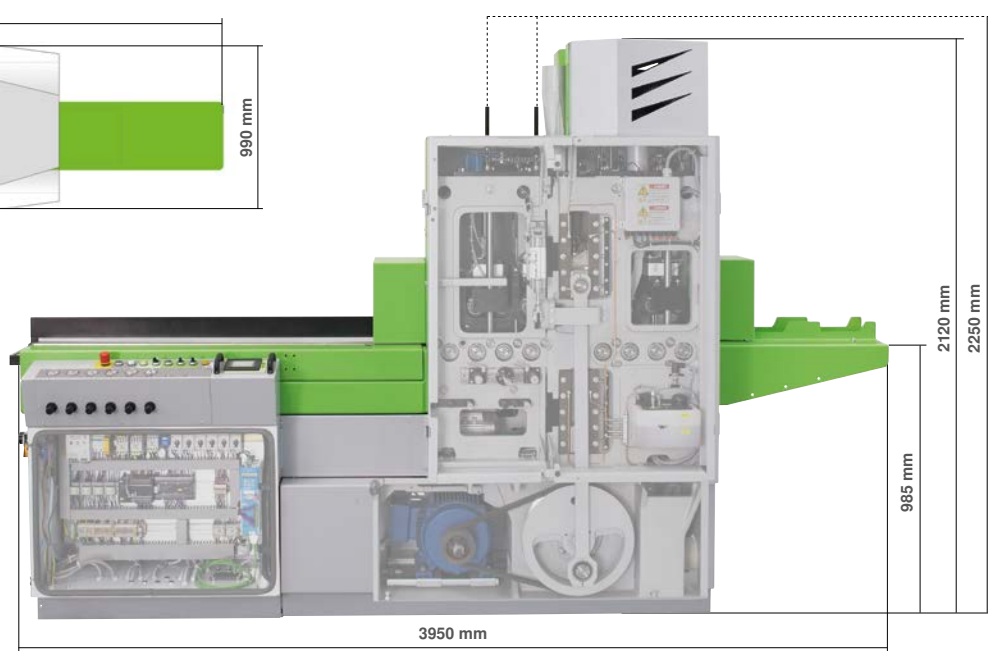
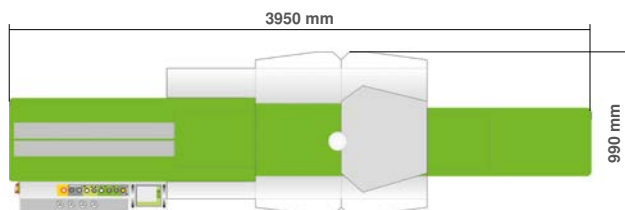

Reservados los derechos a efectuar modificaciones técnicas.

Las tecnologías son sólo buenas cuando las herramientas que se utilizan para implementarlas están a su altura.



Fabricación de sierras en Arnstadt, Alemania

Por esta razón, nuestros competentes clientes internacionales valoran, desde hace más de 30 años, nuestros conocimientos técnicos como fabricante innovador de máquinas y sierras para el corte muy delgado de calidad.

Por esta razón, nuestros competentes clientes internacionales valoran, desde hace más de 30 años, nuestros conocimientos técnicos como fabricante innovador de máquinas y sierras para el corte muy delgado de calidad.



#### **Hojas de sierra de corte muy delgado.**

Debido a la geometría del diente, que presenta un ángulo libre radial y tangencial preciso, las hojas de sierra de corte muy delgado logran una alta precisión de corte.

#### **Sierras de desprendimiento de virutas.**

Las sierras de desprendimiento de virutas trabajan la lámina exterior de cada bloque. Así, se garantiza que cada lámina tenga el grosor correcto y que el mecanizado posterior de la lámina exterior se pueda realizar sin un calibrado posterior. En función de cada caso de aplicación, disponemos de materiales de estelite y de metal duro.

### **Las hojas de sierra de corte muy delgado y las sierras de desprendimiento de virutas de WINTERSTEIGER convencen en todos los sentidos:**

#### **Solución óptima.**

- Más de 30 años de conocimientos técnicos con todo tipo de maderas y referencias internacionales
- Amplio programa de productos con diferentes materiales básicos, pa sos de dientes y espesores de corte
- Desarrollo de las sierras orientado al cliente
- Herramientas aptas para dimensiones de bloque específicas de cada cliente

#### **Rentabilidad máxima.**

- Mecanizado posterior inmediato de la lámina sin necesidad de calibrado posterior
- Espesor de corte desde 0,7 mm
- Superficie de la lámina limpia
- Máxima precisión de la lámina
- Óptima calidad de las láminas de los lados mediante la sierra de desprendimiento de virutas

#### **Socio de confianza.**

- Fabricante de máquinas y herramientas: todo por parte de una misma empresa
- Proveedor de confianza con una alta calidad y una capacidad suficiente
- Gestión de sierras con un servicio de sierras completo
- Alta satisfacción de los clientes

Las hojas de sierra de corte muy delgado y las sierras alternativas de corte muy delgado de WINTERSTEIGER están óptimamente adaptadas una a la otra. Solicite el catálogo completo para una descripción detallada de hojas de sierra.

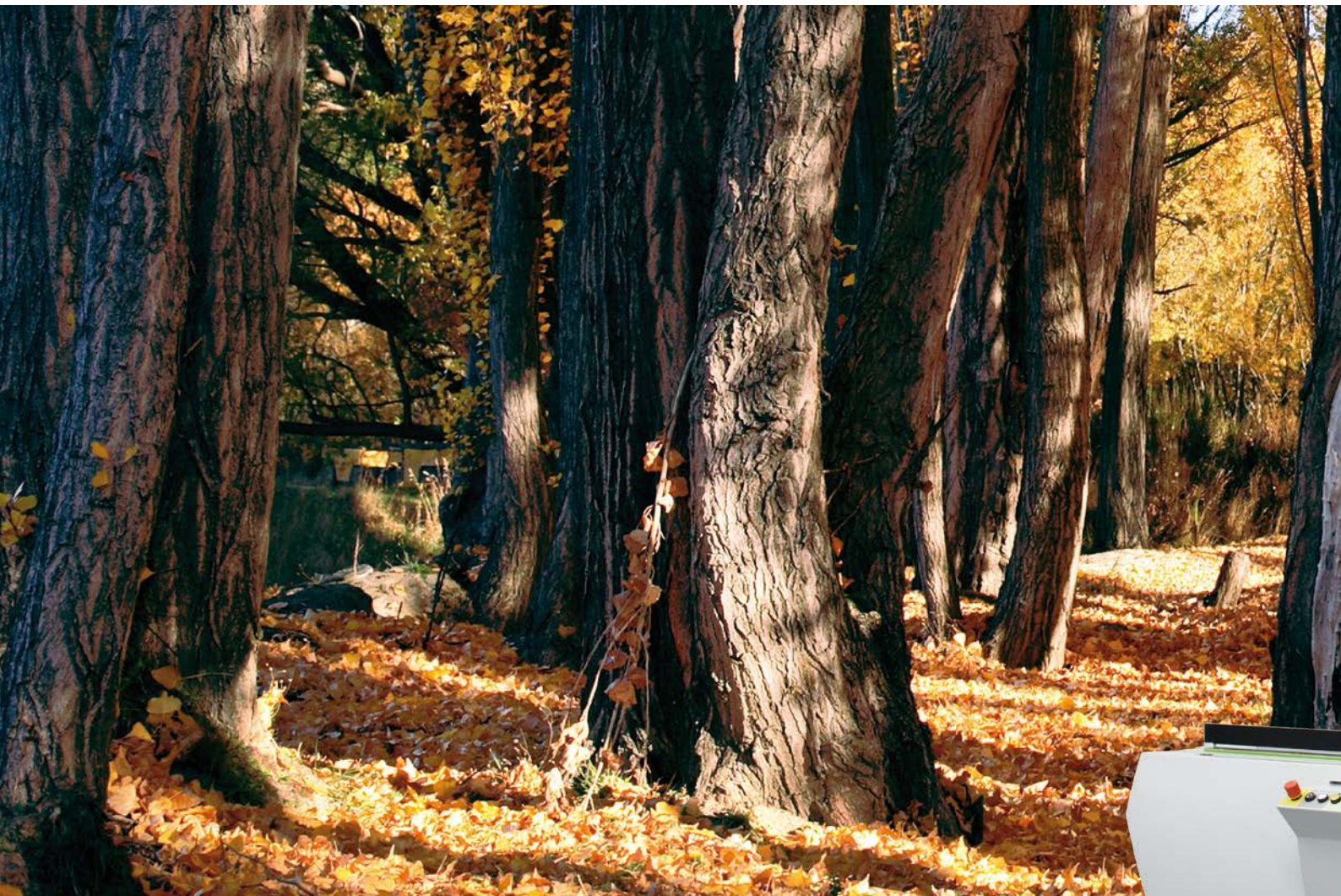

## DSG Sonic

Innovar es renovar.  
Con la DSG Sonic estará usted dos pasos  
por delante.

**Las estrategias de éxito orientadas hacia el futuro nacen en las mentes de las personas que sólo se conforman con lo extraordinario. No hay otro modo de dar a luz ideas que conviertan el mañana en una realidad que se pueda tocar con los dedos ya hoy. La DSG Sonic hace justamente esto último en la tecnología de corte muy delgado.**

Concebida y realizada por un equipo usuarios, técnicos y diseñadores expertos, la DSG Sonic permite obtener un óptimo rendimiento en la producción de tablillas de alta calidad para

- Suelos de parquet
- Tableros multicapa
- Puertas
- Ventanas
- Muebles

- Tablillas para lápices
- Instrumentos musicales  
etc.



### La suma de sus ventajas:

#### Alta precisión

- Guiado de las sierras libre de juego
- Bastidor de sierra construido simétricamente
- Tecnología de aserrado de alta calidad

#### 30 – 80 % más de rendimiento

- Revolucionario concepto de accionamiento
- Avance preciso controlado por servomotores
- Alta potencia de accionamiento con 550 carreras por minuto

#### Excelente ergonomía

- Máquina construida a la medida del operario
- Óptima accesibilidad
- Fácil manejo

## Visión de conjunto de las características del producto.

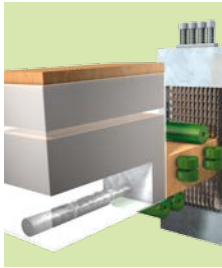

Depósito

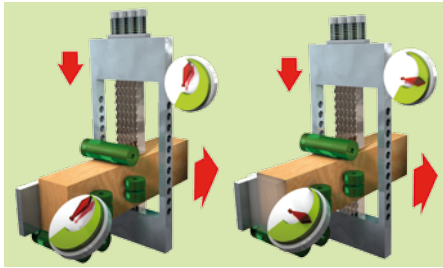

Avance preciso por servomotores

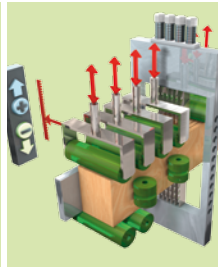

Rodillos de transporte ajustables eléctricamente

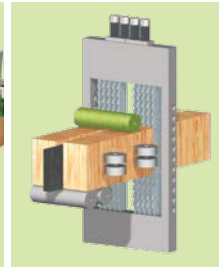

Guía central

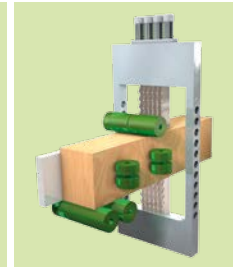

Guía lateral

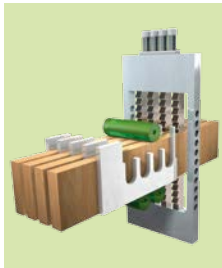

Alimentación por canales

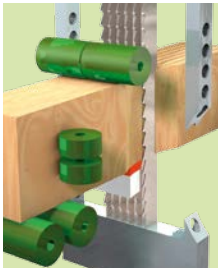

Sistema de protección contra el desgarre



Air Jet

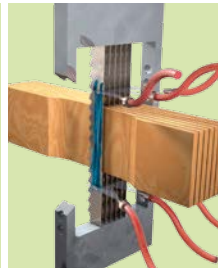

Sistema de pulverización



Sistema de corte de madera verde



Cepillo doble

¿Cuándo se superan las más elevadas expectativas?  
Cuando pueden ofrecerse ventajas en serie.

Cada inversión debe medirse con sumo cuidado. Los criterios económicos son los que deciden. La versión básica de la DSG Sonic incorpora ya una increíble multiplicidad de características de serie. Gracias a ellas tiene usted garantizadas unas mayores precisión y rendimiento y una superior ergonomía.

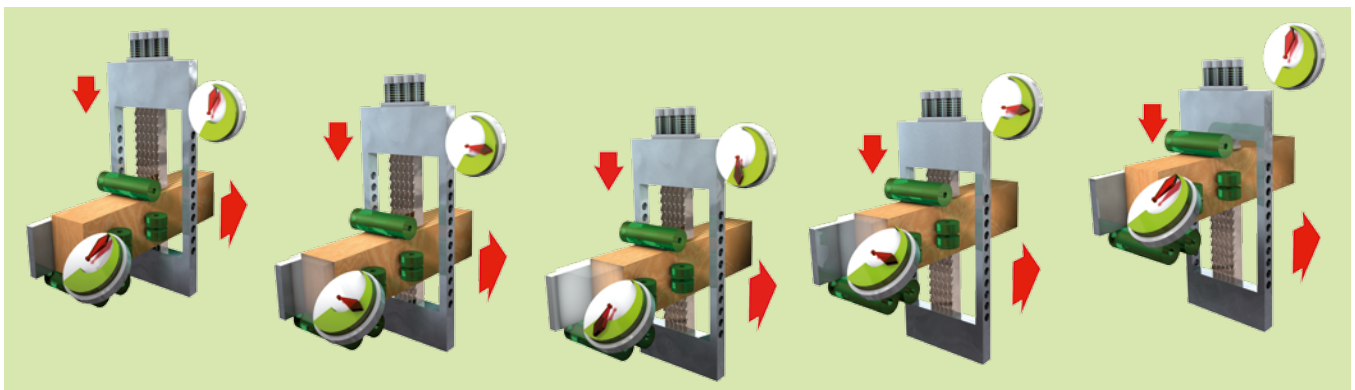

### Avance de precisión gracias al servocontrol.

Los rodillos de transporte se accionan mediante un servoavance electrónico en la entrada y la salida de la máquina respectivamente, lo que tiene como consecuencia una sincronización perfecta de la velocidad de

las sierras y del avance. En cualquier punto del cabezal cada diente corta una cantidad exacta de material, al estar la velocidad del cabezal exactamente ajustada a la velocidad del bloque de madera. El resultado: mayor duración de las sierras y acabado fino con una precisión.muy alta.



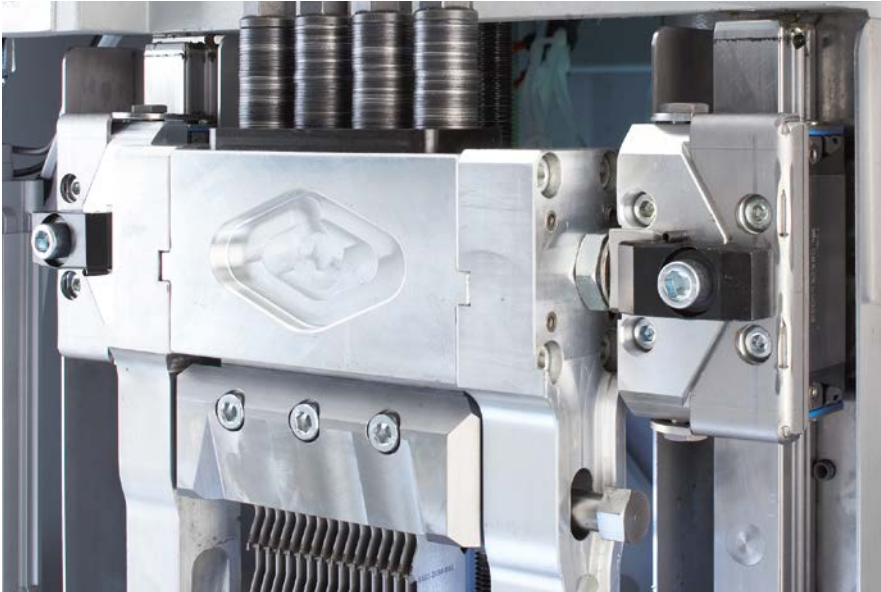

**Guiado de sierras libre de holgura.**

Sistemas de guiado lineal de alta precisión garantizan una precisión de corte máxima. A diferencia de los sistemas de bastidor oscilante, el guiado sin holguras de las sierras impide que éstas queden expuestas a presiones laterales. El resultado: máxima precisión, máxima vida útil de las hojas de sierra y máxima exactitud en la configuración del corte. Los mejores presupuestos para sierras ultradelgadas con canales de corte inferiores a 1,1 mm.



**550 carreras por minuto.**

Con la tecnología de aserrado de corte muy delgado, la velocidad de avance depende del número de carreras. La nueva concepción del accionamiento mediante bielas recortadas permite una frecuencia máx. de 550 carreras por minuto.

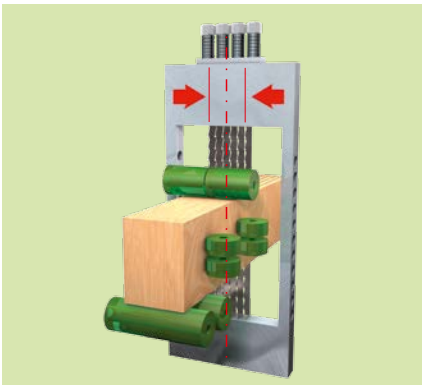

**Bastidor de sierra construido simétricamente.**

El bastidor de sierra de construcción simétrica garantiza una tensión de las sierras permanentemente uniforme, lo cual optimiza la precisión de corte y aumenta la duración de las hojas de sierra. El sistema permite tensar el bastidor de sierra fácilmente y cambiar las sierras individuales o un paquete de sierras completo con rapidez.

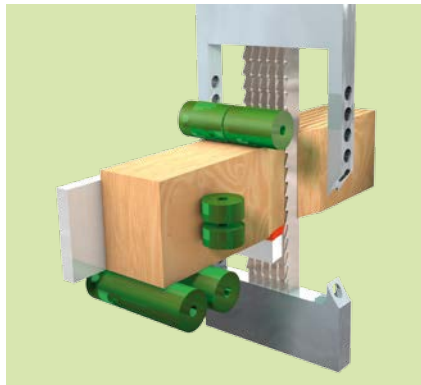

**Sistema de protección contra desgarres.**

El sistema incorporado de protección contra los desgarres garantiza una estabilización óptima del lado inferior del bloque en la salida de las sierras.

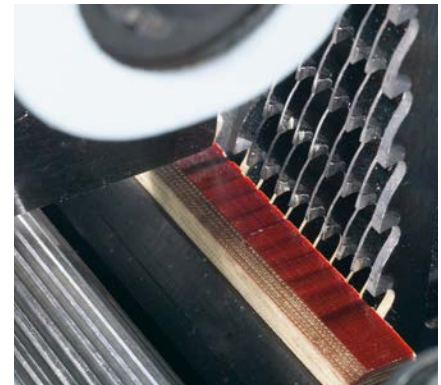

**En WINTERSTEIGER las innovaciones siempre están cortadas a la medida de las necesidades específicas del cliente.**

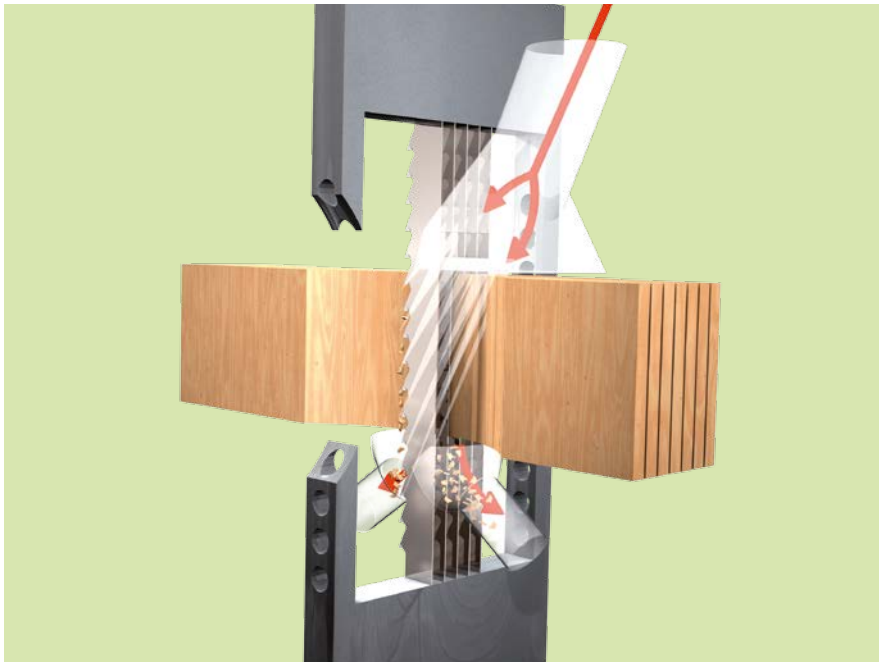

#### **Air Jet.**

Mediante el Air Jet una corriente de aire constante se dirige directamente a la zona en la que operan el corte los dientes de la sierra, desalojando el serrín fuera de la zona de las sierras durante el proceso de corte. Con ello se garantiza que la fricción o el embotamiento de los dientes de las sierras sea mínimo, evitando así que aumente su temperatura. Ventajas para el usuario: mayor duración de las sierras, una tablilla en gran medida exenta de polvo y la posibilidad de separar maderas que sean difíciles de trabajar.

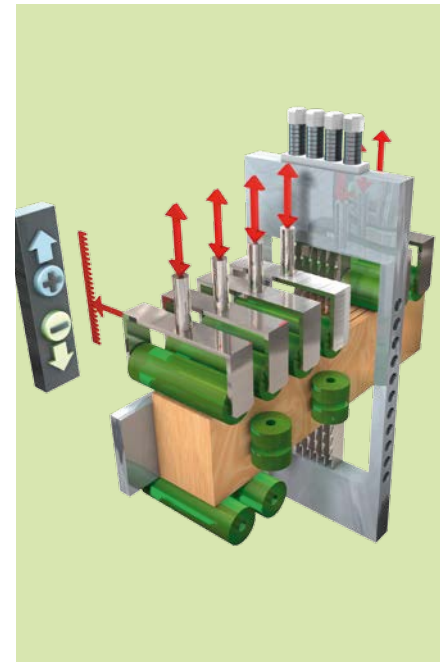

#### **Rodillos de transporte ajustables eléctricamente.**

Los rodillos de transporte ajustables eléctricamente proporcionan un cómodo manejo y minimizan los tiempos de ajuste. Una característica especial: el ajuste enteramente automático de diferentes alturas de bloque.

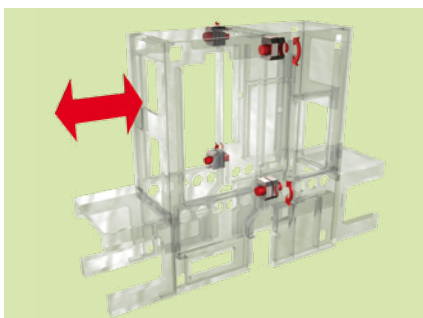

#### **Construcción de la máquina con apertura por el medio.**

Para la óptima accesibilidad a la máquina se ha desarrollado un sistema de cierre robusto cuádruple, el cual asegura la estabilidad permanente de la máquina en las condiciones de trabajo más exigentes.

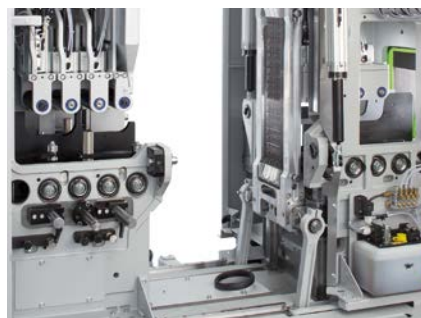

#### **Óptima accesibilidad.**

Esta innovadora construcción garantiza una óptima accesibilidad a todos los componentes de la máquina. Además, la minimización del tiempo empleado para trabajos de ajuste, de cambio de herramienta y de mantenimiento aumenta la disponibilidad de la máquina.



#### **Fácil manejo.**

En el panel de mando, claro y compacto, se pueden cambiar menús, recuperar o modificar valores y visualizar instrucciones de mantenimiento.

# Sistema individualizado de guiado de los bloques.

En la máquina básica se incluye un sistema de guiado de los bloques diseñado para el cliente de forma personalizada. Opcionalmente se pueden utilizar los siguientes sistemas de guiado de los bloques:

## Guía lateral y guía central.

En la posición **guía lateral**, los rodillos prensores, accionados neumáticamente, dirigen el bloque de madera a lo largo de la regla de tope que se ha posicionado lateralmente.

Anchura del bloque:	Máx. 140 mm
Altura del bloque:	Entre 30 y 266 mm

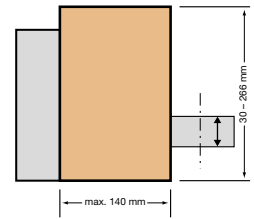

En la posición **guía central**, los rodillos prensores, accionados neumáticamente, dirigen los dos bloques de madera a la izquierda y a la derecha a lo largo de la regla de tope que se ha posicionado en el centro.

Anchura del bloque:	Máx. 2 x 60 mm
Altura del bloque:	Entre 30 y 266 mm

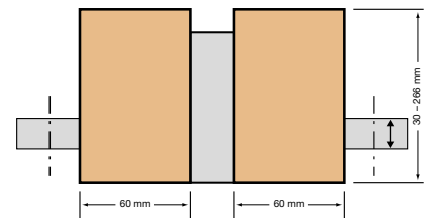

## Sistema de canales.

Este sistema fácilmente ampliable permite aserrar simultáneamente varios bloques.

Dimensión de los canales:	Según los deseos del cliente
Número de canales:	Entre 2 y 4 canales con una altura del bloque de hasta 266 mm Entre 2 y 5 canales con una altura del bloque de hasta 125 mm
Altura del bloque:	Entre 30 y 266 mm

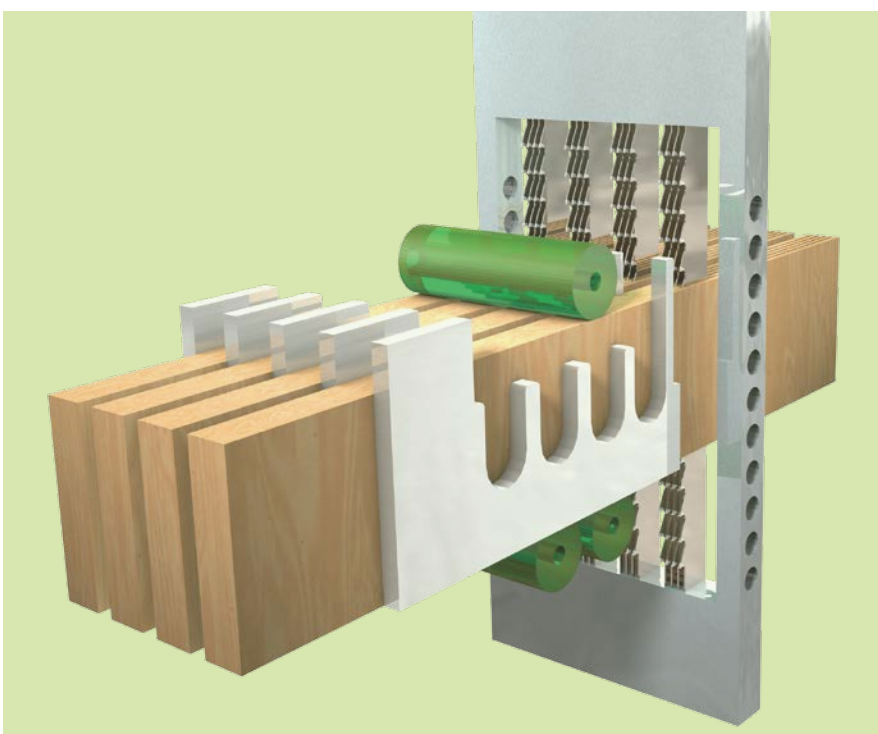
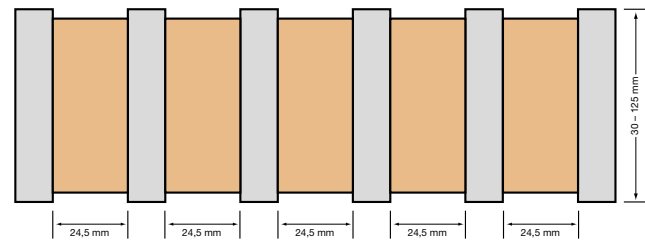

- Los bloques no se atascan gracias a la entrada montada en forma de cono (el material precepillado también libera tensiones)
- Los raíles de guía, sometidos a un mecanizado especial, garantizan un guiado lineal preciso de los bloques justo antes del corte de sierra

## Le hacemos una oferta precisa. Y sin embargo le damos libertad para elegir.

La calidad de una oferta no sólo consiste en que se cumplan claramente sus promesas. Poder elegir supone también un plus. Por ejemplo, entre opciones que mejoren los resultados por estar cortadas a la medida de las necesidades individuales.

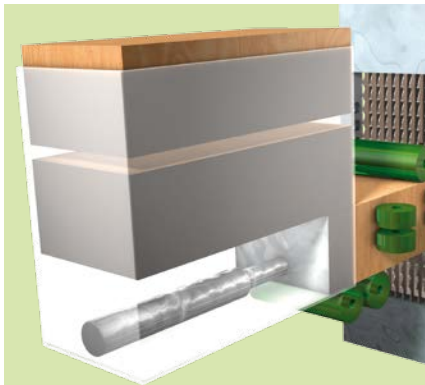

### Depósito.

El depósito garantiza una alimentación continua de los bloques de madera. De esta forma varias máquinas pueden ser manejadas por una persona.

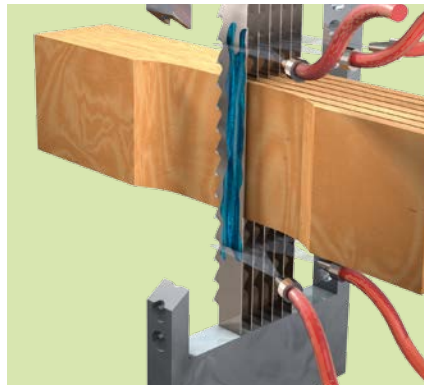

### Sistema de pulverización.

Pulverizando un líquido biológico antiadherente en la hoja de sierra se evita que el serrín con serrina se pegue a las sierras. Los intervalos de pulverización se pueden ajustar individualmente en función del tipo de madera.

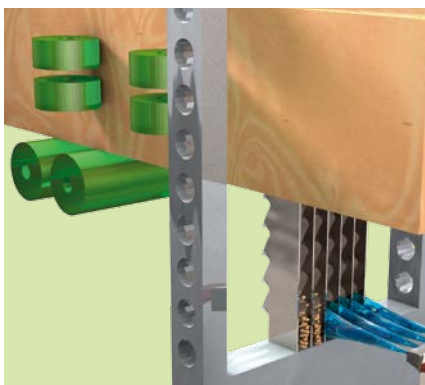

### Sistema de corte de madera verde.

Además del Air Jet y del sistema de pulverización es posible evacuar el serrín verde de la parte inferior del cabezal mediante aire comprimido.

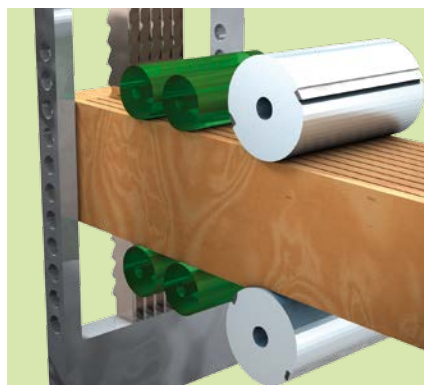

### Cepillo doble.

La última generación del cepillo doble destaca por su óptima accesibilidad debido a la colocación de los rodamientos de todos los componentes, a la forma de construcción compacta y a un fácil cambio de herramientas.

Ventajas para el usuario: canto exacto para encolar, sin marcas de transporte en el canto superior de las tablillas, paralelismo perfecto de las tablillas.

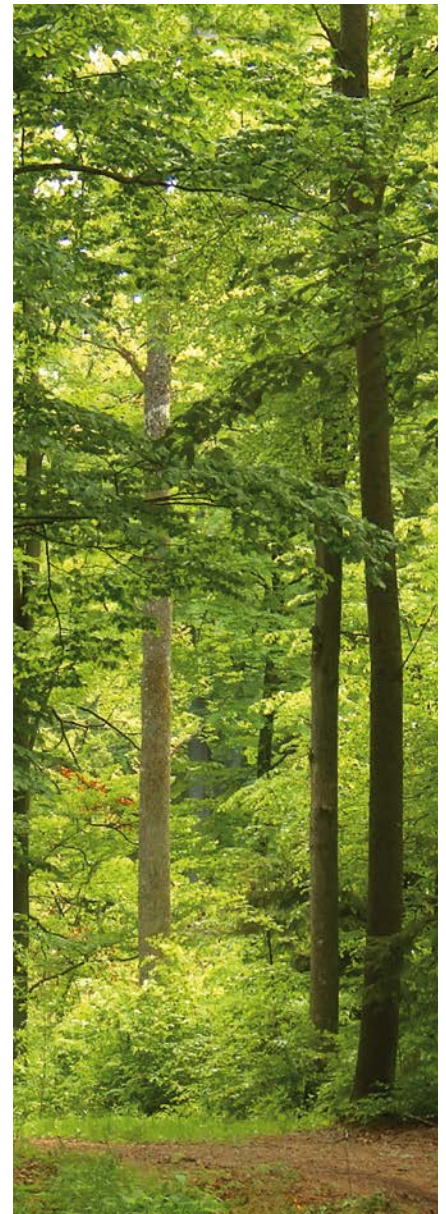

# DSG Sonic

## Cifras. Datos. Hechos.

### Datos técnicos

Tensión de conexión	400 – 415 VAC / 50 Hz *
Potencia del motor principal	15 kW
Velocidad de avance (en función del tipo de madera y de las dimensiones del bloque)	Entre 0,3 y 1,7 m/min
Carrera del bastidor	210 mm
Número de carreras	550 courses/min
Altura de corte (ajustable eléctricamente)	Entre 30 y 266 mm
Anchura de corte, guía lateral	Hasta 140 mm
Anchura de corte, guía central	2 x y hasta 60 mm
Número de canales (anchura del bloque variable)	Entre 2 y 5 canales
Longitud del bloque	A partir de 185 mm
Diferencia de altura de bloque / guía central	Máx. +/- 0,5 mm
Grosor de las tablillas (en función del tipo de madera y de las dimensiones del bloque)	> 1,5 mm
Precisión de corte hasta una altura de 120 mm	Aprox. +/- 0,1 mm
Precisión de corte a una altura superior a 120 mm	Aprox. +/- 0,2 mm
Espesor de corte	A partir de 0,7 mm
Número de sierras	Máx. 35
Duración de las sierras	Hasta 80 horas
Boca de aspiración	1 x 150 / 1 x 120 mm
Potencia de aspiración por conexión	30 m/s, 1300 m³/h
Aire comprimido	Min. 6 bar, 87 psi

\* Otras tensiones de conexión bajo demanda.

### Dimensiones

Longitud	4050 mm
Anchura	1150 mm
Altura	Máx. 2500 mm
Altura de transporte de la máquina	Aprox. 2300 mm
Peso (inc. cepillo doble)	Aprox. 3000 kg (3500 kg)

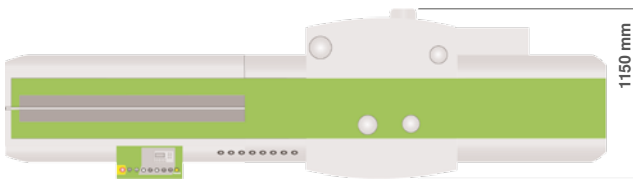

Reservados los derechos a efectuar modificaciones técnicas.

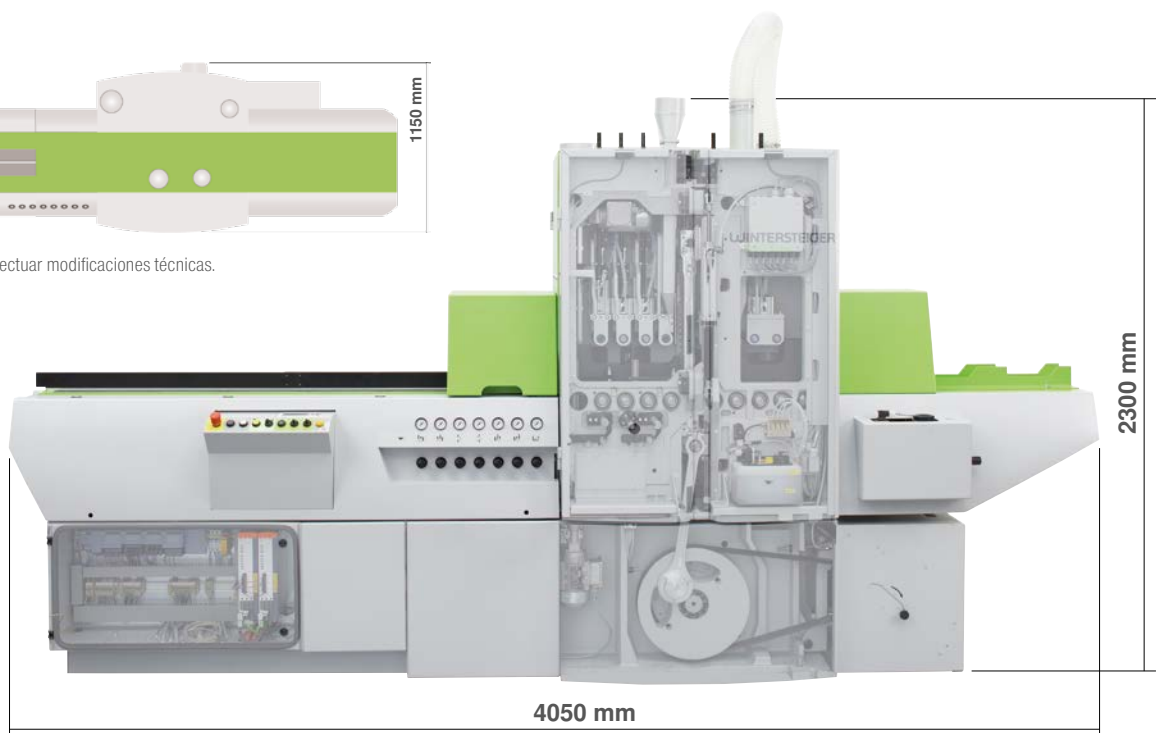

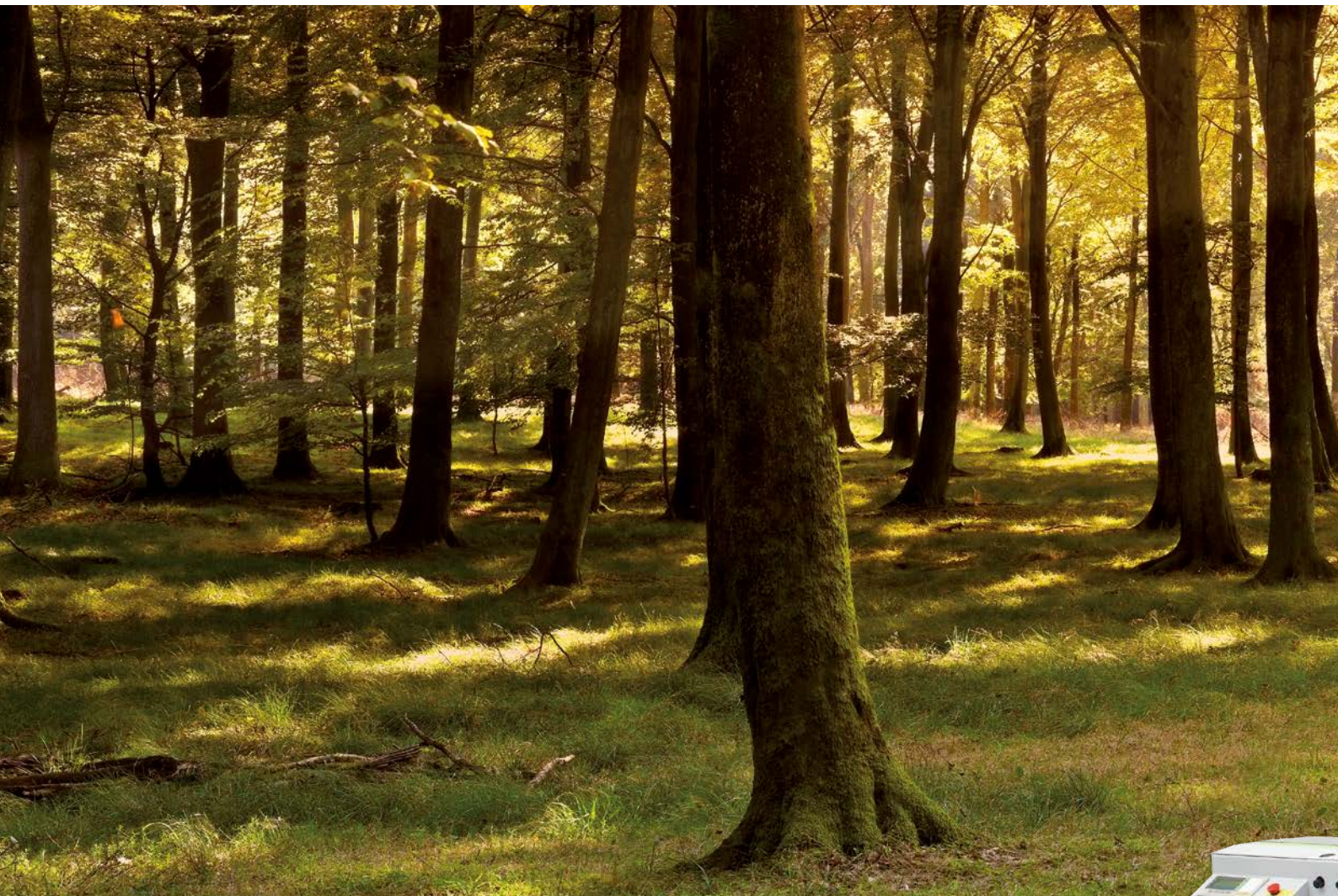

## DSG 200

Cuando se logra más de lo que se necesita es una buena señal.

La diferencia entre los productos de ciclo corto y aquellos que triunfan en el mercado durante un largo periodo de tiempo es fácil de explicar. Reside en la calidad de las características del producto, que es justamente lo que también explica por qué ha triunfado la DSG 200. El éxito y la destacada posición en el mercado de esta sierra alternativa se deben, por un lado, a su elevado rendimiento y a otro gran número de características del producto. Por otro, son la suma de la pasión, la pericia y la experiencia de sus creadores y diseñadores, que la han convertido en una máquina extraordinariamente exitosa.

La DSG 200, convence a sus usuarios a nivel mundial, ya que combina un alto rendimiento con una alta calidad de producto, tablilla (chapa aserrada), para:

- Suelos de parquet
- Puertas
- Tableros multicapa
- Tablero

Su potencial para el uso industrial se basa en su asombrosa capacidad de hasta 1400 m<sup>2</sup> por turno.



### La suma de sus ventajas:

#### Posibilidades de aplicación únicas

- Hasta 9 bloques alimentados simultáneamente
- Alturas de corte de hasta 400 mm

#### Enorme capacidad de producción

- Hasta 50 sierras por bastidor
- Motor principal de transmisión de gran potencia (22 kW)
- Alimentación precisa con regulación servo

#### Fiabilidad fuera de serie

- Construcción de acero fundido de 5000 kg
- Cierre de la máquina con bloqueo en 4 puntos
- Máxima capacidad de trabajo, incluso bajo condiciones extremas

## Visión de conjunto de las características del producto.



Depósito de alimentación



Avance preciso por servomotores



Guía central con rodillos prensos independientes

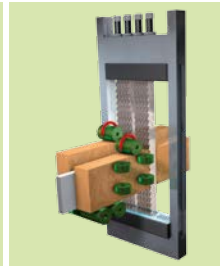

Guía lateral



Alimentador de 6 canales

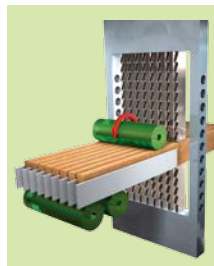
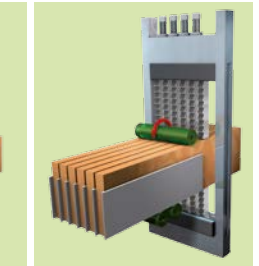

Alimentador de 9 canales

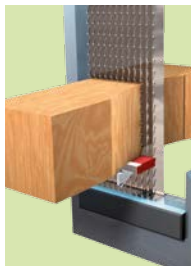

Tablilla de entalladura ajustable

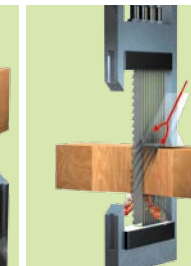

Air Jet

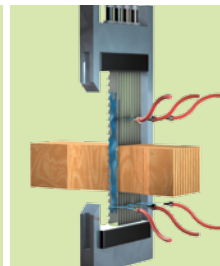

Sistema de pulverización

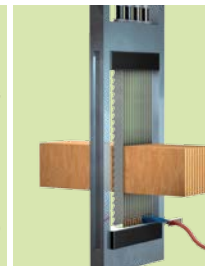

Sistema de corte de madera verde

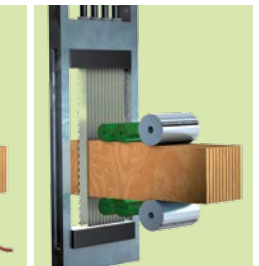

Cepillo doble

¿Cuándo se superan las más elevadas expectativas?  
Cuando pueden ofrecerse ventajas en serie.

**Cada inversión debe medirse con sumo cuidado. Los criterios económicos son los que deciden. La versión básica de la DSG 200 incorpora ya una increíble multiplicidad de características de serie. Gracias a ellas tiene usted garantizadas unas mayores precisión y rendimiento y una superior ergonomía.**

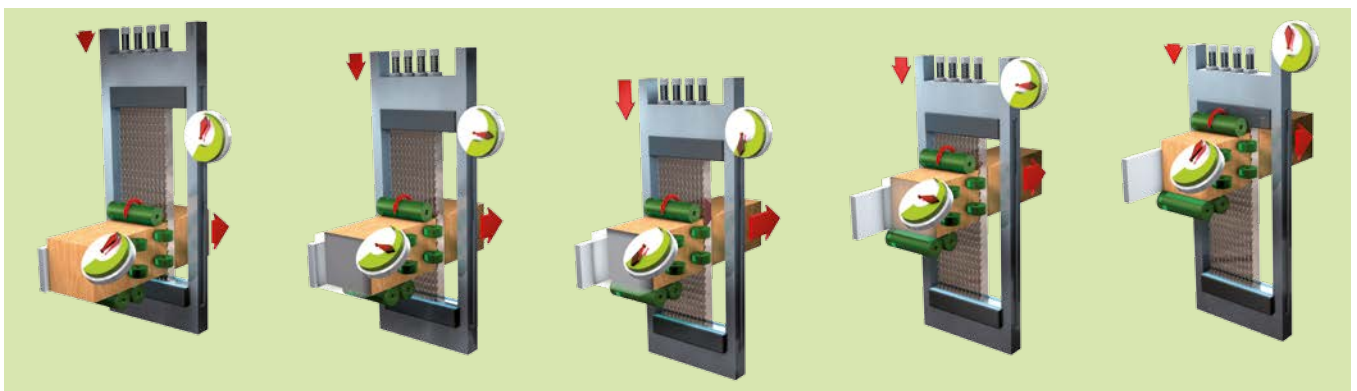

### Avance de precisión gracias al servocontrol.

Los rodillos de transporte se accionan mediante un servoavance electrónico en la entrada y la salida de la máquina respectivamente, lo que tiene como consecuencia una sincronización perfecta de la velocidad de las sierras y del

avance. En cualquier punto del cabezal cada diente corta una cantidad exacta de material, al estar la velocidad del cabezal exactamente ajustada a la velocidad del bloque de madera. El resultado: mayor duración de las sierras y acabado fino con una precisión muy alta.





#### **Alturas de corte de hasta 400 mm.**

Las nuevas exigencias para tablillas extra anchas para la fabricación de marcos de puertas y paneles hacen necesaria una ampliación de la tecnología de cortes delgados. Gracias a las continuas innovaciones de WINTERSTEIGER, con la sierra alternativa para cortes delgados extra y altos DSG 200 / 400 ahora pueden serrarse bloques de madera con una altura de corte de hasta 400 mm. Con la legendaria precisión de WINTERSTEIGER se fabrican tiras con una altura de corte de hasta 400 mm y un espesor de corte a partir de 1,4 mm.



#### **Hasta 9 bloques por avance.**

El aserrado simultáneo de hasta 9 bloques de madera garantiza una capacidad máxima, incluso en la producción de tablillas estrechas. La calidad de las superficies a encolar permiten una mecanización posterior inmediata sin necesidad de operaciones de trabajo adicionales. La posibilidad de trabajar con espesores de corte a partir de 0,9 mm permiten aumentar el aprovechamiento de la madera por encima del 20 %.

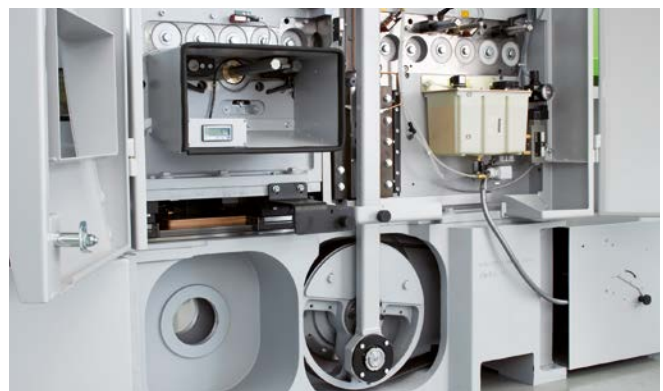

#### **Construcción de acero fundido de 5000 kg.**

Gracias a la construcción sólida y maciza, la sierra alternativa de corte delgado DSG 200 convence por su gran estabilidad de funcionamiento. Sus gruesas paredes de fundición absorben las vibraciones, garantizando de este modo una precisión y estabilidad duraderas.



#### Hasta 50 sierras por bastidor.

Un bastidor especial construido con materiales de gran calidad permite absorber tensiones extremas. Dependiendo de las respectivas dimensiones de las sierras, el bastidor admite hasta 50 sierras, que mantienen la tensión requerida incluso bajo cargas continuas. Debido al elevado número de sierras, WINTERSTEIGER ha desarrollado un sistema que permite reemplazar de modo sencillo y rápido las sierras, ya sea individualmente o por lotes.

#### Motor principal de transmisión de 22 kW de potencia.

Con el fin de satisfacer las exigencias extremas de la DSG 200, la máquina ha sido equipada con un motor de transmisión de calidad que desarrolla una potencia de 22 kW.

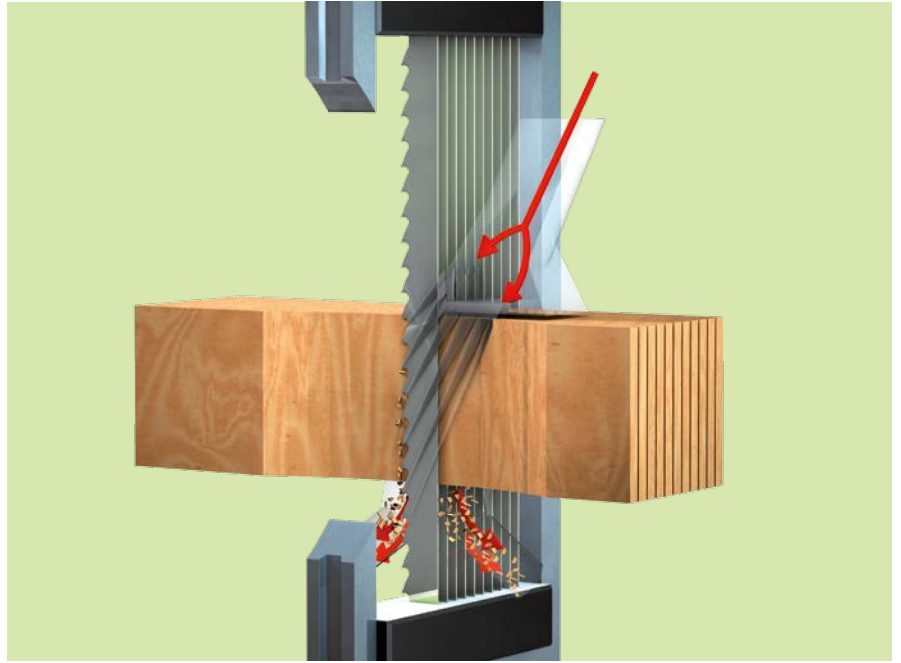

#### Air Jet.

Mediante el Air Jet una corriente de aire constante se dirige directamente a la zona en la que operan el corte los dientes de la sierra, desalojando el serrín fuera de la zona de las sierras durante el proceso de corte. Con ello se garantiza que la fricción o el embotamiento de los dientes de las sierras sea mínimo, evitando así que aumente su temperatura. Ventajas para el usuario: mayor duración de las sierras, una tablilla en gran medida exenta de polvo y la posibilidad de separar maderas que sean difíciles de trabajar.

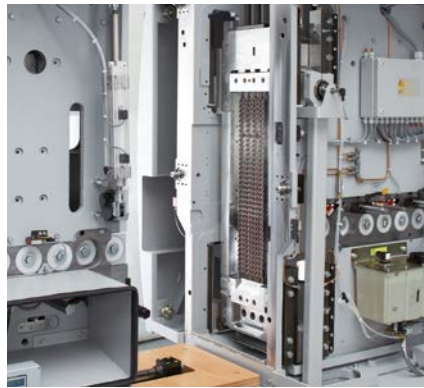

#### Máxima capacidad de carga, incluso bajo condiciones extremas.

Esta construcción innovadora hace que todos los componentes de la máquina resistan cargas máximas, sin que por ello la accesibilidad óptima a la misma se vea afectada. Esto y el mínimo tiempo requerido para los trabajos de preparación, ajuste y mantenimiento hacen que la máquina esté siempre disponible, incluso bajo condiciones de producción extremas.

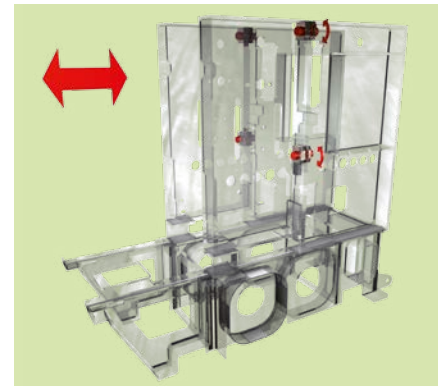

#### Robusto cierre cuadruple para construcción divisible de máquina.

Con el fin de poder acceder a la máquina de modo óptimo, WINTERSTEIGER ha desarrollado un bloqueo cuádruple, que garantiza una estabilidad constante de la máquina incluso bajo cargas máximas.



Una ventaja es sólo un beneficio cuando un cliente puede sacar provecho de ella de forma individual. Por ello, WINTERSTEIGER tiene presente este factor en todas sus innovaciones.

#### **Manejo cómodo y sencillo.**

En el terminal de mando compacto y claramente estructurado se pueden modificar los menús, editar o modificar datos o visualizar los mensajes sobre el mantenimiento de la máquina.

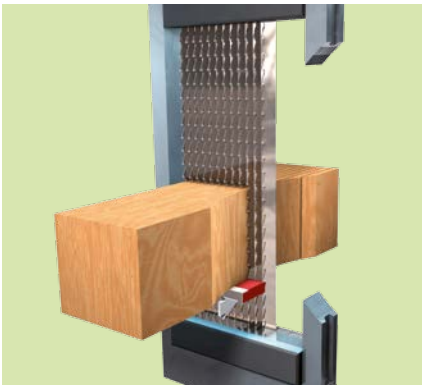

#### **Tablilla de entalladura ajustable.**

La tablilla de entalladura ajustable garantiza una estabilidad óptima de la base del bloque en el momento de la salida de las sierras. La tablilla de entalladura puede ser reajustada hasta 30 veces durante el servicio de la máquina – un sistema perfecto para mecanizar cuidadosamente el canto de las tablillas.

# Sistema individualizado de guiado de los bloques.

Las exigencias de producción complicadas necesitan soluciones individuales.

WINTERSTEIGER le ofrece sistemas de alimentación de los bloques adaptados a sus necesidades específicas:

## Guía lateral y guía central.

En la posición **guía lateral**, el bloque de madera es transportado a lo largo de la guía lateral por unos rodillos prensos neumáticamente controlados.

Anchura del bloque: Entre 80 y 205 mm

Altura del bloque: Entre 45 y 250 mm (140 y 400 mm con la DSG 200/400)

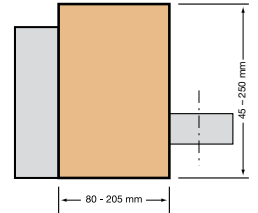

En la posición **guía central**, sendos bloques son transportados a la derecha e izquierda del lineal de la guía central por unos rodillos prensos neumáticamente controlados.

Anchura del bloque: Entre 2 x 30 y 95 mm

Altura del bloque: Entre 45 y 250 mm (140 y 400 mm en la máquina DSG 200/400)

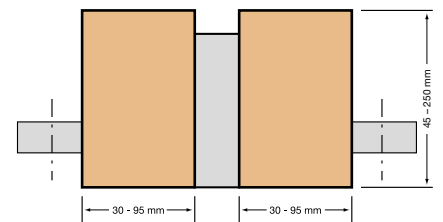

## Sistema de canales.

Este sistema fácilmente ampliable permite aserrar simultáneamente varios bloques.

Dimensión de los canales: Según los deseos del cliente

Número de canales: Hasta 6 canales, para bloques de hasta 400 mm de altura  
hasta 9 canales, para bloques de hasta 80 mm de altura

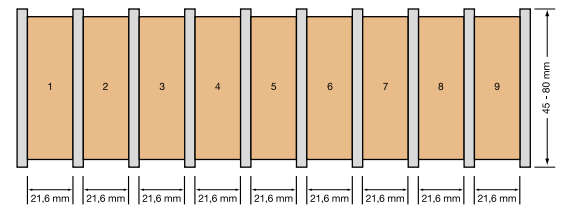

## Diferentes alturas de los bloques.

Unos rodillos prensos independientes, con transmisión en la zona de entrada, procesan simultáneamente bloques de diferentes alturas.

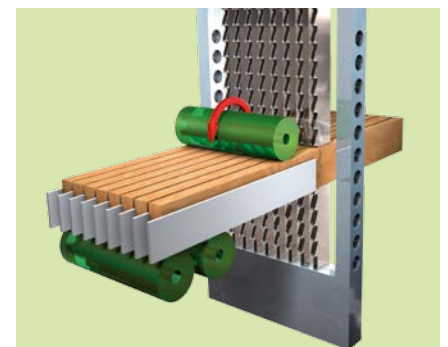
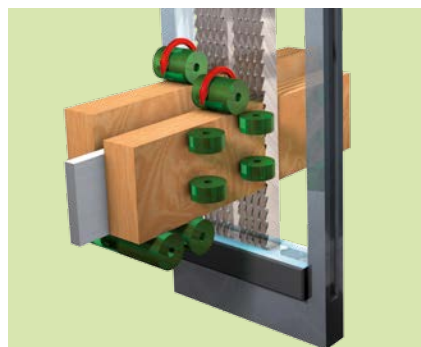

Alimentador de 9 canales

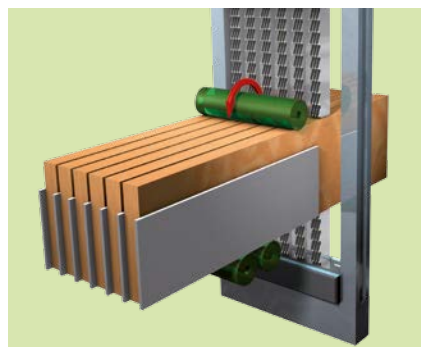

Alimentador de 6 canales



Alimentador de 4 canales

- Los bloques no se atascan gracias a la entrada montada en forma de cono (el material precepillado también libera tensiones)
- Los raíles de guía, sometidos a un mecanizado especial, garantizan un guiado lineal preciso de los bloques justo antes del corte de sierra

# Le hacemos una oferta precisa. Y sin embargo le damos libertad para elegir.

La calidad de una oferta no sólo consiste en que se cumplan claramente sus promesas. Poder elegir supone también un plus. Por ejemplo, entre opciones que mejoren los resultados por estar cortadas a la medida de las necesidades individuales.

## Depósito de alimentación.

La estación de carga garantiza un abastecimiento continuo de bloques. Varias máquinas pueden ser controladas por un solo operario.

### *Depósito de alimentación estándar:*

La máquina acepta longitudes estándar de los bloques de hasta 900 mm. Para longitudes superiores a 3000 mm existe la posibilidad de prolongar la estación de carga.

### *Depósito de alimentación para bloques de diferente tamaño:*

Bajo demanda le ofrecemos una serie de soluciones especiales integradas en la producción para la alimentación automática de bloques de diferentes longitudes.

## Cepillo doble.

El doble cepillo conectado a la salida garantiza máximo paralelismo y ángulos exactos de 90° en los cantos machihembrados, eliminando también pequeños desgarres en la parte inferior de las tiras y eventuales imperfecciones en la parte superior de las mismas. Ventajas para el usuario: cantos machihembrados para encolar exactos, ausencia de marcas de transporte en la parte inferior de las tiras, paralelismo perfecto de las tiras.

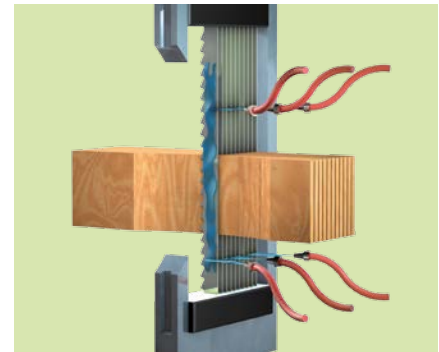

## Sistema de pulverización.

Pulverizando un líquido biológico antiadherente en la hoja de sierra se evita que el serrín con serrina se pegue a las sierras. Los intervalos de pulverización se pueden ajustar individualmente en función del tipo de madera.

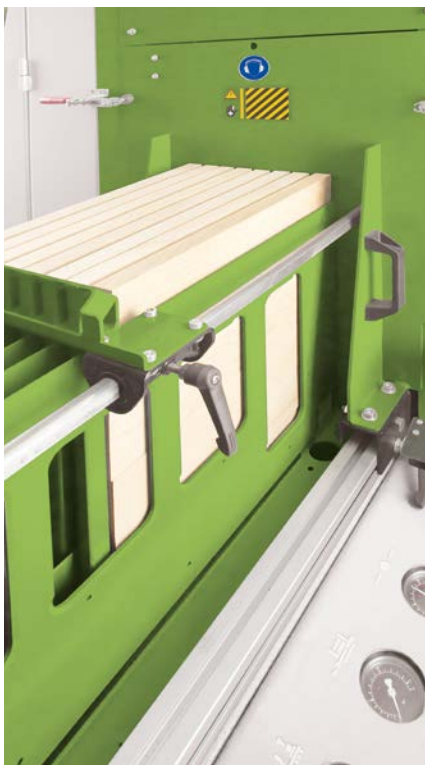

## Sistema de corte de madera verde.

Además del Air Jet y del sistema de pulverización es posible evacuar el serrín verde de la parte inferior del cabezal mediante aire comprimido.

# DSG 200

## Cifras. Datos. Hechos.

### Datos técnicos

	DSG 200	DSG 200/400 máxima altura de corte
Tensión de conexión	400 – 415 VAC / 50 Hz *	400 – 415 VAC / 50 Hz *
Potencia del motor principal	22 kW	22 kW
Velocidad de avance (en función del tipo de madera y de las dimensiones del bloque)	Entre 0,2 y 2,0 m/min	Entre 0,2 y 2,0 m/min
Carrera del bastidor	210 mm	210 mm
Número de carreras	450 carreras/min	400 carreras/min
Altura del sistema de canal, ajustable de modo continuo	Entre 45 y 250 mm	Entre 140 y 400 mm
Anchura de corte, guía lateral	Entre 80 y 205 mm	Entre 80 y 165 mm
Anchura de corte, guía central	2 x entre 30 y 95 mm	2 x entre 30 y 75 mm
Número de canales (anchura del bloque variable)	Entre 2 y 9 canales	Entre 1 y 4 canales
Longitud del bloque	A partir de 250 mm	A partir de 500 mm
Diferencia de altura de bloque / guía central	Ajustable de modo continuo	Ajustable de modo continuo
Grosor de las tablillas (en función del tipo de madera y de las dimensiones del bloque)	> 1,5 mm	> 3 mm
Precisión de corte hasta una altura de 120 mm	Aprox. +/- 0,1 mm	-
Precisión de corte a una altura superior a 120 mm	Aprox. +/- 0,2 mm	Aprox. +/- 0,2 mm
Precisión de corte a una altura superior a 250 mm	-	Aprox. +/- 0,3 mm
Espesor de corte	Desde 0,9 mm	Desde 1,1 mm
Número de sierras	Máx. 50	Máx. 32
Duración de las sierras	Hasta 60 horas	Hasta 60 horas
Boca de aspiración (doble cepillo)	3 x 140 (1 x 120 mm)	3 x 140 mm
Potencia de aspiración por conexión	30 m/s, 5100 m <sup>3</sup> /h	30 m/s, 5100 m <sup>3</sup> /h
Aire comprimido	Mín. 6 bar, 87 psi	Mín. 6 bar, 87 psi

\* Otras tensiones bajo demanda.

### Dimensiones

	DSG 200	DSG 200/400 máxima altura de corte
Longitud (inc. cepillo doble)	4400 mm (5050 mm)	4400 mm
Anchura	1230 mm	1230 mm
Altura	Aprox. 2600 mm	Aprox. 2715 mm
Altura de transporte de la máquina	Máx 2100 mm	Máx 2200 mm
Peso	Aprox. 5000 kg	Aprox. 5200 kg

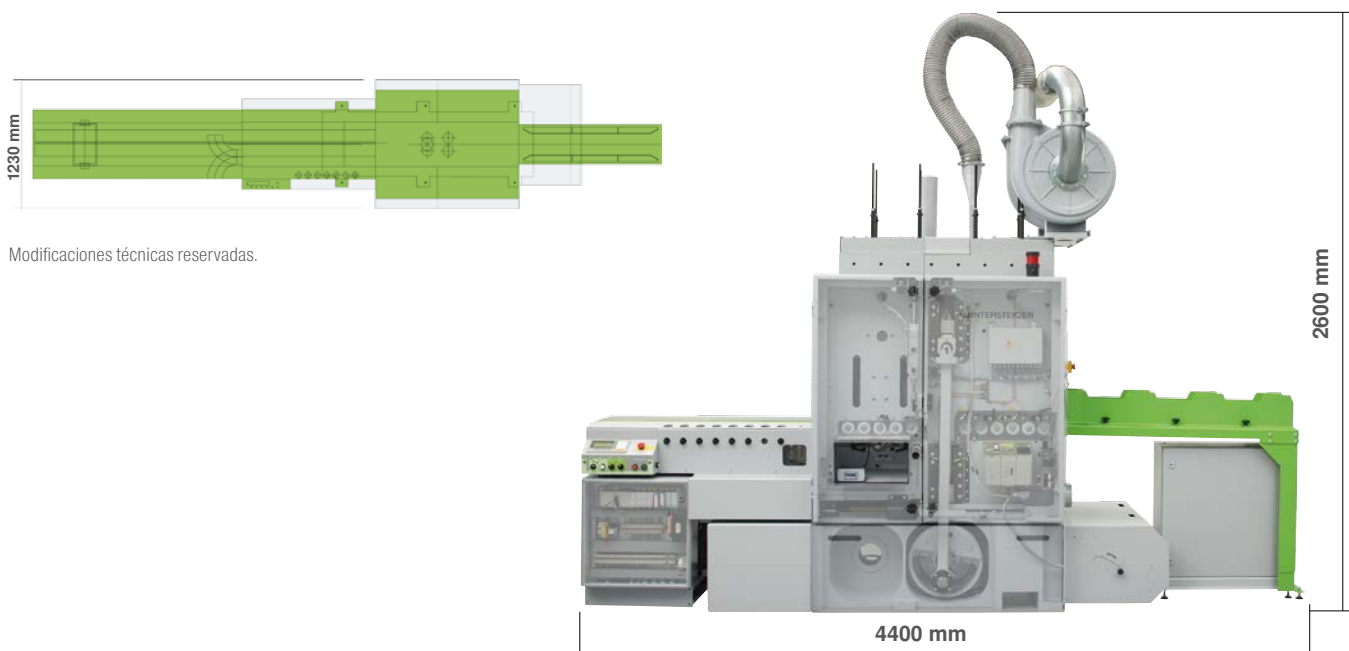

Modificaciones técnicas reservadas.

# Ejemplo de comparación de tecnologías para la producción de la capa noble en parquet multicapa.

## Valores orientativos:

Grosor de la tablilla entre 2 y 5 mm

Anchura de la tablilla entre 200 y 250 mm

Bloques de madera: Secos, cepillados por las 4 caras

### Sierra alternativa de corte muy delgado

#### Calidad de acabado de la tablilla

Tolerancia en espesor: aprox +/- 0,2 mm

Sin marcas tipo quemadura

Superficie encolable sin

Excelente calidad de la superficie

#### Espesor de corte

Espesor de corte mínimo: aprox. 1,1 mm

5 tablillas por bloque

#### Pérdida de corte/rendimiento de 1 m<sup>3</sup> de madera

**Pérdida de corte: 30 %**



**+ 20 % de rendimiento de la madera**

### Tecnologías alternativas

#### Calidad de acabado de la tablilla

Tolerancia en espesor: aprox. +/- 0,3 mm

Marcas tipo quemadura en la tablilla

Es necesario calibrar la tablilla

#### Espesor de corte

Espesor de corte: aprox. 1,4 – 1,8 mm

4 tablillas por bloque

#### Pérdida de corte/rendimiento de 1 m<sup>3</sup> de madera

**Pérdida de corte: 50 %**

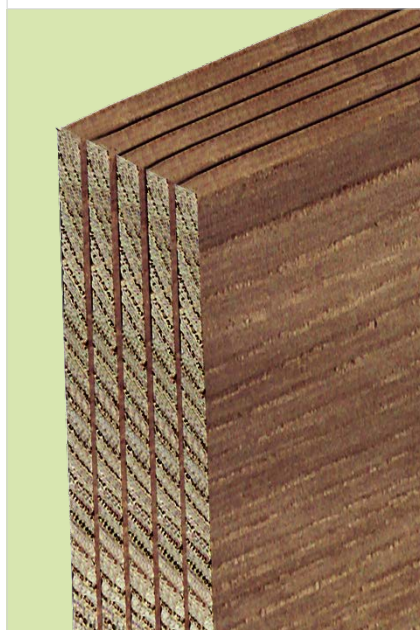

# Servicio post-venta WINTERSTEIGER. El seguimiento permanece cuando finaliza la entrega.

No hay mejor momento para evaluar la calidad de una inversión que los años posteriores a su suministro. Por este motivo, WINTERSTEIGER ha consolidado un servicio post-venta a escala mundial.

## **Puesta en marcha y cursos de formación.**

Ambas cosas WINTERSTEIGER las garantiza a escala mundial desplazando a sus especialistas al lugar donde se emplaza el cliente.

## **Seguimiento de la producción.**

Con ello nos referimos a todas las demás medidas que posibilitarán que pueda hacerse uso de las máquinas lo antes posible y con la máxima rentabilidad.

## **Mantenimiento proactivo.**

El mantenimiento y la sustitución preventiva de piezas de desgaste predeterminadas a intervalos regulares eliminan los problemas antes de que éstos hagan siquiera aparición. Por ejemplo, mientras nuestros clientes están de vacaciones, permitiendo así que incluso los costes de mantenimiento se mantengan a niveles reducidísimos.

## **Pedidos regulares para piezas de recambio y sierras.**

Estos acuerdos nos permiten planificar con antelación las necesidades anuales y economizar costes, economías de las que, como es natural, se benefician de inmediato nuestros clientes.

Otras ventajas:

- Suministro orientado al consumo (just-in-time)
- Disponibilidad a corto plazo
- Stock de existencias en WINTERSTEIGER

## **Servicio de disposición help-desk.**

Con este servicio incrementamos aún más las elevadas prestaciones de nuestro servicio postventa a escala mundial para nuestros socios, garantizando una asistencia de primera clase incluso fuera de nuestras horas de despacho.





La semilla de nuestro éxito yace en el suelo  
que nos proporciona la naturaleza.



# WINTERSTEIGER Woodtech. El valor de la madera incrementa en función de la calidad del acabado.

**Hoy más que nunca, la madera se está redescubriendo como un recurso sostenible y en crecimiento gracias a sus propiedades. Particularmente, el corte fino WINTERSTEIGER está demostrando ser una de las tecnologías clave para procesar la madera . WINTERSTEIGER cuenta con una experiencia de más de 30 años en este segmento y está consolidada como una las empresas punteras en el sector desde hace muchos años.**

Las más de 1500 sierras alternativas para corte muy delgado vendidas por WINTERSTEIGER son la mejor prueba de su posición de liderazgo en el mercado mundial. Dicha posición se basa en una filosofía transparente, que la empresa viene aplicando desde hace tiempo de una manera racional, y que consiste en crear valores añadidos evidentes con miras al futuro a través del compromiso con la innovación, un rendimiento alto y un proceso productivo que ofrezca todas las garantías de seguridad.

Esos valores añadidos se manifiestan en los productos que la tecnología WINTERSTEIGER permite fabricar en condiciones ideales.

- Suelos de parquet
- Tableros multicapa
- Puertas
- Ventanas
- Muebles
- Tablillas para lápices
- Instrumentos musicales
- etc.

El completo programa de productos, concebido y realizado por un equipo integrado por usuarios, técnicos y diseñadores expertos, que abarca desde las sierras alternativas de corte muy delgado hasta la tecnología de encolado y prensado, incorporando un amplio espectro de ventajas.

- Máxima precisión
- Canales de corte mínimos
- Superficies listas para su encolado
- Posibilidad de transformar tableros sin necesidad de etapas adicionales de trabajo

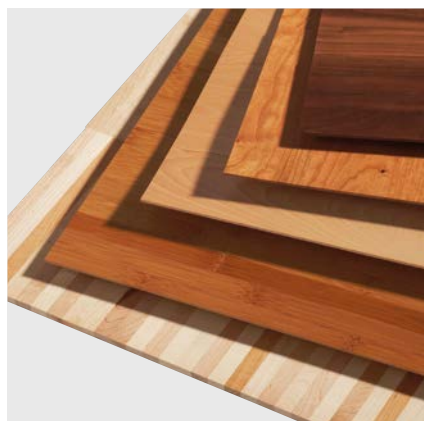
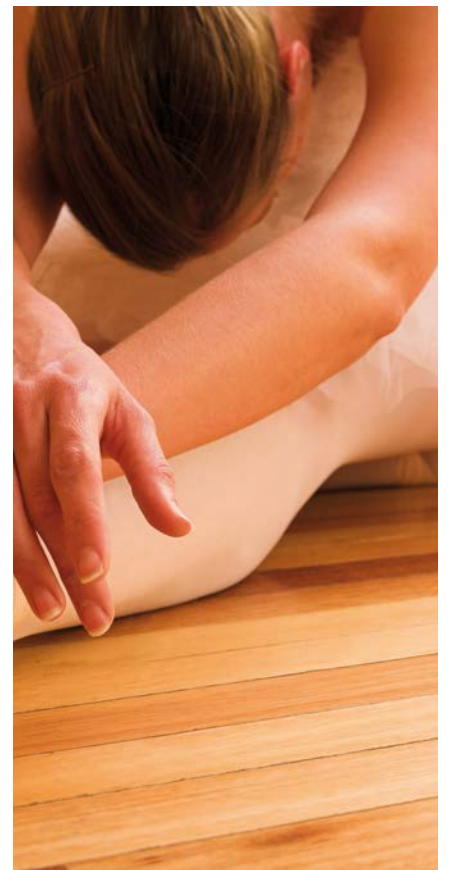
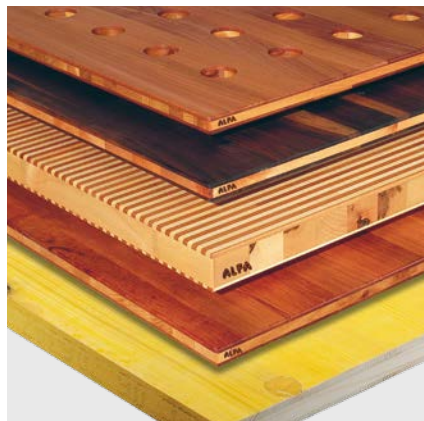

# WINTERSTEIGER. A Global Player.

**WINTERSTEIGER AG es un grupo con presencia internacional dedicado a la construcción de maquinaria e instalaciones que, desde su fundación en 1953, ha alcanzado una posición de liderazgo como proveedor de soluciones innovadoras para clientes en mercados especializados con elevadas exigencias técnicas.**

**Los sectores de negocios del grupo de empresas incluyen:**

## ■ SEEDMECH

- Soluciones integrales para cultivos e investigación agrícola

## ■ SPORTS

- Soluciones integrales para el alquiler y el servicio de esquís y snowboards
- Sistemas para el secado higiénico de artículos de deporte y ropa de trabajo
- Soluciones para mejorar la adaptación y ajuste individual del calzado de deporte

## ■ WOODTECH

- Soluciones de proceso para el corte delgado de madera de alta precisión y para la reparación/embellecimiento de la madera
- Hojas de sierra para madera y alimentos

## ■ METALS

- Máquinas e instalaciones para el ámbito de la tecnología de enderezado

## ■ AUTOMATION

- Instalaciones y soluciones de automatización para empresas industriales de producción



Casa matriz del consorcio en la localidad austriaca de Ried im Innkreis

El éxito empieza con la decisión correcta.  
En el momento oportuno. Le esperamos!



**WINTERSTEIGER**  
Thin-cutting & Repair

#### Centrales:

**Austria:** WINTERSTEIGER AG, 4910 Ried, Austria, Dimmelstrasse 9, Tel.: +43 7752 919-0, Fax: +43 7752 919-58, woodtech@wintersteiger.at

#### Consorcio internacional:

**América del Sur:** WINTERSTEIGER South América Comercio de Maquinas Ltda., Rua dos Cisnes 348, CEP: 88137-300, Palhoça, SC – Brazil, Tel./Fax: +55 48 3344 1135, office@wintersteiger.com.br

**China:** WINTERSTEIGER China Co. Ltd., Room 902, Building 5 Lippo Plaza, No. 8 Ronghua Middle Road, Economic and Technical Development Zone, 100176 Beijing, Tel.: +86 10 5327 1280, Fax: +86 10 5327 1270, office@wintersteiger.com.cn

**EE.UU, Canadá:** WINTERSTEIGER Inc., 4705 Amelia Earhart Drive, Salt Lake City, UT 84116-2876, Tel.: +1 801 355 6550, Fax: +1 801 355 6541, mailbox@wintersteiger.com

**Francia:** SKID WINTERSTEIGER S.A.S., 93 Avenue de la Paix, 41700 Contres, Tel.: +33 254 790 633, Fax: +33 254 790 744, alphonse.pascal@wintersteiger.com

**Rusia, CEI:** OOO WINTERSTEIGER, 117218 Moscow, Krzhizhanovsky str. 14, build. 3, Tel.: +7 495 645 8491, Fax: +7 495 645 8492, office@wintersteiger.ru

**Sudeste asiático, Australia, Nueva Zelanda:** WINTERSTEIGER SEA Pte. Ltd., Singapore 569084, 2 Ang Mo Kio Street 64 #05-03A, Tel.: +65 6363 3384, Fax: +65 6363 3378, office@wintersteiger.com.sg

#### Representaciones:

Albania, Bosnia y Herzegovina, Corea, Croacia, Eslovenia, España, Finlandia, Japón, Kosovo, Macedonia, Montenegro, Polonia, Portugal, Serbia, Suecia, Taiwán, Turquía. Encontrará los datos de contacto detallados de nuestras representaciones en [www.wintersteiger.com/woodtech](http://www.wintersteiger.com/woodtech).